



MANUEL DU PROPRIÉTAIRE

*Drag Star*

*XVS125*

5JX-28199-F3

Bienvenue dans l'univers des deux roues de Yamaha !

Le modèle XVS125 est le fruit de la vaste expérience de Yamaha dans l'application des technologies de pointe à la conception et à la construction de produits de qualité supérieure et qui a valu à Yamaha sa réputation dans ce domaine.

Afin de tirer le meilleur parti de toutes les possibilités de la XVS125, il faut prendre le temps de lire attentivement ce manuel. Le manuel du propriétaire contient non seulement les instructions relatives à l'utilisation, aux contrôles et à l'entretien de cette moto, mais aussi d'importantes consignes de sécurité destinées à protéger le pilote et les tiers contre les accidents.

Ce manuel offre en outre de nombreux conseils qui, s'ils sont bien suivis, permettront de conserver le véhicule en parfait état de marche. Si la moindre question se pose, il ne faut pas hésiter à consulter un concessionnaire Yamaha.



L'équipe Yamaha espère que cette moto procurera à son utilisateur un plaisir de conduite et une sécurité maximum kilomètre après kilomètre. Ne pas oublier toutefois que la sécurité doit rester la première priorité de tout bon motocycliste !

# INFORMATIONS IMPORTANTES CONCERNANT LE MANUEL

---

FAU10150

Les informations particulièrement importantes sont repérées par les notations suivantes :

	<b>Le symbole de danger incite à ÊTRE VIGILANT AFIN DE GARANTIR SA SÉCURITÉ!</b>
 <b>AVERTISSEMENT</b>	<b>Le non-respect des instructions données sous un AVERTISSEMENT peut entraîner des blessures graves ou la mort du pilote, d'une personne se trouvant à proximité ou d'une personne inspectant ou réparant le véhicule.</b>
<b>ATTENTION:</b>	<b>La mention ATTENTION indique les précautions particulières à prendre pour éviter d'endommager le véhicule.</b>
<b>N.B.:</b>	Un N.B. fournit les renseignements nécessaires à la clarification et la simplification des divers travaux.

- N.B.:**
- Ce manuel fait partie intégrante de la moto et devra être remis à l'acheteur si le véhicule est revendu ultérieurement.
  - Yamaha est sans cesse à la recherche d'améliorations dans la conception et la qualité de ses produits. Par conséquent, bien que ce manuel contienne les informations les plus récentes disponibles au moment de l'impression, il peut ne pas refléter de petites modifications apportées ultérieurement à ce modèle. Au moindre doute concernant le fonctionnement ou l'entretien de la moto, ne pas hésiter à consulter un concessionnaire Yamaha.

FWA10030

 **AVERTISSEMENT**

**LIRE ATTENTIVEMENT CE MANUEL DANS SON INTÉGRALITÉ AVANT D'UTILISER LA MOTO.**

---

# **INFORMATIONS IMPORTANTES CONCERNANT LE MANUEL**

---

FAU10200

**XVS125  
MANUEL DU PROPRIÉTAIRE  
© 2003 par Yamaha Motor Co., Ltd.  
1 édition, Juin 2003  
Tous droits réservés  
Toute réimpression ou utilisation  
non autorisée sans la permission écrite  
de la Yamaha Motor Co., Ltd.  
est formellement interdite.  
Imprimé au Japon**

# TABLE DES MATIÈRES

---

---

CONSIGNES DE SÉCURITÉ .....	1-1	CONTRÔLES AVANT UTILISATION .....	4-1	Nettoyage de l'élément du filtre à air .....	6-11
DESCRIPTION .....	2-1	Points à contrôler avant chaque utilisation .....	4-2	Réglage du carburateur .....	6-12
Vue gauche .....	2-1			Réglage du régime de ralenti du moteur .....	6-13
Vue droite .....	2-2			Réglage du jeu de câble des gaz .....	6-13
Commandes et instruments .....	2-3	UTILISATION ET CONSEILS IMPORTANTES CONCERNANT LE PILOTAGE .....	5-1	Réglage du jeu aux soupapes .....	6-14
COMMANDES ET INSTRUMENTS .....	3-1	Mise en marche d'un moteur froid .....	5-1	Pneus .....	6-14
Contacteur à clé/antivol .....	3-1	Mise en marche d'un moteur chaud .....	5-2	Roues à rayons .....	6-16
Témoins et témoins d'alerte .....	3-2	Passage des vitesses .....	5-3	Réglage de la garde du levier d'embrayage .....	6-17
Bloc de compteur de vitesse .....	3-2	Comment réduire sa consommation de carburant ...	5-4	Réglage de la garde du levier de frein .....	6-18
Alarme antivol (en option) .....	3-3	Rodage du moteur .....	5-4	Réglage de la position et la garde de la pédale de frein ...	6-19
Combinés de contacteurs .....	3-3	Stationnement .....	5-5	Réglage du contacteur de feu stop sur frein arrière .....	6-20
Levier d'embrayage .....	3-5	ENTRETIENS PÉRIODIQUES ET PETITES RÉPARATIONS .....	6-1	Contrôle des plaquettes de frein avant et des mâchoires de frein arrière .....	6-21
Sélecteur .....	3-5	Trousse de réparation .....	6-1	Contrôle du niveau du liquide de frein .....	6-22
Levier de frein .....	3-5	Tableau des entretiens et graissages périodiques .....	6-2	Changement du liquide de frein .....	6-23
Pédale de frein .....	3-6	Dépose et repose des caches .....	6-5	Tension de la chaîne de transmission .....	6-23
Bouchon de réservoir de carburant .....	3-6	Contrôle des bougies .....	6-7		
Carburant .....	3-7	Huile moteur et élément de filtre à huile .....	6-8		
Robinet de carburant .....	3-8				
Starter "  ∨ " .....	3-9				
Accroche-casque .....	3-9				
Réglage des combinés ressort-amortisseur .....	3-10				
Béquille latérale .....	3-11				
Coupe-circuit d'allumage .....	3-11				

# TABLE DES MATIÈRES

Lubrification de la chaîne de transmission .....6-25	Roue avant ..... 6-35
Contrôle et lubrification des câbles .....6-25	Roue arrière ..... 6-36
Contrôle et lubrification de la poignée et du câble des gaz .....6-26	Diagnostic de pannes ..... 6-38
Contrôle et lubrification de la pédale de frein et du sélecteur .....6-26	Schéma de diagnostic de pannes ..... 6-39
Contrôle et lubrification des leviers de frein et d'embrayage .....6-26	<b>SOIN ET REMISAGE DE LA MOTO</b> ..... 7-1
Contrôle et lubrification de la béquille latérale .....6-27	Soin ..... 7-1
Contrôle de la fourche .....6-27	Remisage ..... 7-3
Contrôle de la direction .....6-28	<b>CARACTÉRISTIQUES</b> .....8-1
Contrôle des roulements de roue .....6-28	<b>RENSEIGNEMENTS COMPLÉMENTAIRES</b> .....9-1
Batterie .....6-29	Numéros d'identification .....9-1
Remplacement des fusibles ....6-30	
Remplacement de l'ampoule du phare .....6-31	
Remplacement de l'ampoule du feu arrière/stop .....6-33	
Remplacement d'une ampoule de clignotant .....6-33	
Calage de la moto .....6-34	

# CONSIGNES DE SÉCURITÉ

FAU10250

LES MOTOS SONT DES VÉHICULES MONOVOIES. LEUR SÉCURITÉ DÉPEND DE TECHNIQUES DE CONDUITE ADÉQUATES ET DES CAPACITÉS DU CONDUCTEUR. TOUT CONDUCTEUR DOIT PRENDRE CONNAISSANCE DES EXIGENCES SUIVANTES AVANT DE PRENDRE LA ROUTE.

LE PILOTE DOIT :

- S'INFORMER CORRECTEMENT AUPRÈS D'UNE SOURCE COMPÉTENTE SUR TOUS LES ASPECTS DE L'UTILISATION D'UNE MOTO.
- OBSERVER LES AVERTISSEMENTS ET PROCÉDER AUX ENTRETIENS PRÉCONISÉS DANS LE MANUEL DU PROPRIÉTAIRE.
- SUIVRE DES COURS AFIN D'APPRENDRE À MAÎTRISER LES TECHNIQUES DE CONDUITE SÛRES ET CORRECTES.
- FAIRE RÉVISER LE VÉHICULE PAR UN MÉCANICIEN COMPÉ-

TENT AUX INTERVALLES INDIQUÉS DANS LE MANUEL DU PROPRIÉTAIRE OU LORSQUE L'ÉTAT DE LA MÉCANIQUE L'EXIGE.

## **Conduite en toute sécurité**

- Toujours effectuer les contrôles avant utilisation. Un contrôle méticuleux peut éviter un accident.
- Ce modèle est conçu pour le transport du pilote et d'un passager.
- La plupart des accidents de circulation entre voitures et motos sont dus au fait que les automobilistes ne voient pas les motos. En se faisant bien voir, on peut diminuer les risques d'accident.
- **Dès lors :**
  - Porter une combinaison de couleur vive.
  - Être très prudent à l'approche des carrefours, car c'est aux carrefours que la plupart des accidents se produisent.
  - Rouler dans le champ de visibilité des automobilistes. Éviter de

rouler dans leur angle mort.

- De nombreux accidents sont dus au manque d'expérience du pilote. Ce sont, en effet, les motocyclistes qui n'ont pas un permis spécial pour véhicules à deux roues qui ont le plus d'accidents.
  - Ne pas rouler avant d'avoir acquis un permis de conduire et ne prêter sa moto qu'à des pilotes expérimentés.
  - Connaître ses limites et ne pas se surestimer. Afin d'éviter un accident, se limiter à des manuvres que l'on peut effectuer en toute confiance.
  - S'exercer à des endroits où il n'y a pas de trafic tant que l'on n'est pas complètement familiarisé avec la moto et ses commandes.
- De nombreux accidents sont provoqués par des erreurs de conduite du pilote de moto. Une erreur typique consiste à prendre un virage trop large en raison d'une VI-

TESSE EXCESSIVE ou un virage trop court (véhicule pas assez incliné pour la vitesse).

- Toujours respecter les limites de vitesse et ne jamais rouler plus vite que ne le permettent l'état de la route et le trafic.
- Toujours signaler clairement son intention de tourner ou de changer de bande de circulation. Rouler dans le champ de visibilité des automobilistes.
- La posture du pilote et celle du passager est importante pour le contrôle correct du véhicule.
  - Le pilote doit garder les deux mains sur le guidon et les deux pieds sur les repose-pieds afin de conserver le contrôle de la moto.
  - Le passager doit toujours se tenir des deux mains, soit au pilote, soit à la poignée du passager ou à la poignée de manutention, si le modèle en est pourvu, et garder les deux pieds sur les re-

pose-pieds du passager.

- Ne jamais prendre en charge un passager qui ne puisse placer fermement ses deux pieds sur les repose-pieds du passager.
- Ne jamais conduire après avoir absorbé de l'alcool, certains médicaments ou des drogues.
- Cette moto est conçue pour être utilisée sur route exclusivement. Elle ne convient pas pour une utilisation tout-terrain.

## Équipement

La plupart des accidents mortels en moto résultent de blessures à la tête. Le port du casque est le seul moyen d'éviter ou de limiter les blessures à la tête.

- Toujours porter un casque homologué.
- Porter une visière ou des lunettes de protection. Si les yeux ne sont pas protégés, le vent risque de troubler la vue et de retarder la détection des obstacles.
- Porter des bottes, une veste, un

pantalon et des gants solides pour se protéger des éraflures en cas de chute.

- Ne jamais porter des vêtements lâches, car ceux-ci pourraient s'accrocher aux leviers de commande, aux repose-pieds ou même aux roues, ce qui risque d'être la cause d'un accident.
- Ne jamais toucher le moteur ou l'échappement pendant ou après la conduite. Ils peuvent devenir très chauds et occasionner des brûlures. Toujours porter des vêtements de protection qui couvrent les jambes, les chevilles et les pieds.
- Les consignes ci-dessus s'adressent également au passager.

## Modifications

Des modifications non approuvées par Yamaha ou le retrait de pièces d'origine peuvent rendre la conduite de la moto dangereuse et être la cause d'accidents graves. Certaines modifications peuvent, en outre, rendre l'utilisation de



# CONSIGNES DE SÉCURITÉ

---

la moto illégale.

## Charge et accessoires

Le fait de monter des accessoires ou de fixer des bagages sur la moto peut réduire sa stabilité et sa maniabilité si la répartition du poids de la moto est modifiée. Afin d'éviter tout risque d'accident, monter accessoires et bagages avec beaucoup de soin. Redoubler de prudence lors de la conduite d'une moto chargée d'accessoires ou de bagages. Voici quelques directives à suivre concernant les accessoires et le chargement :

### Charge

S'assurer que le poids total du pilote, du passager, des bagages et des accessoires ne dépasse pas la charge maximum de 183 kg (404 lb). Même lorsque cette limite de poids n'est pas dépassée, garder les points suivants à l'esprit :

- Les bagages et les accessoires doivent être fixés aussi bas et près de la moto que possible. S'efforcer de répartir au mieux le poids de fa-

çon égale des deux côtés de la moto afin de ne pas la déséquilibrer.

- Un déplacement soudain du chargement peut créer un déséquilibre. S'assurer que les accessoires et les bagages sont correctement attachés avant de prendre la route. Contrôler fréquemment les fixations des accessoires et des bagages.
- Ne jamais placer des objets lourds ou volumineux sur le guidon, la fourche ou le garde-boue avant. Ces objets (ex. : sac de couchage, sac à dos ou tente) peuvent déstabiliser la direction et rendre le maniement plus difficile.

### Accessoires

Des accessoires Yamaha d'origine sont disponibles. Ceux-ci sont spécialement conçus pour cette moto. Yamaha ne pouvant tester tous les accessoires disponibles sur le marché, le propriétaire est personnellement responsable de la sélection, du

montage et de l'utilisation d'accessoires d'autres marques. Sélectionner et monter judicieusement tout accessoire.

Respecter les conseils suivants lors du montage d'accessoires, ainsi que ceux donnés à la section "Charge".

- Ne jamais monter d'accessoires ou transporter de bagages qui pourraient nuire au bon fonctionnement de la moto. Examiner soigneusement les accessoires avant de les monter pour s'assurer qu'ils ne réduisent en rien la garde au sol, l'angle d'inclinaison dans les virages, le débattement limite de la suspension, la course de la direction ou le fonctionnement des commandes. Vérifier aussi qu'ils ne cachent pas les feux et catadioptriques.
- Les accessoires montés sur le guidon ou autour de la fourche peuvent créer des déséquilibres dus à une mauvaise distribution du poids ou à des changements

d'ordre aérodynamique. Si des accessoires sont montés sur le guidon ou autour de la fourche, ils doivent être aussi légers et compacts que possible.

- Des accessoires volumineux risquent de réduire sérieusement la stabilité de la moto en raison d'effets aérodynamiques. Le vent peut avoir tendance à soulever la moto et le vent latéral peut la rendre instable. De tels accessoires peuvent également rendre le véhicule instable lors du croisement ou du dépassement de camions.
- Certains accessoires peuvent forcer le pilote à modifier sa position de conduite. Une position de conduite incorrecte réduit la liberté de mouvement du pilote et peut limiter son contrôle du véhicule. De tels accessoires ne sont donc pas recommandés.
- La prudence est de rigueur lors de l'installation de tout accessoire

électrique supplémentaire. Si ces accessoires excèdent la capacité du système électrique de la moto, une panne électrique peut résulter, ce qui risque de provoquer des problèmes d'éclairage et une perte de puissance du moteur.

## **Essence et gaz d'échappement**

- L'ESSENCE EST UN PRODUIT TRÈS INFLAMMABLE :
  - Toujours couper le moteur avant de faire le plein.
  - Bien veiller à ne pas renverser d'essence sur le moteur et sur les éléments de l'échappement.
  - Ne pas faire le plein en fumant ou à proximité d'une flamme.
- Ne jamais mettre le moteur en marche ou le laisser tourner dans un local fermé. Les gaz d'échappement sont toxiques et peuvent entraîner une perte de connaissance et même la mort en peu de temps. Ne laisser tourner le moteur que dans un endroit bien ventilé.

- Toujours couper le moteur et retirer la clé de contact avant de laisser la moto sans surveillance. Au moment de se garer, garder les points suivants à l'esprit :

- Comme le moteur et les éléments de l'échappement peuvent devenir brûlants, il convient de se garer de façon à ce que les piétons ou les enfants ne risquent pas de toucher ces éléments.
- Ne pas garer la moto dans une descente ou sur un sol meuble, car elle pourrait facilement se renverser.
- Ne pas garer la moto près d'une source de flammes ou d'étincelles (ex. : un poêle au pétrole ou un brasier quelconque), afin d'éviter le risque qu'elle prenne feu.
- Lors du transport de la moto dans un autre véhicule, s'assurer qu'elle est bien à la verticale et que le robinet de carburant est bien à la po-

# CONSIGNES DE SÉCURITÉ

---

1

sition “ON” ou “RES” (pour les robinets à dépression) ou “OFF” (pour les robinets manuels). Si le véhicule est incliné, l'essence risque de déborder du carburateur ou du réservoir.

- En cas d'ingestion d'essence, d'inhalation importante de vapeur d'essence ou d'éclaboussure dans les yeux, consulter immédiatement un médecin. En cas d'éclaboussure d'essence sur la peau ou les vêtements, se laver immédiatement à l'eau et au savon et changer de vêtements.



# DESCRIPTION

FAU10410

## Vue gauche

2

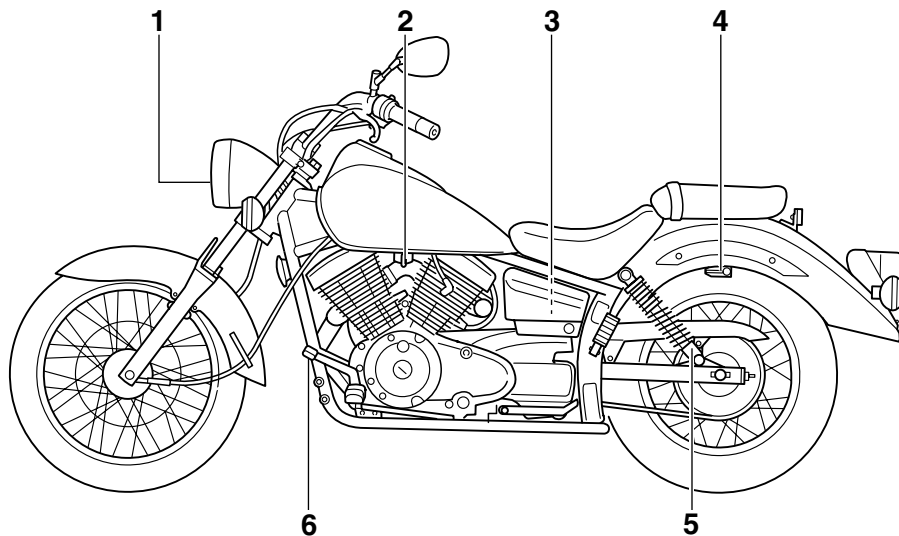

1. Phare (page 6-31)
2. Robinet de carburant (page 3-8)
3. Fusibles (page 6-30)
4. Accroche-casque (page 3-9)
5. Bague de réglage de la précontrainte de ressort du combiné ressort-amortisseur (page 3-10)
6. Sélecteur (page 3-5)

## Vue droite

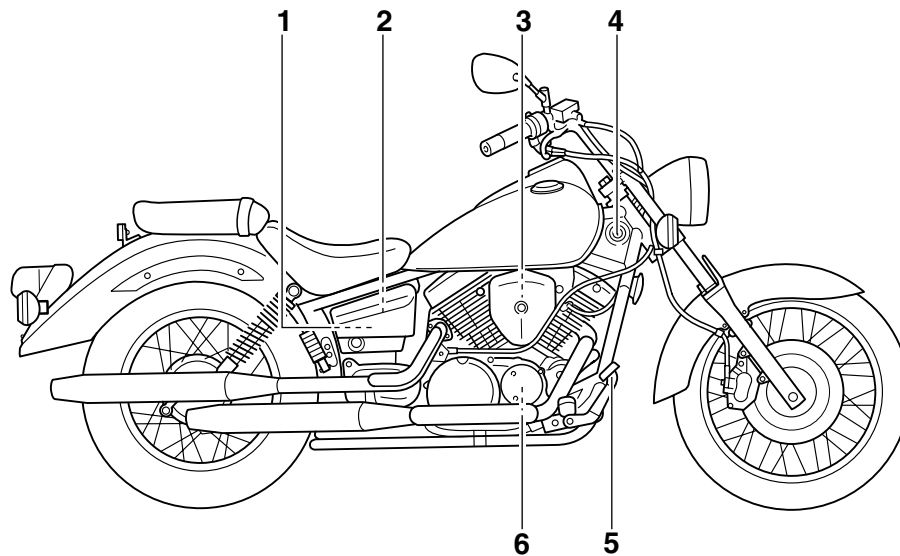

1. Trousse de réparation (page 6-1)
2. Batterie (page 6-29)
3. Élément du filtre à air (page 6-11)
4. Contacteur à clé/antivol (page 3-1)
5. Pédale de frein (page 3-6)
6. Élément de filtre à huile moteur (page 6-8)

## Commandes et instruments

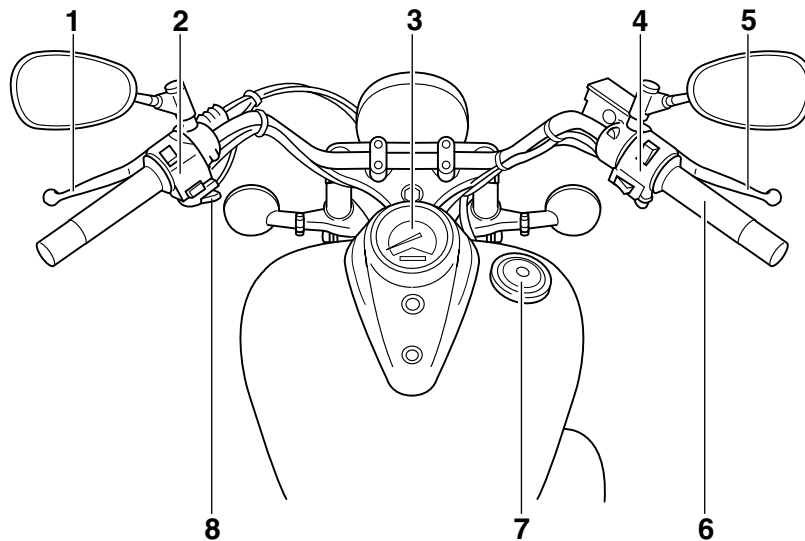

1. Levier d'embrayage (page 3-5)
2. Combiné de contacteurs gauche (page 3-3)
3. Bloc du compteur de vitesse (page 3-2)
4. Combiné de contacteurs droit (page 3-3)
5. Levier de frein (page 3-5)
6. Poignée des gaz (page 6-13)
7. Bouchon du réservoir de carburant (page 3-6)
8. Levier de starter (page 3-9)

## Contacteur à clé/antivol

FAU10460

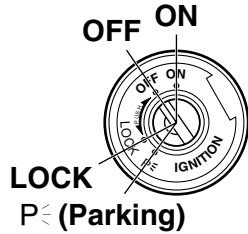

Le contacteur à clé/antivol commande les circuits d'allumage et d'éclairage et permet de bloquer la direction. Ses diverses positions sont décrites ci-après.

FAU10630

### ON (marche)

Tous les circuits électriques sont alimentés et le moteur peut être mis en marche. La clé ne peut être retirée.

FAU10660

### OFF (arrêt)

Tous les circuits électriques sont coupés. La clé peut être retirée.

FAU10680

### LOCK (antivol)

La direction est bloquée et tous les circuits électriques sont coupés. La clé

peut être retirée.

### Blocage de la direction

1

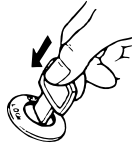

2



1. Appuyer.
2. Tourner.

Tourner le guidon tout à fait vers la gauche.

1. Appuyer sur la clé à partir de la position "OFF", puis la tourner jusqu'à la position "LOCK" tout en la maintenant enfoncée.
2. Retirer la clé.

### Débloquage de la direction

Appuyer sur la clé, puis la tourner sur "OFF" tout en la maintenant enfoncée.

FWA10060

### **AVERTISSEMENT**

**Ne jamais placer la clé de contact**

sur "OFF" ou "LOCK" tant que le véhicule est en mouvement. Les circuits électriques seraient coupés et cela pourrait entraîner la perte de contrôle du véhicule et être la cause d'un accident. Bien veiller à ce que le véhicule soit à l'arrêt avant de tourner la clé à la position "OFF" ou "LOCK".

FAU10880

### P (stationnement)

La direction est bloquée, le feu arrière et la veilleuse sont allumés, mais tous les autres circuits électriques sont coupés. La clé peut être retirée.

La direction doit être bloquée avant que la clé puisse être tournée à la position "P".

FCA11020

### **ATTENTION:**

**Ne pas utiliser la position de stationnement trop longtemps, car la batterie pourrait se décharger.**





# COMMANDES ET INSTRUMENTS

## Témoins et témoins d'alerte

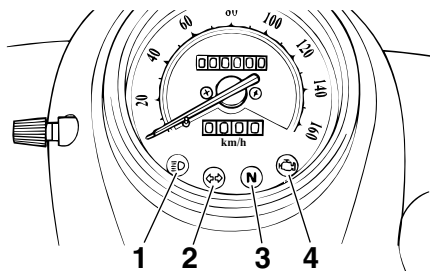
FAU11001



1. Témoin de feu de route “”
2. Témoin des clignotants “”
3. Témoin du point mort “**N**”
4. Témoin d'alerte de panne moteur “”

## Témoin des clignotants “”

FAU11020

Ce témoin clignote lorsque le contacteur des clignotants est poussé à gauche ou à droite.

## Témoin du point mort “**N**”

FAU11060

Ce témoin s'allume lorsque la boîte de vitesses est au point mort.

## Témoin de feu de route “”

FAU11080

Ce témoin s'allume lorsque la position feu de route du phare est sélectionnée.

## Témoin d'alerte de panne moteur “”

FAU11490

Ce témoin d'alerte s'allume ou clignote lorsqu'un des circuits électriques contrôlant le moteur est défectueux. Dans ce cas, il convient de faire vérifier le système embarqué de diagnostic de pannes par un concessionnaire Yamaha.

### **N.B.:**

Le témoin d'alerte s'allume pendant quelques secondes lorsque la clé est tournée sur “ON”. Dans ce cas, le témoin ne signale donc pas une anomalie.

## Bloc de compteur de vitesse

FAU11640

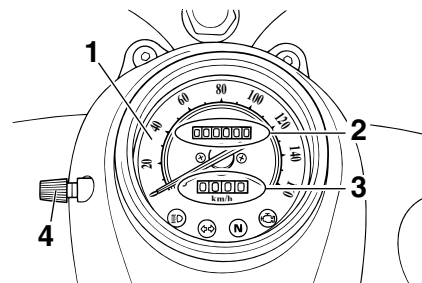

1. Compteur de vitesse
2. Compteur kilométrique
3. Totalisateur journalier
4. Molette de remise à zéro

Le bloc de compteur de vitesse est équipé d'un compteur de vitesse, d'un compteur kilométrique et d'un totalisateur journalier. Le compteur de vitesse affiche la vitesse de conduite. Le compteur kilométrique affiche la distance totale parcourue. Le totalisateur journalier affiche la distance parcourue depuis sa dernière remise à zéro à l'aide de la molette de remise à zéro. Le totalisateur journalier permet d'estimer l'autonomie offerte par un plein de car-

burant. Cette information permettra de planifier les arrêts pour ravitaillement en carburant.

**N.B.:** \_\_\_\_\_  
Uniquement pour le modèle allemand équipé d'un limiteur de vitesse :  
Le limiteur de vitesse empêche la vitesse du véhicule de dépasser 80 km/h.

FAU12330





## Alarme antivol (en option)

Les concessionnaires Yamaha peuvent équiper cette moto d'une alarme antivol, disponible en option. Pour plus d'informations à ce sujet, s'adresser à son concessionnaire Yamaha.

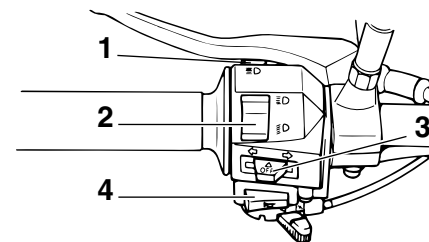
FAU12341

## Combinés de contacteurs Gauche



1. Contacteur d'appel de phare “”
2. Inverseur feu de route/feu de croisement “”
3. Contacteur des clignotants “”
4. Contacteur d'avertisseur “”

# COMMANDES ET INSTRUMENTS

## Droite

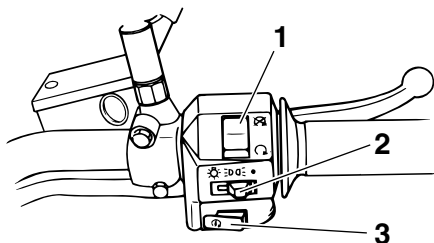

3

1. Coupe-circuit du moteur “ $\bigcirc / \otimes$ ”
2. Contacteur d'éclairage “ $\otimes / \exists \text{D} \text{D} \exists / \bullet$ ”
3. Contacteur du démarreur “ $\otimes$ ”

FAU12350

### Contacteur d'appel de phare “ $\equiv \bigcirc$ ”

Appuyer sur ce contacteur afin d'effectuer un appel de phare.

FAU12400

### Inverseur feu de route/feu de croisement “ $\equiv \bigcirc / \equiv \bigcirc$ ”

Placer ce contacteur sur “ $\equiv \bigcirc$ ” pour allumer le feu de route et sur “ $\equiv \bigcirc$ ” pour allumer le feu de croisement.

FAU12460

### Contacteur des clignotants “ $\leftarrow / \rightarrow$ ”

Pour signaler un virage à droite, pousser ce contacteur vers la position “ $\rightarrow$ ”.

Pour signaler un virage à gauche, pousser ce contacteur vers la position “ $\leftarrow$ ”. Une fois relâché, le contacteur retourne à sa position centrale. Pour éteindre les clignotants, appuyer sur le contacteur après que celui-ci est revenu à sa position centrale.

FAU12500

### Contacteur d'avertisseur “ $\rightarrow$ ”

Appuyer sur ce contacteur afin de faire retentir l'avertisseur.

FAU12590

### Contacteur d'éclairage

“ $\otimes / \exists \text{D} \text{D} \exists / \bullet$ ”

Placer ce contacteur sur “ $\exists \text{D} \text{D} \exists$ ” afin d'allumer la veilleuse, l'éclairage des instruments et le feu arrière. Placer le contacteur sur “ $\otimes$ ” afin d'allumer également le phare. Placer le contacteur sur “ $\bullet$ ” afin d'éteindre tous les feux.

FAU12660

### Coupe-circuit du moteur “ $\bigcirc / \otimes$ ”

Placer ce contacteur sur “ $\bigcirc$ ” avant de mettre le moteur en marche. En cas d'urgence, comme par exemple, lors d'une chute ou d'un blocage de câble des gaz, placer ce contacteur sur “ $\otimes$ ”

afin de couper le moteur.

FAU12710

### Contacteur du démarreur “ $\otimes$ ”

Appuyer sur ce contacteur afin de lancer le moteur à l'aide du démarreur.

FCA10050

### ATTENTION:

**Avant de mettre le moteur en marche, il convient de lire les instructions de mise en marche figurant à la page 5-1.**

## Levier d'embrayage

FAU12820

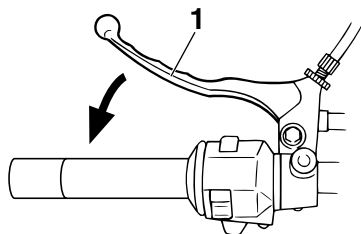

### 1. Levier d'embrayage

Le levier d'embrayage se trouve à la poignée gauche. Pour débrayer, tirer le levier vers la poignée. Pour embrayer, relâcher le levier. Un fonctionnement en douceur s'obtient en tirant le levier rapidement et en le relâchant lentement.

Le levier d'embrayage est équipé d'un contacteur d'embrayage, qui est lié au système du coupe-circuit d'allumage. (Voir page 3-11.)

## Sélecteur

FAU12870

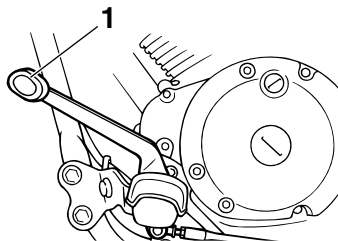

### 1. Sélecteur

Le sélecteur est situé du côté gauche de la moto et s'utilise conjointement avec le levier d'embrayage lors du changement des 5 vitesses à prise constante dont la boîte de vitesses est équipée.

## Levier de frein

FAU12890

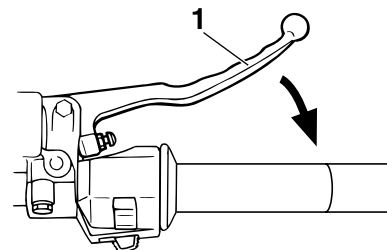

### 1. Levier de frein

Le levier de frein est situé à la poignée droite. Pour actionner le frein avant, tirer le levier vers la poignée.

## Pédale de frein

FAU12941

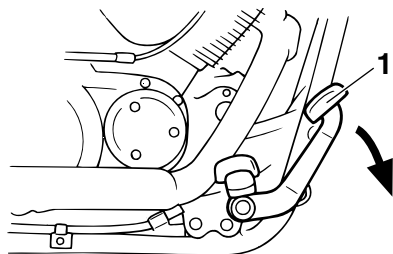

1. Pédale de frein

La pédale de frein est située du côté droit de la moto. Pour actionner le frein arrière, appuyer sur la pédale de frein.

## Bouchon de réservoir de carburant

FAU13000

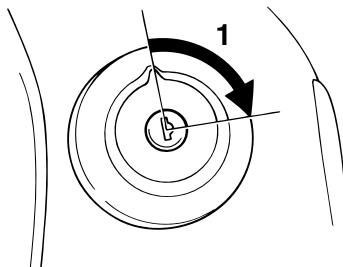

1. Déverrouiller.

### Retrait du bouchon du réservoir de carburant

Introduire la clé dans la serrure, puis la tourner de 1/4 de tour dans le sens des aiguilles d'une montre. Le bouchon est déverrouillé et peut être retiré.

### Repose du bouchon du réservoir de carburant

1. Remettre le bouchon en place, la clé étant insérée dans la serrure.
2. Tourner la clé dans le sens inverse des aiguilles d'une montre jusqu'à

sa position initiale, puis la retirer.

**N.B.:** \_\_\_\_\_  
Le bouchon ne peut être remis en place correctement si la clé n'est pas dans la serrure. De plus, la clé ne peut être retirée si le bouchon n'est pas correctement mis en place et verrouillé.

FWA11140

### **⚠ AVERTISSEMENT**

**S'assurer que le bouchon du réservoir de carburant est remis correctement en place avant de démarrer.**

## Carburant

FAU13210

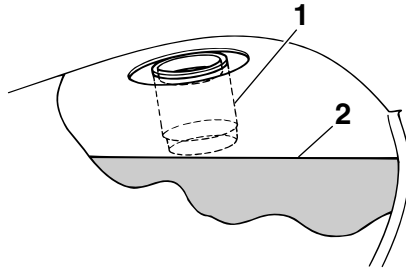

1. Tube de remplissage du réservoir de carburant
2. Niveau de carburant

S'assurer que le niveau de carburant est suffisant. Remplir le réservoir de carburant jusqu'à l'extrémité inférieure du tube de remplissage, comme illustré.

FWA10880

### **⚠ AVERTISSEMENT**

- Ne pas remplir le réservoir de carburant à l'excès, sinon le carburant risque de déborder lorsqu'il chauffe et se dilate.
- Éviter d'en renverser sur le mo-

teur chaud.

FCA10070

### **ATTENTION:**

**Essayer immédiatement toute couleur de carburant à l'aide d'un chiffon propre, sec et doux. En effet, le carburant risque d'abîmer les surfaces peintes ou les pièces en plastique.**

FAU13320

Carburant recommandé :  
ESSENCE ORDINAIRE SANS  
PLOMB EXCLUSIVEMENT

Capacité du réservoir de  
carburant :

11.0 L (2.91 US gal)  
(2.42 Imp.gal)

Quantité de la réserve :  
3.4 L (0.90 US gal)  
(0.75 Imp.gal)

FCA11400

### **ATTENTION:**

**Utiliser uniquement de l'essence sans plomb. L'utilisation d'essence avec plomb endommagerait gravement certaines pièces du moteur,**

**telles que les soupapes, les segments, ainsi que le système d'échappement.**

Ce moteur Yamaha fonctionne à l'essence ordinaire sans plomb d'un indice d'octane recherche de 91 ou plus. Si un cognement ou un cliquetis survient, utiliser une marque d'essence différente ou une essence super sans plomb. L'essence sans plomb prolonge la durée de service des bougies et réduit les frais d'entretien.

# COMMANDES ET INSTRUMENTS

FAU13580

## Robinet de carburant

Ce modèle est équipé d'un robinet de carburant à dépression. Ce robinet permet l'acheminement du carburant du réservoir aux carburateurs et il est équipé d'un filtre à carburant.

Les diverses positions de la manette du robinet de carburant sont illustrées et leur rôle est expliqué ci-dessous.

### ON (ouvert)

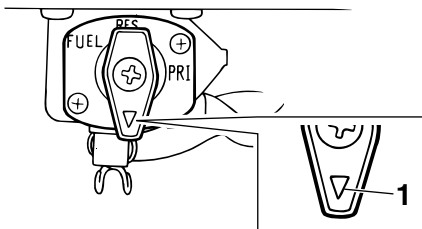

1. Flèche placée sur "ON"

Le carburant parvient au carburateur quand le moteur tourne. Placer la manette du robinet à cette position avant de mettre le moteur en marche et de rouler.

### RES (réserve)

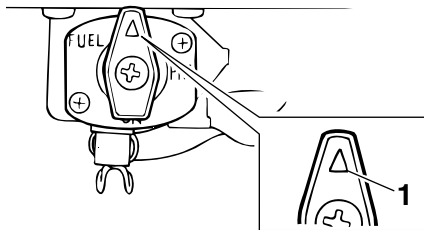

1. Flèche placée sur "RES"

La réserve de carburant est disponible. Quand le carburant vient à manquer pendant la conduite, placer immédiatement la manette à cette position, sinon, le moteur risque de caler et il faudra l'amorcer (voir "PRI"). Après avoir tourné la manette à la position "RES", refaire le plein dès que possible et ne pas oublier ensuite de la replacer sur "ON".

### PRI (amorce)

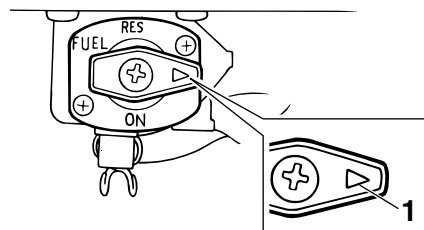

1. Flèche placée sur "PRI"

Position d'amorce du moteur. Placer la manette à cette position lorsque le moteur s'est éteint en raison du manque de carburant. Le carburant parvient alors directement au carburateur, ce qui facilite la mise en marche du moteur. Après la mise en marche du moteur, replacer la manette sur "ON" (ou sur "RES" si le plein n'a pas encore été effectué).

## Starter “ FAU13590

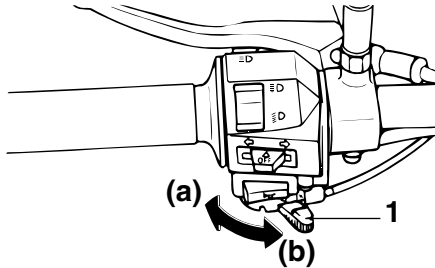

1. Levier de starter “

La mise en marche à froid requiert un mélange air-carburant plus riche. C'est le starter qui permet d'enrichir le mélange.

Déplacer le levier vers (a) pour ouvrir le starter.

Déplacer le levier vers (b) pour fermer le starter.

## Accroche-casque

FAU14280

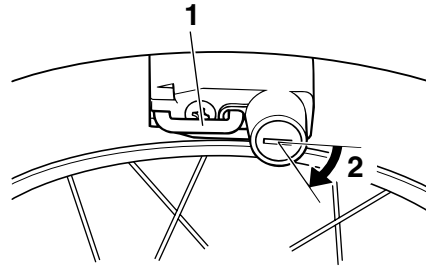

1. Accroche-casque

2. Ouvrir.

Pour ouvrir l'accroche-casque, introduire la clé dans la serrure, puis la tourner comme illustré.

Pour verrouiller l'accroche-casque, le remettre à sa position d'origine, puis retirer la clé.

FWA10160

### **AVERTISSEMENT**

**Ne jamais rouler avec un casque accroché à l'accroche-casque, car le casque pourrait heurter un objet et cela risque de provoquer la perte de contrôle du véhicule et être la cause**



# COMMANDES ET INSTRUMENTS

## Réglage des combinés ressort-amortisseur

FAU14880

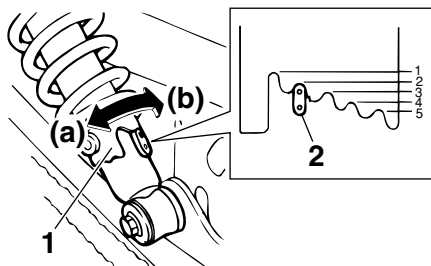

1. Bague de réglage de la précontrainte de ressort
2. Indicateur de position

Chaque combiné ressort-amortisseur est équipé d'une bague de réglage de la précontrainte de ressort.

FCA10100

### ATTENTION:

Ne jamais forcer un dispositif de réglage au-delà du réglage minimum et maximum.

FWA10210

### ⚠ AVERTISSEMENT

Toujours sélectionner le même réglage pour les deux combinés res-

sort-amortisseur. Un réglage mal équilibré risque de réduire la manœuvrabilité et la stabilité du véhicule.

Régler la précontrainte de ressort en procédant comme suit.

Pour réduire la précontrainte de ressort et donc adoucir la suspension, tourner la bague de réglage de chaque combiné ressort-amortisseur dans le sens (a). Pour réduire la précontrainte de ressort et donc adoucir la suspension, tourner la bague de réglage de chaque combiné ressort-amortisseur dans le sens (b).

**N.B.:** Il faut veiller à bien aligner l'encoche sélectionnée figurant sur la bague de réglage et l'indicateur de position figurant sur l'amortisseur.

### Réglage de la précontrainte de ressort :

Minimum (réglage doux) :

1

Standard :

2

Maximum (réglage dur) :

5

FAU15300

## Béquille latérale

La béquille latérale est située sur le côté gauche du cadre. Relever ou déployer la béquille latérale avec le pied tout en maintenant la moto à la verticale.

### N.B.:

Le contacteur intégré à la béquille latérale fait partie du système du coupe-circuit d'allumage, qui coupe l'allumage dans certaines situations. (Le fonctionnement du système du coupe-circuit d'allumage est expliqué ci-après.)

FWA10240

### AVERTISSEMENT

**Ne pas rouler avec la béquille latérale déployée ou lorsque la béquille ne se relève pas correctement. Celle-ci pourrait toucher le sol et distraire le pilote, qui pourrait perdre le contrôle du véhicule. Le système de coupe-circuit d'allumage de Yamaha permet de rappeler au pilote qu'il doit relever la béquille latérale avant de se mettre en route. Il convient donc**

**de contrôler régulièrement ce système en procédant comme décrit ci-après et de le faire réparer par un concessionnaire Yamaha en cas de mauvais fonctionnement.**

FAU15311

## Coupe-circuit d'allumage

Le circuit du coupe-circuit d'allumage, qui comprend les contacteurs de béquille latérale, d'embrayage et de point mort, remplit les fonctions suivantes.

- Il empêche la mise en marche du moteur lorsqu'une vitesse est engagée et que la béquille latérale est relevée mais que le levier d'embrayage n'est pas actionné.
- Il empêche la mise en marche du moteur lorsqu'une vitesse est engagée et que le levier d'embrayage est actionné mais que la béquille latérale n'a pas été relevée.
- Il coupe le moteur lorsqu'une vitesse est engagée et que l'on déploie la béquille latérale.

Contrôler régulièrement le fonctionnement du circuit du coupe-circuit d'allumage en effectuant le procédé suivant.

FWA10250

### AVERTISSEMENT

**Si un mauvais fonctionnement est**

# COMMANDES ET INSTRUMENTS

---

constaté, faire contrôler le système  
par un concessionnaire Yamaha  
avant de démarrer.

---

Le moteur étant coupé :

1. Déployer la béquille latérale.
2. S'assurer que le coupe-circuit du moteur est activé.
3. Mettre le contact.
4. Mettre la boîte de vitesses au point mort.
5. Appuyer sur le contacteur du démarreur.

**Le moteur démarre-t-il?**

OUI NON

**N.B.:** \_\_\_\_\_

Ce contrôle est le plus fiable lorsque effectué le moteur chaud.

\_\_\_\_\_

Le contacteur de point mort pourrait être défectueux.

**Ne pas rouler** avant d'avoir fait contrôler la moto par un concessionnaire Yamaha.

Le moteur tournant toujours :

6. Relever la béquille latérale.
7. Actionner le levier d'embrayage afin de débrayer le moteur.
8. Engager une vitesse.
9. Déployer la béquille latérale.

**Le moteur cale-t-il?**

OUI NON

Le contacteur de béquille latérale pourrait être défectueux.

**Ne pas rouler** avant d'avoir fait contrôler la moto par un concessionnaire Yamaha.

Après que le moteur a calé :

10. Relever la béquille latérale.
11. Actionner le levier d'embrayage afin de débrayer le moteur.
12. Appuyer sur le contacteur du démarreur.

**Le moteur démarre-t-il?**

OUI NON

Le contacteur d'embrayage pourrait être défectueux.

**Ne pas rouler** avant d'avoir fait contrôler la moto par un concessionnaire Yamaha.

Ce système est en ordre. **La moto peut être utilisée.**

# CONTRÔLES AVANT UTILISATION

---

---

FAU15591

Le propriétaire est personnellement responsable de l'état de son véhicule. Certaines pièces essentielles peuvent présenter rapidement et de façon subite des signes de dégradation, et cela même lorsque le véhicule n'est pas utilisé (s'il est exposé aux intempéries, par exemple). Un endommagement ou une fuite quelconques ou encore une chute de la pression des pneus peuvent avoir de graves conséquences. En plus d'un simple contrôle visuel, il est donc extrêmement important de vérifier les points suivants avant chaque randonnée.

## **N.B.:**

Il convient d'effectuer les contrôles repris dans la liste avant chaque utilisation du véhicule. Ces contrôles ne requièrent que peu de temps et celui-ci sera largement compensé par le surcroît de sécurité et de fiabilité qu'ils procurent.

---

FWA11150

## **AVERTISSEMENT**

4

**Lorsqu'un élément repris sous "Points à contrôler avant chaque utilisation" ne fonctionne pas correctement, il convient de le faire contrôler et réparer avant d'utiliser le véhicule.**

---

# CONTRÔLES AVANT UTILISATION

FAU15601

## Points à contrôler avant chaque utilisation

ÉLÉMENTS	CONTRÔLES	PAGES
<b>Carburant</b>	<ul style="list-style-type: none"><li>• Contrôler le niveau de carburant dans le réservoir.</li><li>• Refaire le plein de carburant si nécessaire.</li><li>• S'assurer de l'absence de fuite au niveau des durites d'alimentation.</li></ul>	3-7
<b>Huile moteur</b>	<ul style="list-style-type: none"><li>• Contrôler le niveau d'huile du moteur.</li><li>• Si nécessaire, ajouter l'huile du type recommandé jusqu'au niveau spécifié.</li><li>• S'assurer de l'absence de fuites d'huile.</li></ul>	6-8
<b>Frein avant</b>	<ul style="list-style-type: none"><li>• Contrôler le fonctionnement.</li><li>• Faire purger le circuit hydraulique par un concessionnaire Yamaha en cas de sensation de mollesse.</li><li>• Contrôler la garde au levier.</li><li>• Régler si nécessaire.</li><li>• Contrôler l'usure des plaquettes de frein.</li><li>• Remplacer si nécessaire.</li><li>• Contrôler le niveau du liquide dans le réservoir.</li><li>• Si nécessaire, ajouter le liquide de frein du type recommandé jusqu'au niveau spécifié.</li><li>• Contrôler le circuit hydraulique et s'assurer de l'absence de toute fuite.</li></ul>	6-18, 6-21, 6-22
<b>Frein arrière</b>	<ul style="list-style-type: none"><li>• Contrôler le fonctionnement.</li><li>• Contrôler la garde à la pédale.</li><li>• Régler si nécessaire.</li></ul>	6-19, 6-21
<b>Embrayage</b>	<ul style="list-style-type: none"><li>• Contrôler le fonctionnement.</li><li>• Lubrifier le câble si nécessaire.</li><li>• Contrôler la garde au levier.</li><li>• Remplacer si nécessaire.</li></ul>	6-17
<b>Poignée des gaz</b>	<ul style="list-style-type: none"><li>• S'assurer du fonctionnement en douceur.</li><li>• Contrôler le jeu de câble des gaz.</li><li>• Si nécessaire, faire régler le jeu du câble et faire lubrifier le câble et le boîtier de la poignée des gaz chez un concessionnaire Yamaha.</li></ul>	6-13, 6-26
<b>Câbles de commande</b>	<ul style="list-style-type: none"><li>• S'assurer du fonctionnement en douceur.</li><li>• Lubrifier si nécessaire.</li></ul>	6-25

# CONTRÔLES AVANT UTILISATION

ÉLÉMENTS	CONTRÔLES	PAGES
<b>Chaîne de transmission</b>	<ul style="list-style-type: none"><li>• Contrôler la tension de la chaîne.</li><li>• Remplacer si nécessaire.</li><li>• Contrôler l'état de la chaîne.</li><li>• Lubrifier si nécessaire.</li></ul>	6-23, 6-25
<b>Roues et pneus</b>	<ul style="list-style-type: none"><li>• S'assurer de l'absence d'endommagement.</li><li>• Contrôler l'état des pneus et la profondeur des sculptures.</li><li>• Contrôler la pression de gonflage.</li><li>• Corriger si nécessaire.</li></ul>	6-14, 6-16
<b>Pédale de frein et sélecteur</b>	<ul style="list-style-type: none"><li>• S'assurer du fonctionnement en douceur.</li><li>• Si nécessaire, lubrifier les points pivots.</li></ul>	6-26
<b>Levier de frein et d'embrayage</b>	<ul style="list-style-type: none"><li>• S'assurer du fonctionnement en douceur.</li><li>• Si nécessaire, lubrifier les points pivots.</li></ul>	6-26
<b>Béquille latérale</b>	<ul style="list-style-type: none"><li>• S'assurer du fonctionnement en douceur.</li><li>• Lubrifier le pivot si nécessaire.</li></ul>	6-27
<b>Attaches du cadre</b>	<ul style="list-style-type: none"><li>• S'assurer que tous les écrous et vis sont correctement serrés.</li><li>• Serrer si nécessaire.</li></ul>	—
<b>Instruments, éclairage, signalisation et contacteurs</b>	<ul style="list-style-type: none"><li>• Contrôler le fonctionnement.</li><li>• Corriger si nécessaire.</li></ul>	—
<b>Contacteur de béquille latérale</b>	<ul style="list-style-type: none"><li>• Contrôler le fonctionnement du coupe-circuit d'allumage.</li><li>• Si défectueux, faire contrôler le véhicule par un concessionnaire Yamaha.</li></ul>	3-11

# UTILISATION ET CONSEILS IMPORTANTS CONCERNANT LE PILOTAGE

FAU15950  
FWA10270

## AVERTISSEMENT

- Il importe, avant d'utiliser le véhicule, de bien se familiariser avec toutes ses commandes et leurs fonctions. Au moindre doute concernant le fonctionnement de certaines commandes, consulter un concessionnaire Yamaha.
- Ne jamais mettre le moteur en marche ou utiliser le véhicule dans un local fermé, même pour une courte durée. Les gaz d'échappement sont toxiques et peuvent entraîner la perte de connaissance et même la mort en peu de temps. Toujours veiller à ce que l'endroit soit bien ventilé.
- Avant de démarrer, toujours s'assurer de relever la béquille latérale. Une béquille latérale déployée risque de toucher le sol et de distraire le pilote, qui pourrait perdre le contrôle du

véhicule.

FAU16060

## Mise en marche d'un moteur froid

Afin que le système de coupe-circuit d'allumage n'entre pas en action, il faut qu'une des conditions suivantes soit remplie :

- La boîte de vitesses doit être au point mort.
- Une vitesse doit être engagée, le levier d'embrayage actionné et la béquille latérale relevée.

FWA10290

## AVERTISSEMENT

- Avant de mettre le moteur en marche, contrôler le fonctionnement du système de coupe-circuit d'allumage en suivant le procédé décrit à la page 3-11.
- Ne jamais rouler avec la béquille latérale déployée.

1. Placer la manette du robinet de carburant sur "ON".
2. Tourner la clé sur "ON" et s'assurer que le coupe-circuit du moteur est placé sur "○".



# UTILISATION ET CONSEILS IMPORTANTS CONCERNANT LE PILOTAGE

3. Mettre la boîte de vitesses au point mort.

**N.B.:** \_\_\_\_\_  
Quand la boîte de vitesses est mise au point mort, le témoin de point mort devrait s'allumer. Si ce n'est pas le cas, il faut faire contrôler le circuit électrique par un concessionnaire Yamaha.

4. Ouvrir le starter et refermer tout à fait les gaz. (Voir page 3-9.)

5. Appuyer sur le contacteur du démarreur pour mettre le moteur en marche.

**N.B.:** \_\_\_\_\_  
Si le moteur ne se met pas en marche, relâcher le contacteur du démarreur, puis attendre quelques secondes avant de faire un nouvel essai. Chaque essai de mise en marche doit être aussi court que possible afin d'économiser l'énergie de la batterie. Ne pas actionner le démarreur pendant plus de 10 secondes d'affilée.

6. Dès que le moteur tourne, repous-

ser le starter à mi-chemin.

FCA11040

**ATTENTION:** \_\_\_\_\_

**En vue de prolonger la durée de service du moteur, ne jamais accélérer à l'excès tant que le moteur est froid !**

7. Quand le moteur est chaud, refermer le starter.

**N.B.:** \_\_\_\_\_  
Le moteur est chaud lorsqu'il répond normalement à l'accélération le starter étant fermé.

FAU16640

## Mise en marche d'un moteur chaud

Le procédé est identique à celui de la mise en marche d'un moteur froid, sans qu'il soit nécessaire d'utiliser le starter lorsque le moteur est chaud.

# UTILISATION ET CONSEILS IMPORTANTS CONCERNANT LE PILOTAGE

FAU16671

## Passage des vitesses

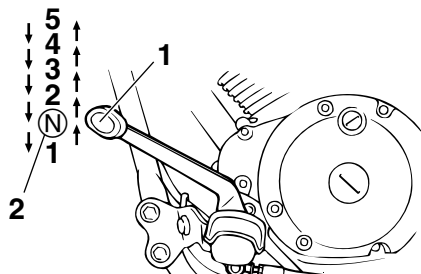

1. Sélecteur
2. Point mort

La boîte de vitesses permet de contrôler la puissance du moteur disponible lors des démarrages, accélérations, montées des côtes, etc.

Les positions du sélecteur sont indiquées sur l'illustration.

**N.B.:** Pour passer au point mort, enfoncer le sélecteur à plusieurs reprises jusqu'à ce qu'il arrive en fin de course, puis le relever légèrement.

FCA10260

### ATTENTION:

- Ne pas rouler trop longtemps en roue libre lorsque le moteur est coupé et ne pas remorquer la moto sur de longues distances, même lorsque la boîte de vitesses est au point mort. En effet, son graissage ne s'effectue correctement que lorsque le moteur tourne. Un graissage insuffisant risque d'endommager la boîte de vitesses.
- Toujours débrayer avant de changer de vitesse afin d'éviter d'endommager le moteur, la boîte de vitesses et la transmission, qui ne sont pas conçus pour résister au choc infligé par un passage en force des vitesses.

FAU16730

### Points de changement de vitesse recommandés (pour la Suisse uniquement)

Les points de changement de vitesse

recommandés sont indiqués dans le tableau suivant.

#### Points de changement de vitesse:

- 1 → 2 : 23 km/h
- 2 → 3 : 36 km/h
- 3 → 4 : 50 km/h
- 4 → 5 : 60 km/h

#### N.B.:

Avant de rétrograder de deux vitesses à la fois, réduire la vitesse du véhicule à la vitesse recommandée (ex. : réduire la vitesse à 35 km/h avant de passer de la 4 à la 2 vitesse).

# UTILISATION ET CONSEILS IMPORTANTS CONCERNANT LE PILOTAGE

5

## Comment réduire sa consommation de carburant

FAU16800

La consommation de carburant de la moto dépend dans une grande mesure du style de conduite. Suivre les conseils suivants en vue d'économiser le carburant :

- Couper le starter le plus tôt possible.
- Passer sans tarder aux rapports supérieurs et éviter les régimes très élevés lors des accélérations.
- Ne pas donner de gaz en rétrogradant et éviter d'emballer le moteur à vide.
- Couper le moteur au lieu de le laisser tourner longtemps au ralenti (ex. : embouteillages, feux rouges, passages à niveau).

## Rodage du moteur

FAU16830

Les premiers 1.000 km (600 mi) constituent la période la plus importante de la vie du moteur. C'est pourquoi il est indispensable de lire attentivement ce qui suit.

Le moteur étant neuf, il faut éviter de le soumettre à un effort excessif pendant les premiers 1.000 km (600 mi). Les pièces mobiles du moteur doivent s'user et se roder mutuellement pour obtenir les jeux de marche corrects. Pendant cette période, éviter de conduire à pleins gaz de façon prolongée et éviter tout excès susceptible de provoquer la surchauffe du moteur.

FAU17010

### 0 à 500 km (0 à 300 mi)

Éviter l'utilisation prolongée à une ouverture des gaz de plus de 1/3.

### 500 à 1.000 km (300 à 600 mi)

Éviter l'utilisation prolongée à une ouverture des gaz de plus de 1/2.

FCA11150

#### ATTENTION:

Changer l'huile moteur et rempla-

cer l'élément du filtre à huile après 1.000 km (600 mi) d'utilisation.

### 1.000 km (600 mi) et au-delà

Le rodage est terminé et l'on peut rouler normalement.

FCA10270

#### ATTENTION:

Si un problème quelconque survient au moteur durant la période de rodage, consulter immédiatement un concessionnaire Yamaha.

# UTILISATION ET CONSEILS IMPORTANTS CONCERNANT LE PILOTAGE

---

FAU17200

## Stationnement

Pour stationner la moto, couper le moteur, puis retirer la clé de contact.

FWA10310

### AVERTISSEMENT

- Comme le moteur et le système d'échappement peuvent devenir brûlants, il convient de se garer de façon à ce que les piétons ou les enfants ne risquent pas de toucher ces éléments.
  - Ne pas garer le véhicule dans une descente ou sur un sol meuble, car il pourrait facilement se renverser.
-

# ENTRETIENS PÉRIODIQUES ET PETITES RÉPARATIONS

FAU17240

La sécurité est l'impératif numéro un du bon motocycliste. La réalisation des contrôles et entretiens, réglages et lubrifications périodiques permet de garantir le meilleur rendement possible et contribue hautement à la sécurité de conduite. Les points de contrôle, réglage et lubrification principaux sont expliqués aux pages suivantes.

Les fréquences données dans le tableau des entretiens et graissages périodiques s'entendent pour la conduite dans des conditions normales. Le propriétaire devra donc ADAPTER LES FRÉQUENCES PRÉCONISÉES ET ÉVENTUELLEMENT LES RACCOURCIR en fonction du climat, du terrain, de la situation géographique et de l'usage qu'il fait de son véhicule.

FWA10320

## **⚠ AVERTISSEMENT**

**Si l'on ne maîtrise pas les techniques d'entretien, ce travail doit être confié à un concessionnaire Yamaha.**

## Trousse de réparation

FAU17340

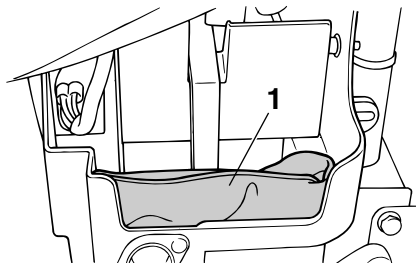

1. Trousse de réparation

La trousse de réparation se trouve derrière le cache B. (Voir page 6-5.)

Les informations données dans ce manuel et les outils de la trousse de réparation sont destinés à fournir au propriétaire les moyens nécessaires pour effectuer l'entretien préventif et les petites réparations. Cependant d'autres outils, comme une clé dynamométrique, peuvent être nécessaires pour effectuer correctement certains entretiens.

### **N.B.:**

Si l'on ne dispose pas des outils ou de

l'expérience nécessaires pour mener un travail à bien, il faut le confier à un concessionnaire Yamaha.

FWA10350

## **⚠ AVERTISSEMENT**

**Toute modification non approuvée par Yamaha risque d'entraîner une perte de rendement et de rendre la conduite de ce véhicule dangereuse. Consulter un concessionnaire Yamaha avant de procéder à la moindre modification.**

# ENTRETIENS PÉRIODIQUES ET PETITES RÉPARATIONS

FAU17710

## Tableau des entretiens et graissages périodiques

- N.B.:**
- Il n'est pas nécessaire d'effectuer le contrôle annuel lorsqu'on a effectué un contrôle périodique dans l'année.
  - Pour 30.000 km et plus, effectuer les entretiens en reprenant les fréquences à partir de 6.000 km.
  - L'entretien des éléments précédés d'un astérisque ne pouvant être mené à bien sans les données techniques, les connaissances et l'outillage adéquats, il doit être confié à un concessionnaire Yamaha.

N°	ÉLÉMENTS	CONTRÔLES OU ENTRETIENS À EFFECTUER	DISTANCE AU COMPTEUR (× 1.000 km)					CONTRÔLE ANNUEL
			1	6	12	18	24	
1	* Canalisation de carburant	<ul style="list-style-type: none"> <li>• S'assurer que les durites d'alimentation et la durite de dépression ne sont ni craquelées ni autrement endommagées.</li> </ul>		✓	✓	✓	✓	✓
2	Bougies	<ul style="list-style-type: none"> <li>• Contrôler l'état.</li> <li>• Nettoyer et corriger l'écartement des électrodes.</li> </ul>		✓		✓		
		<ul style="list-style-type: none"> <li>• Remplacer.</li> </ul>			✓		✓	
3	* Soupapes	<ul style="list-style-type: none"> <li>• Contrôler le jeu aux soupapes.</li> <li>• Régler.</li> </ul>		✓	✓	✓	✓	
4	Élément du filtre à air	<ul style="list-style-type: none"> <li>• Nettoyer.</li> </ul>		✓		✓		
		<ul style="list-style-type: none"> <li>• Remplacer.</li> </ul>			✓		✓	
5	Embrayage	<ul style="list-style-type: none"> <li>• Contrôler le fonctionnement.</li> <li>• Régler.</li> </ul>	✓	✓	✓	✓	✓	
6	* Frein avant	<ul style="list-style-type: none"> <li>• Contrôler le fonctionnement, le niveau de liquide et s'assurer de l'absence de fuite. (Consulter le N.B. figurant à la suite de ce tableau.)</li> </ul>	✓	✓	✓	✓	✓	✓
		<ul style="list-style-type: none"> <li>• Remplacer les plaquettes de frein.</li> </ul>	Quand la limite est atteinte.					
7	* Frein arrière	<ul style="list-style-type: none"> <li>• Contrôler le fonctionnement et régler la garde de la pédale de frein.</li> </ul>	✓	✓	✓	✓	✓	✓
		<ul style="list-style-type: none"> <li>• Remplacer les mâchoires de frein.</li> </ul>	Quand la limite est atteinte.					

# ENTRETIENS PÉRIODIQUES ET PETITES RÉPARATIONS

N°	ÉLÉMENTS	CONTRÔLES OU ENTRETIENS À EFFECTUER	DISTANCE AU COMPTEUR (× 1.000 km)					CONTRÔLE ANNUEL
			1	6	12	18	24	
8	* <b>Durite de frein</b>	<ul style="list-style-type: none"> <li>S'assurer de l'absence de craquelures ou autre endommagement.</li> </ul>		✓	✓	✓	✓	✓
		<ul style="list-style-type: none"> <li>Remplacer. (Consulter le N.B. figurant à la suite de ce tableau.)</li> </ul>	Tous les 4 ans					
9	* <b>Roues</b>	<ul style="list-style-type: none"> <li>Contrôler le voile, le serrage des rayons et l'état.</li> <li>Resserrer les rayons si nécessaire.</li> </ul>		✓	✓	✓	✓	
10	* <b>Pneus</b>	<ul style="list-style-type: none"> <li>Contrôler la profondeur de sculpture et l'état des pneus.</li> <li>Remplacer si nécessaire.</li> <li>Contrôler la pression de gonflage.</li> <li>Corriger si nécessaire.</li> </ul>		✓	✓	✓	✓	✓
11	* <b>Roulements de roue</b>	<ul style="list-style-type: none"> <li>S'assurer qu'ils n'ont pas de jeu et ne sont pas endommagés.</li> </ul>		✓	✓	✓	✓	
12	* <b>Bras oscillant</b>	<ul style="list-style-type: none"> <li>S'assurer du bon fonctionnement et de l'absence de jeu excessif.</li> </ul>		✓	✓	✓	✓	
		<ul style="list-style-type: none"> <li>Lubrifier à la graisse au bisulfure de molybdène.</li> </ul>	Tous les 24.000 km					
13	<b>Chaîne de transmission</b>	<ul style="list-style-type: none"> <li>Contrôler la tension de la chaîne.</li> <li>S'assurer de l'alignement correct de la roue arrière.</li> <li>Nettoyer et lubrifier.</li> </ul>	Tous les 1.000 km et après avoir nettoyé la moto ou avoir roulé sous la pluie.					
14	* <b>Roulements de direction</b>	<ul style="list-style-type: none"> <li>S'assurer qu'ils n'ont pas de jeu et que la direction n'est pas dure.</li> </ul>	✓	✓	✓	✓	✓	
		<ul style="list-style-type: none"> <li>Lubrifier à la graisse à base de savon au lithium.</li> </ul>	Tous les 24.000 km					
15	* <b>Attaches du cadre</b>	<ul style="list-style-type: none"> <li>S'assurer que tous les écrous et vis sont correctement serrés.</li> </ul>		✓	✓	✓	✓	✓
16	<b>Béquille latérale</b>	<ul style="list-style-type: none"> <li>Contrôler le fonctionnement.</li> <li>Lubrifier.</li> </ul>		✓	✓	✓	✓	✓
17	* <b>Contacteur de béquille latérale</b>	<ul style="list-style-type: none"> <li>Contrôler le fonctionnement.</li> </ul>	✓	✓	✓	✓	✓	✓
18	* <b>Fourche avant</b>	<ul style="list-style-type: none"> <li>Contrôler le fonctionnement et s'assurer de l'absence de fuites d'huile.</li> </ul>		✓	✓	✓	✓	

# ENTRETIENS PÉRIODIQUES ET PETITES RÉPARATIONS

N°	ÉLÉMENTS	CONTRÔLES OU ENTRETIENS À EFFECTUER	DISTANCE AU COMPTEUR (× 1.000 km)					CONTRÔLE ANNUEL
			1	6	12	18	24	
19	* <b>Combinés ressort-amortisseur</b>	<ul style="list-style-type: none"> <li>• Contrôler le fonctionnement et s'assurer que les amortisseurs ne fuient pas.</li> </ul>		✓	✓	✓	✓	
20	* <b>Carburateur</b>	<ul style="list-style-type: none"> <li>• Contrôler le fonctionnement du starter.</li> <li>• Régler le régime de ralenti du moteur.</li> </ul>	✓	✓	✓	✓	✓	✓
21	<b>Huile moteur</b>	<ul style="list-style-type: none"> <li>• Changer.</li> <li>• Contrôler le niveau d'huile et s'assurer de l'absence de fuites d'huile.</li> </ul>	✓	✓	✓	✓	✓	✓
22	<b>Élément du filtre à huile moteur</b>	<ul style="list-style-type: none"> <li>• Remplacer.</li> </ul>	✓		✓		✓	
23	* <b>Contacteur de feu stop sur frein avant et arrière</b>	<ul style="list-style-type: none"> <li>• Contrôler le fonctionnement.</li> </ul>	✓	✓	✓	✓	✓	✓
24	<b>Pièces mobiles et câbles</b>	<ul style="list-style-type: none"> <li>• Lubrifier.</li> </ul>		✓	✓	✓	✓	✓
25	* <b>Éclairage, signalisation et contacteurs</b>	<ul style="list-style-type: none"> <li>• Contrôler le fonctionnement.</li> <li>• Régler le faisceau de phare.</li> </ul>	✓	✓	✓	✓	✓	✓

FAU18660

**N.B.:** \_\_\_\_\_

- Augmenter la fréquence des nettoyages du filtre à air si le véhicule est utilisé dans des zones particulièrement poussiéreuses ou humides.
- Entretien des freins hydrauliques
  - Contrôler régulièrement le niveau du liquide de frein et, si nécessaire, faire l'appoint de liquide.
  - Remplacer les composants internes du maître-cylindre et de l'étrier et changer le liquide de frein tous les deux ans.
  - Remplacer les durites de frein tous les quatre ans et lorsqu'elles sont craquelées ou endommagées.



# ENTRETIENS PÉRIODIQUES ET PETITES RÉPARATIONS

## Dépose et repose des caches

FAU18770

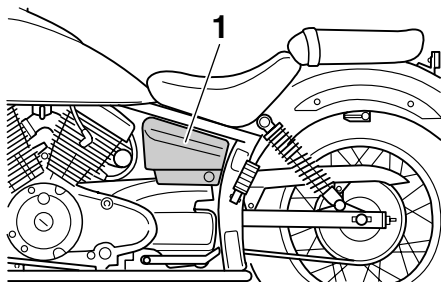

1. Cache A

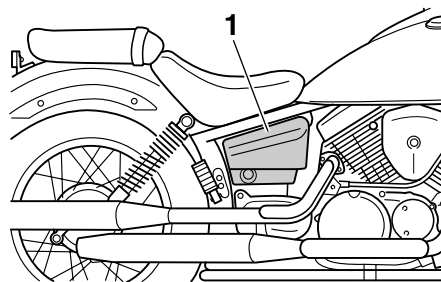

1. Cache B

Afin de pouvoir effectuer certains entretiens décrits dans ce chapitre, il est nécessaire de déposer les caches

illustrés ci-dessus. Se référer à cette section à chaque fois qu'il faut déposer ou poser un cache.

### Cache A

#### Dépose du cache

1. Retirer la vis.

FAU32471

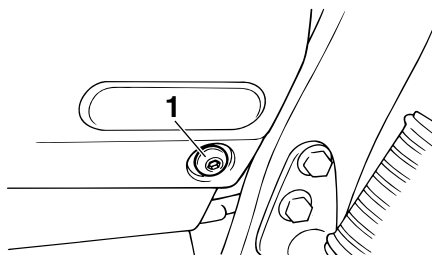

1. Vis

2. Déloger l'arrière du cache en tirant sur celui-ci, puis le faire glisser vers l'avant afin de déloger l'avant.

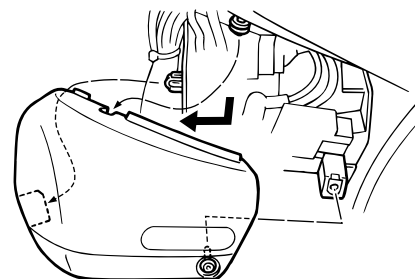

#### Repose du cache

1. Remettre l'avant du cache en place, puis appuyer sur l'arrière du cache.

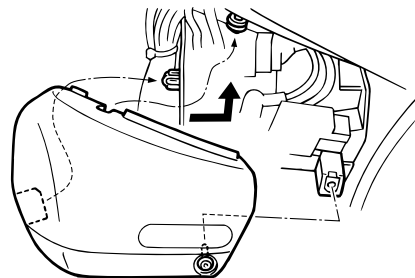

2. Mettre la vis en place.

### Cache B

#### Dépose du cache

1. Faire glisser le cache-serrure du cache, introduire ensuite la clé

# ENTRETIENS PÉRIODIQUES ET PETITES RÉPARATIONS

dans la serrure, puis la tourner de 1/4 de tour dans le sens des aiguilles d'une montre.

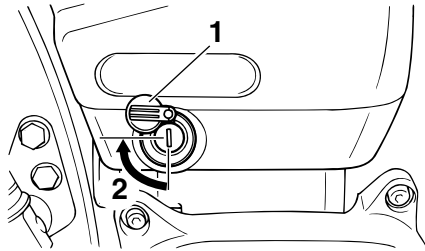

1. Cache-serrure
2. Déverrouiller.

2. Déloger l'arrière du cache en tirant sur celui-ci tout en laissant la clé dans la serrure, puis le faire glisser vers l'avant afin de déloger l'avant du cache.

che.

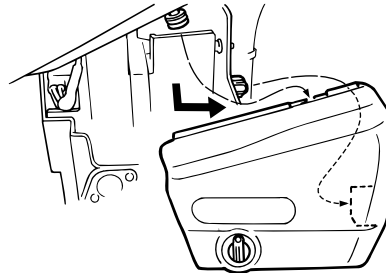

## Repose du cache

1. Remettre l'avant du cache en place, puis appuyer sur l'arrière du cache, la clé étant dans la serrure.

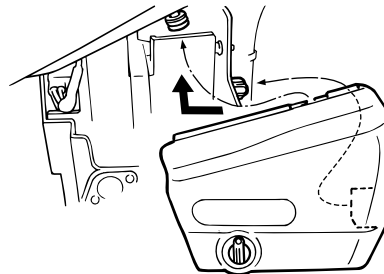

2. Tourner la clé dans le sens inverse des aiguilles d'une montre jusqu'à sa position initiale, la retirer, puis refermer le cache-serrure du ca-

# ENTRETIENS PÉRIODIQUES ET PETITES RÉPARATIONS

FAU19543

## Contrôle des bougies

Les bougies sont des pièces importantes du moteur et leur contrôle est simple. Les bougies doivent être démontées et contrôlées aux fréquences indiquées dans le tableau des entretiens et graissages périodiques, car la chaleur et les dépôts finissent par les user. L'état des bougies peut en outre révéler l'état du moteur.

### Dépose d'une bougie

1. Retirer le capuchon de bougie.

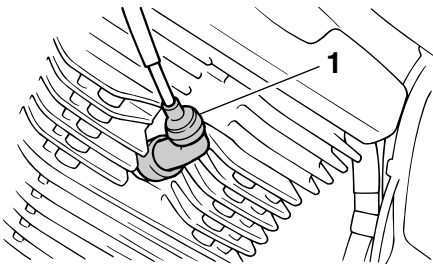

1. Capuchon de bougie

2. Déposer la bougie comme illustré, en se servant de la clé à bougie fournie dans la trousse de répa-

ration.

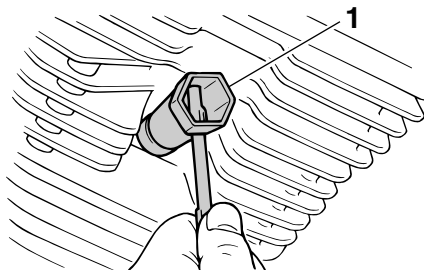

1. Clé à bougie

### Contrôle des bougies

1. S'assurer que la porcelaine autour de l'électrode centrale de chaque bougie soit de couleur café au lait clair ou légèrement foncé, couleur idéale pour un véhicule utilisé dans des conditions normales.
2. S'assurer que la porcelaine de chacune des bougies du moteur soit bien de couleur identique.

### N.B.:

Si la couleur d'une bougie est nettement différente, le moteur pourrait présenter une anomalie. Ne jamais essayer de diagnostiquer soi-même de

tels problèmes. Il est préférable de confier le véhicule à un concessionnaire Yamaha.

3. Contrôler l'usure des électrodes et la présence de dépôts de calamine ou autres. Si l'usure est excessive ou les dépôts trop importants, il convient de remplacer la bougie concernée.

Bougie spécifiée :  
NGK/CR7HSA  
DENSO/U22FSR-U

### Mise en place d'une bougie

1. Mesurer l'écartement des électrodes à l'aide d'un jeu de cales d'épaisseur et, si nécessaire, le corriger conformément aux spécifications.

# ENTRETIENS PÉRIODIQUES ET PETITES RÉPARATIONS

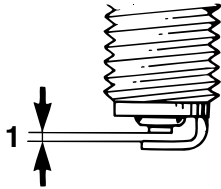

## 1. Écartement des électrodes

Écartement des électrodes :  
0.6–0.7 mm (0.024–0.028 in)

2. Nettoyer la surface du joint de la bougie et ses plans de joint, puis nettoyer soigneusement les filets de bougie.
3. Mettre la bougie en place à l'aide de la clé à bougie, puis la serrer au couple spécifié.

## Couple de serrage :

Bougie :  
12,5 Nm (1,25 m·kgf, 9 ft·lbf)

**N.B.:** \_\_\_\_\_  
Si une clé dynamométrique n'est pas

disponible lors du montage d'une bougie, une bonne approximation consiste à serrer de 1/4 à 1/2 tour supplémentaire après le serrage à la main. Il faudra toutefois serrer la bougie au couple spécifié le plus rapidement possible.

4. Remonter le capuchon de bougie.

FAU19751

## Huile moteur et élément de filtre à huile

Il faut vérifier le niveau d'huile moteur avant chaque départ. Il convient également de changer l'huile et de remplacer l'élément du filtre à huile aux fréquences spécifiées dans le tableau des entretiens et graissages périodiques.

### Contrôle du niveau d'huile

1. Placer le véhicule sur un plan horizontal et veiller à ce qu'il soit dressé à la verticale.

**N.B.:** \_\_\_\_\_  
S'assurer que le véhicule est bien à la verticale avant de contrôler le niveau d'huile. Une légère inclinaison peut entraîner des erreurs de lecture.

2. Mettre le moteur en marche et le faire chauffer pendant quelques minutes, puis le couper.
3. Attendre quelques minutes que l'huile se stabilise, puis vérifier son niveau à travers le hublot de contrôle, situé au côté inférieur droit

# ENTRETIENS PÉRIODIQUES ET PETITES RÉPARATIONS

du carter moteur.

**N.B.:** \_\_\_\_\_  
Le niveau d'huile moteur doit se situer entre les repères de niveau minimum et maximum.

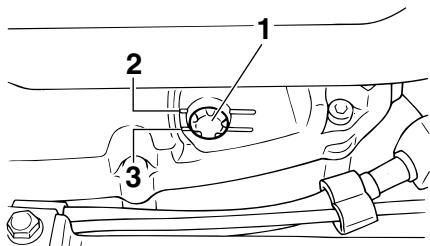

6

1. Hublot de contrôle du niveau d'huile moteur
2. Repère de niveau maximum
3. Repère de niveau minimum
4. Si le niveau d'huile moteur est inférieur au repère de niveau minimum, ajouter de l'huile moteur du type recommandé jusqu'au niveau spécifié.

## Changement de l'huile moteur (avec ou sans remplacement de l'élément du filtre à huile)

1. Mettre le moteur en marche et le faire chauffer pendant quelques minutes, puis le couper.
2. Placer un bac à vidange sous le moteur afin d'y recueillir l'huile usagée.
3. Retirer le bouchon de remplissage et la vis de vidange afin de vidanger l'huile du carter moteur.

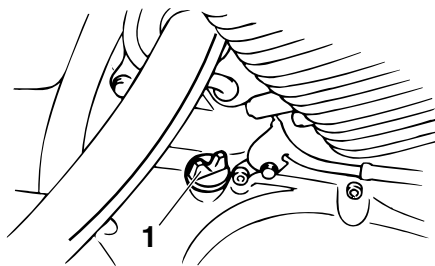

1. Bouchon de remplissage de l'huile moteur

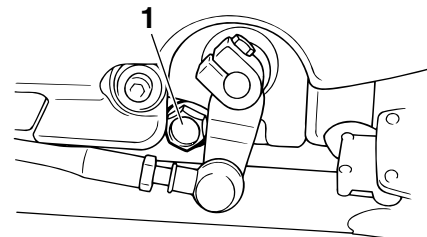

1. Vis de vidange d'huile moteur

**N.B.:** \_\_\_\_\_  
Sauter les étapes 4 à 6 si l'on ne procède pas au remplacement de l'élément du filtre à huile.

4. Retirer le couvercle de l'élément du filtre à huile après avoir retiré ses vis.

# ENTRETIENS PÉRIODIQUES ET PETITES RÉPARATIONS

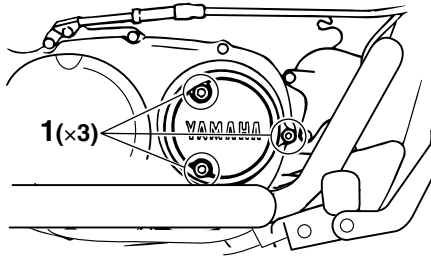

1. Vis
5. Retirer et remplacer l'élément du filtre à huile et le joint torique.

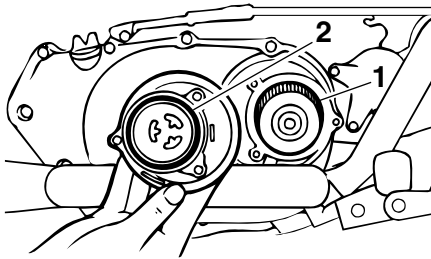

1. Élément du filtre à huile
2. Joint torique
6. Remettre le couvercle de l'élément du filtre à huile en place, installer ses vis, puis les serrer au couple

de serrage spécifié.

### Couple de serrage :

Vis du couvercle de l'élément du filtre à huile :  
10 Nm (1,0 m·kgf, 7,2 ft·lbf)

### N.B.:

S'assurer que le joint torique est bien logé dans son siège.

7. Monter la vis de vidange de l'huile moteur, puis la serrer au couple de serrage spécifié.

### Couple de serrage :

Vis de vidange de l'huile moteur :  
34 Nm (3,4 m·kgf, 24,5 ft·lbf)

8. Ajouter la quantité spécifiée de l'huile moteur recommandée, puis remonter et serrer le bouchon de remplissage d'huile.

Huile moteur recommandée :  
Voir page 8-1.

### Quantité d'huile :

Avec remplacement de l'élément du filtre à huile :

1.60 L (1.69 US qt)  
(1.41 Imp.qt)

Sans remplacement de l'élément du filtre à huile :

1.40 L (1.48 US qt)  
(1.23 Imp.qt)

FCA11620

### ATTENTION:

- Ne pas mélanger d'additif chimique à l'huile afin d'éviter tout patinage de l'embrayage, car l'huile moteur lubrifie également l'embrayage. Ne pas utiliser des huiles de grade diesel "CD" ni des huiles de grade supérieur à celui spécifié. S'assurer également de ne pas utiliser une huile portant la désignation "ENERGY CONSERVING II" ou la même désignation avec un

# ENTRETIENS PÉRIODIQUES ET PETITES RÉPARATIONS

chiffre plus élevé.

- S'assurer qu'aucune crasse ou objet ne pénètre dans le carter moteur.

9. Mettre le moteur en marche et contrôler pendant quelques minutes s'il y a présence de fuites d'huile en laissant tourner le moteur au ralenti. En cas de fuite d'huile, couper immédiatement le moteur et rechercher la cause.
10. Couper le moteur, puis vérifier le niveau d'huile et faire l'appoint, si nécessaire.

FAU32401

## Nettoyage de l'élément du filtre à air

Il convient de nettoyer l'élément du filtre à air aux fréquences spécifiées dans le tableau des entretiens et graissages périodiques. Augmenter la fréquence du nettoyage si le véhicule est utilisé dans des zones très poussiéreuses ou humides.

1. Déposer le boîtier de filtre à air après avoir retiré ses vis et desserré la vis du collier.

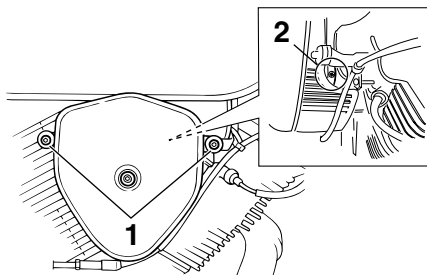

1. Vis
2. Vis du collier

2. Retirer le couvercle du boîtier de filtre à air après avoir retiré ses vis.

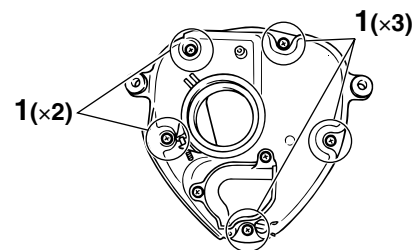

1. Vis

3. Déposer l'élément du filtre à air après avoir retiré ses vis.

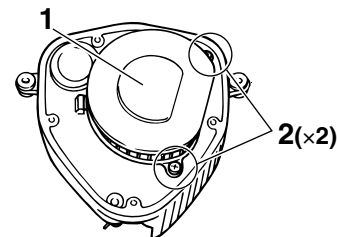

1. Élément du filtre à air
2. Vis

4. Tapoter l'élément de sorte à enlever le gros de la crasse, puis éliminer le reste des impuretés à l'air

# ENTRETIENS PÉRIODIQUES ET PETITES RÉPARATIONS

comprimé en procédant comme illustré. Remplacer l'élément si celui-ci est endommagé.

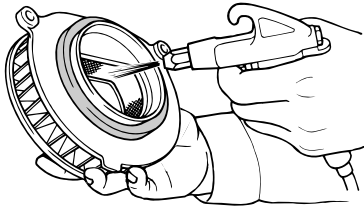

5. Monter l'élément du filtre à air en le logeant dans le boîtier de filtre à air, puis en fixant les vis.

FCA10480

## ATTENTION:

- S'assurer que l'élément du filtre à air soit correctement logé dans le boîtier de filtre à air.
- Ne jamais mettre le moteur en marche avant d'avoir remonté l'élément du filtre à air. Une usure excessive du ou des pistons et/ou du ou des cylindres pourrait en résulter.

6. Remettre le couvercle du boîtier de filtre à air en place et le fixer à l'aide de ses vis.
7. Reposer le boîtier de filtre à air et le fixer à l'aide de ses vis, puis serrer la vis du collier.

FAU21280

## Réglage du carburateur

Le carburateur est un organe vital du moteur et il nécessite des réglages très précis. Pour cette raison, la plupart des réglages d'un carburateur requièrent les compétences d'un concessionnaire Yamaha. Le réglage décrit ci-dessous peut toutefois être effectué sans problème par le propriétaire.

FCA10550

## ATTENTION:

**Le carburateur a été réglé à l'usine Yamaha après avoir subi de nombreux tests. Toute modification des réglages effectuée par une personne ne possédant pas les connaissances techniques requises pourrait provoquer une baisse du rendement du moteur, voire son endommagement.**



# ENTRETIENS PÉRIODIQUES ET PETITES RÉPARATIONS

FAU21340

## Réglage du régime de ralenti du moteur

Contrôler et régler, si nécessaire, le régime de ralenti du moteur aux fréquences spécifiées dans le tableau des entretiens et graissages périodiques. Ce réglage doit être effectué le moteur chaud.

**N.B.:** \_\_\_\_\_

- Le moteur est chaud quand il répond rapidement aux mouvements de la poignée des gaz.
- Il faut se procurer un compte-tours de diagnostic afin de pouvoir effectuer ce travail.

1. Fixer le compte-tours au fil de la bougie.
2. Contrôler le régime de ralenti du moteur et, si nécessaire, le corriger conformément aux spécifications à l'aide de la vis de butée de papillon des gaz. Pour augmenter le régime de ralenti du moteur, tourner la vis dans le sens (a). Pour diminuer le régime de ralenti

du moteur, tourner la vis dans le sens (b).

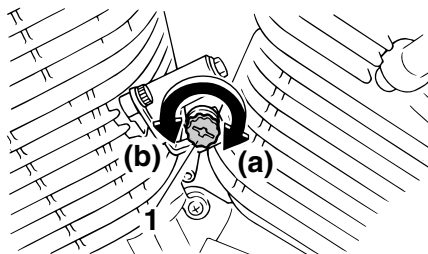

1. Vis de butée de papillon des gaz

Régime de ralenti du moteur :  
1250–1450 r/min

**N.B.:** \_\_\_\_\_  
Si le régime de ralenti spécifié ne peut être obtenu en effectuant ce réglage, confier le travail à un concessionnaire Yamaha.

FAU21380

## Réglage du jeu de câble des gaz

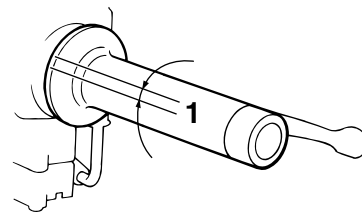

1. Jeu de câble des gaz

Le jeu de câble des gaz doit être de 3.0–5.0 mm (0.12–0.20 in) à la poignée des gaz. Contrôler régulièrement le jeu de câble des gaz et, si nécessaire, le faire régler par un concessionnaire Yamaha.

# ENTRETIENS PÉRIODIQUES ET PETITES RÉPARATIONS

FAU21400

## Réglage du jeu aux soupapes

À la longue, le jeu aux soupapes se modifie, ce qui provoque un mauvais mélange carburant-air ou produit un bruit anormal. Pour éviter ce problème, il faut faire régler le jeu aux soupapes par un concessionnaire Yamaha aux fréquences spécifiées dans le tableau des entretiens et graissages périodiques.

FAU21540

## Pneus

Pour assurer un fonctionnement optimal, une longue durée de service et une bonne sécurité de conduite, prendre note des points suivants concernant les pneus.

### Pression de gonflage

Il faut contrôler et, le cas échéant, régler la pression de gonflage des pneus avant chaque utilisation du véhicule.

FWA10500

### AVERTISSEMENT

- **Contrôler et régler la pression de gonflage des pneus lorsque ceux-ci sont à la température ambiante.**
- **Adapter la pression de gonflage des pneus à la vitesse de conduite et au poids total du pilote, du passager, des bagages et des accessoires approuvés pour ce modèle.**

### Pression de gonflage (contrôlée les pneus froids) :

**0–90 kg (0–198 lb) :**

Avant:

175 kPa (25 psi) (1.75 kgf/cm<sup>2</sup>)

Arrière:

200 kPa (29 psi) (2.00 kgf/cm<sup>2</sup>)

**90–183 kg (198–404 lb) :**

Avant:

175 kPa (25 psi) (1.75 kgf/cm<sup>2</sup>)

Arrière:

200 kPa (29 psi) (2.00 kgf/cm<sup>2</sup>)

Charge\* maximale :

183 kg (404 lb)

\* Poids total du pilote, du passager, du chargement et des accessoires

FWA11020

### AVERTISSEMENT

Toute charge influe énormément sur la maniabilité, la puissance de freinage, le rendement ainsi que la sécurité de conduite de la moto. Il importe donc de respecter les consignes de sécurité qui suivent.

- **NE JAMAIS SURCHARGER LA MOTO.** Une surcharge risque

# ENTRETIENS PÉRIODIQUES ET PETITES RÉPARATIONS

6

d'abîmer les pneus, de faire perdre le contrôle et d'être à l'origine d'un accident grave. S'assurer que le poids total du pilote, passager, des bagages et accessoires ne dépasse pas la limite de charge de ce véhicule.

- Ne pas transporter d'objet mal fixé qui pourrait se détacher.
- Attacher soigneusement les bagages les plus lourds près du centre de la moto et répartir le poids également de chaque côté.
- Régler la suspension et la pression de gonflage des pneus en fonction de la charge.
- Contrôler l'état des pneus et la pression de gonflage avant chaque départ.

## Contrôle des pneus

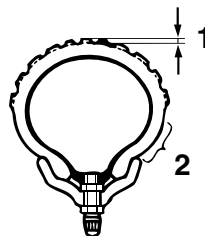

1. Profondeur de sculpture de pneu
2. Flanc de pneu

Contrôler les pneus avant chaque départ. Si la bande de roulement centrale a atteint la limite spécifiée, si un clou ou des éclats de verre sont incrustés dans le pneu ou si son flanc est craquelé, faire remplacer immédiatement le pneu par un concessionnaire Yamaha.

Profondeur de sculpture de pneu minimale (avant et arrière) :  
1,6 mm

### N.B.:

La limite de profondeur des sculptures peut varier selon les législations natio-

nales. Il faut toujours se conformer à la législation du pays dans lequel on utilise le véhicule.

## Renseignements sur les pneus

Ce modèle est équipé de pneus avec chambre à air.

FWA10460

### ⚠ AVERTISSEMENT

- Les pneus avant et arrière doivent être de la même conception et du même fabricant afin de garantir une bonne tenue de route.
- Après avoir subi de nombreux tests, les pneus cités ci-après ont été homologués par Yamaha Motor Co., Ltd. pour ce modèle.

**Pneu avant :**

Taille :

80/100-18M/C 47P

Fabricant/modèle :

CHENG SHIN/C-916

IRC/MARBELLA NF27

**Pneu arrière :**

Taille :

130/90-15M/C 66P

Fabricant/modèle :

CHENG SHIN/C-915

IRC/MARBELLA NR31

FWA10570

** AVERTISSEMENT**

- **Faire remplacer par un concessionnaire Yamaha tout pneu usé à l'excès. La conduite avec des pneus usés compromet la stabilité de la moto et est en outre illégale.**
- **Le remplacement des pièces se rapportant aux freins et aux roues doit être confié à un concessionnaire Yamaha, car celui-ci possède les connaissances et l'expérience nécessaires à**

ces travaux.

- **La pose d'une rustine sur une chambre à air crevée n'est pas recommandée. En cas d'urgence toutefois, réparer la chambre à air avec le plus grand soin, puis la remplacer le plus tôt possible par une pièce de bonne qualité.**

## Roues à rayons

Pour assurer un fonctionnement optimal, une longue durée de service et une bonne sécurité de conduite, prendre note des points suivants concernant les roues.

- Avant chaque démarrage, il faut s'assurer que les jantes de roue ne sont pas craquelées, qu'elles n'ont pas de saut et ne sont pas voilées, et il faut contrôler le serrage des rayons. Si une roue est endommagée de quelque façon, la faire remplacer par un concessionnaire Yamaha. Ne jamais tenter une quelconque réparation sur une roue. Il faut remplacer toute roue déformée ou craquelée.
- Il faut équilibrer une roue à chaque fois que le pneu ou la roue sont remplacés ou remis en place après démontage. Une roue mal équilibrée se traduit par un mauvais rendement, une mauvaise tenue de route et réduit la durée de service du pneu.

# ENTRETIENS PÉRIODIQUES ET PETITES RÉPARATIONS

- Après avoir remplacé un pneu, éviter de faire de la vitesse jusqu'à ce que le pneu soit "rodé" et ait acquis toutes ses caractéristiques.

## Réglage de la garde du levier d'embrayage

FAU22040

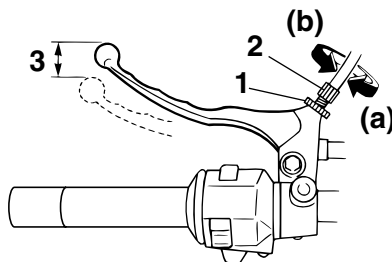

1. Contre-écrou (levier d'embrayage)
2. Vis de réglage
3. Garde du levier d'embrayage

La garde du levier d'embrayage doit être de 5.0–10.0 mm (0.20–0.39 in) , comme illustré. Contrôler régulièrement la garde du levier d'embrayage et, si nécessaire, la régler comme suit.

1. Desserrer le contre-écrou situé au levier d'embrayage.
2. Pour augmenter la garde du levier d'embrayage, tourner la vis de réglage dans le sens (a). Pour la réduire, tourner la vis de réglage

dans le sens (b).

3. Si la garde spécifiée a pu être obtenue en suivant les explications ci-dessus, il suffit à présent de serrer le contre-écrou. Si elle n'a pu être obtenue, il faut poursuivre et effectuer les étapes restantes.
4. Desserrer le câble d'embrayage en tournant la vis de réglage au levier d'embrayage à fond dans le sens (a).
5. Desserrer le contre-écrou au carter moteur.

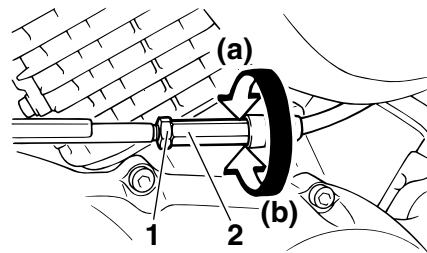

1. Contre-écrou (carter moteur)
2. Écrou de réglage

6. Pour augmenter la garde du levier d'embrayage, tourner l'écrou de

# ENTRETIENS PÉRIODIQUES ET PETITES RÉPARATIONS

réglage dans le sens (a). Pour la réduire, tourner l'écrou de réglage dans le sens (b).

7. Serrer le contre-écrou au levier d'embrayage et au carter moteur.

## Réglage de la garde du levier de frein

FAU22091

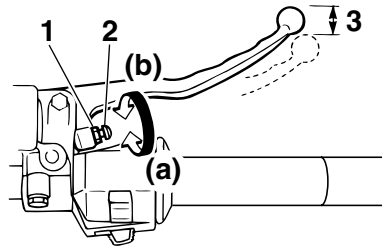

1. Contre-écrou
2. Vis de réglage
3. Garde du levier de frein

La garde du levier de frein doit être de 5.0–8.0 mm (0.20–0.31 in) , comme illustré. Contrôler régulièrement la garde du levier de frein et, si nécessaire, la régler comme suit.

1. Desserrer le contre-écrou situé au levier de frein.
2. Pour augmenter la garde du levier de frein, tourner la vis de réglage dans le sens (a). Pour la réduire, tourner la vis de réglage dans le

sens (b).

3. Serrer le contre-écrou.

FWA10630

### **AVERTISSEMENT**

- Contrôler la garde du levier de frein après l'avoir réglée, et s'assurer que le frein fonctionne correctement.
- Une sensation de mollesse dans le levier de frein pourrait signaler la présence d'air dans le circuit de freinage. Dans ce cas, ne pas utiliser la moto avant d'avoir fait purger le circuit par un concessionnaire Yamaha. La présence d'air dans le circuit hydraulique réduit la puissance de freinage et cela pourrait provoquer la perte de contrôle du véhicule et être la cause d'un accident.

# ENTRETIENS PÉRIODIQUES ET PETITES RÉPARATIONS

## Réglage de la position et la garde de la pédale de frein

FAU22201

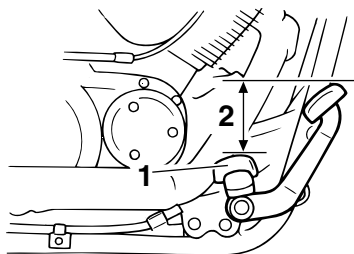

1. Repose-pied
2. Position de la pédale de frein

FWA10670

6

### **AVERTISSEMENT**

**Il est préférable de confier ces réglages à un concessionnaire Yamaha.**

### Position de la pédale de frein

Le sommet de la pédale de frein doit se situer environ 76.6 mm (3.02 in) au-dessus du sommet du repose-pied, comme illustré. Contrôler régulièrement la position de la pédale de frein et, si nécessaire, la régler comme suit.

1. Desserrer le contre-écrou à la pédale de frein.
2. Pour relever la pédale de frein, tourner la vis de réglage dans le sens (a). Pour l'abaisser, tourner la vis de réglage dans le sens (b).

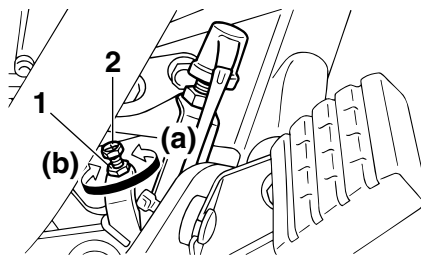

1. Contre-écrou
2. Vis de réglage de la position de la pédale de frein
3. Serrer le contre-écrou.

FWA11230

### **AVERTISSEMENT**

**Il faut procéder au réglage de la garde de la pédale de frein après avoir réglé la position de la pédale de frein.**

### Garde de la pédale de frein

La garde à l'extrémité de la pédale de frein doit être de 20.0–30.0 mm (0.79–1.18 in). Contrôler régulièrement la garde de la pédale de frein et, si nécessaire, la régler comme suit.

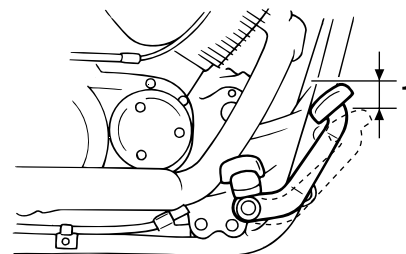

1. Garde de la pédale de frein

Pour augmenter la garde de la pédale de frein, tourner l'écrou de réglage à la tringle de frein dans le sens (a). Pour la réduire, tourner l'écrou de réglage dans le sens (b).

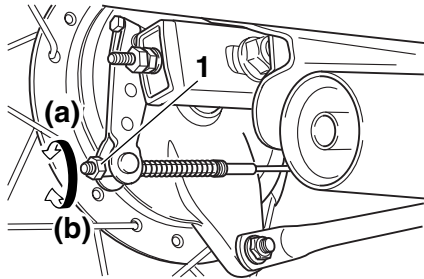

1. Écrou de réglage de la garde de la pédale de frein

FWA10680

## **AVERTISSEMENT**

- **Toujours régler la garde de la pédale de frein après avoir réglé la tension de la chaîne de transmission ou après la dépose et la repose de la roue arrière.**
- **Si on ne parvient pas à obtenir le réglage spécifié, confier ce travail à un concessionnaire Yamaha.**
- **Après avoir réglé la garde de la pédale de frein, contrôler le fonctionnement du feu stop.**

## Réglage du contacteur de feu stop sur frein arrière

FAU22270

sens (b) si le feu stop s'allume trop tôt.

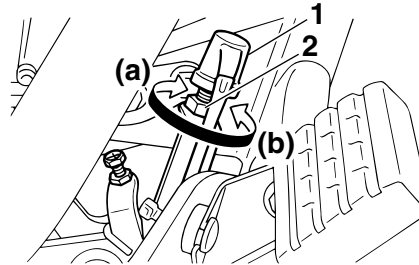

1. Contacteur de feu stop sur frein arrière
2. Écrou de réglage

Le contacteur de feu stop sur frein arrière est actionné par la pédale de frein, et lorsque son réglage est correct, le feu stop s'allume juste avant que le freinage ne fasse effet. Si nécessaire, régler le contacteur de feu stop comme suit.

Tourner l'écrou de réglage tout en maintenant le contacteur de feu stop en place. Tourner l'écrou de réglage dans le sens (a) si le feu stop s'allume trop tard. Tourner l'écrou de réglage dans le



# ENTRETIENS PÉRIODIQUES ET PETITES RÉPARATIONS

## Contrôle des plaquettes de frein avant et des mâchoires de frein arrière

FAU22380

Contrôler l'usure des plaquettes de frein avant et des mâchoires de frein arrière aux fréquences spécifiées dans le tableau des entretiens et graissages périodiques.

### Plaquettes de frein avant

FAU22420

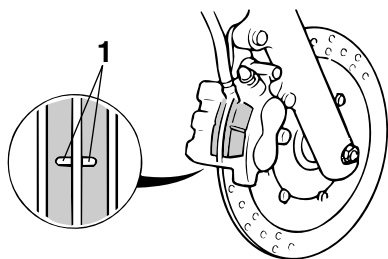

1. Rainure d'indication d'usure

Sur chaque plaquette de frein avant figure une rainure d'indication d'usure. Les rainures permettent de contrôler l'usure des plaquettes sans devoir démonter le frein. Contrôler l'usure des plaquettes en vérifiant les rainures. Si

une plaquette de frein est usée au point que sa rainure a presque disparu, faire remplacer la paire de plaquettes par un concessionnaire Yamaha.

concessionnaire Yamaha.

### Mâchoires de frein arrière

FAU22540

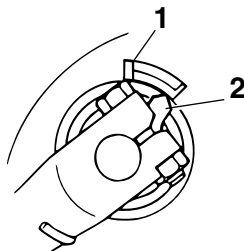

1. Trait d'indication de limite d'usure

2. Indicateur d'usure

Le frein arrière est muni d'un index d'indication d'usure. Cet index permet de contrôler l'usure des mâchoires sans devoir démonter le frein. Contrôler l'usure des mâchoires en vérifiant la position de l'index tout en actionnant le frein. Si une mâchoire de frein est usée au point que l'index touche le trait d'indication de limite d'usure, faire remplacer la paire de mâchoires par un

# ENTRETIENS PÉRIODIQUES ET PETITES RÉPARATIONS

FAU32341

## Contrôle du niveau du liquide de frein Frein avant

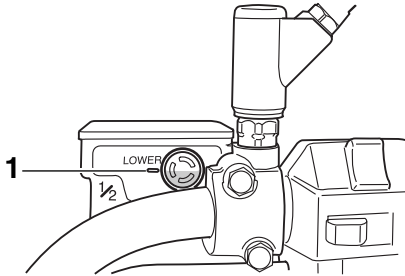

1. Repère de niveau minimum

Si le niveau du liquide de frein est insuffisant, des bulles d'air peuvent se former dans le circuit de freinage, ce qui risque de réduire l'efficacité des freins. Avant de démarrer, s'assurer que le niveau du liquide de frein dépasse le repère de niveau minimum et faire l'appoint, si nécessaire. Un niveau de liquide bas peut signaler la présence d'une fuite ou l'usure des plaquettes. Si le niveau du liquide est bas, il faut contrôler l'usure des plaquettes et l'étanchéité du circuit de freinage.

Prendre les précautions suivantes :

- Avant de vérifier le niveau du liquide, s'assurer, en tournant le guidon, que le haut du maître-cylindre est à l'horizontale.
- Utiliser uniquement le liquide de frein recommandé. Tout autre liquide risque d'abîmer les joints en caoutchouc, ce qui pourrait causer des fuites et nuire au bon fonctionnement du frein.

Liquide de frein recommandé :  
DOT 4

- Toujours faire l'appoint avec un liquide de frein du même type que celui qui se trouve dans le circuit. Le mélange de liquides différents risque de provoquer une réaction chimique nuisible au fonctionnement du frein.
- Veiller à ce que, lors du remplissage, de l'eau ne pénètre pas dans le maître cylindre. En effet, l'eau abaisserait nettement le point d'ébullition du liquide et pourrait

provoquer un bouchon de vapeur ou "vapor lock".

- Le liquide de frein risque d'attaquer les surfaces peintes et le plastique. Toujours essayer soigneusement toute trace de liquide renversé.
- L'usure des plaquettes de frein entraîne une baisse progressive du niveau du liquide de frein. Cependant, si le niveau du liquide de frein diminue soudainement, il faut faire contrôler le véhicule par un concessionnaire Yamaha.

# ENTRETIENS PÉRIODIQUES ET PETITES RÉPARATIONS

6

## Changement du liquide de frein

FAU22720

Faire changer le liquide de frein par un concessionnaire Yamaha aux fréquences spécifiées dans le N.B. figurant après le tableau des entretiens et graissages périodiques. Il convient également de faire remplacer les bagues d'étanchéité du maître-cylindre de frein et de l'étrier, ainsi que la durite de frein aux fréquences indiquées ci-dessous ou chaque fois qu'elles sont endommagées ou qu'elles fuient.

- Bagues d'étanchéité : Remplacer tous les deux ans.
- Durite de frein : Remplacer tous les quatre ans.

## Tension de la chaîne de transmission

FAU22760

Contrôler et, si nécessaire, régler la tension de la chaîne de transmission avant chaque départ.

FAU22770

## Contrôle de la tension de la chaîne de transmission

1. Placer la moto sur un plan horizontal et veiller à ce qu'elle soit dressée à la verticale.

**N.B.:** \_\_\_\_\_  
La moto doit être à la verticale et rien ne peut peser sur elle lors du contrôle et du réglage de la tension de la chaîne de transmission.

2. Mettre la boîte de vitesses au point mort.
3. Faire tourner la roue arrière en poussant la moto afin de trouver la partie la plus tendue de la chaîne, puis mesurer la tension comme illustré.

Tension de la chaîne de transmission :  
30.0–40.0 mm (1.18–1.57 in)

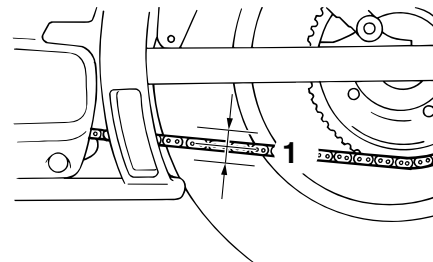

1. Tension de la chaîne de transmission
4. Si la tension de la chaîne de transmission est incorrecte, la régler comme suit.

FAU22821

## Réglage de la tension de la chaîne de transmission

1. Desserrer l'écrou de réglage de la garde de la pédale de frein, l'écrou d'axe et le contre-écrou figurant aux deux extrémités du bras oscillant.

# ENTRETIENS PÉRIODIQUES ET PETITES RÉPARATIONS

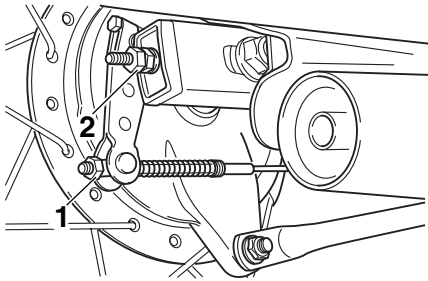

1. Écrou de réglage de la garde de la pédale de frein
2. Contre-écrou

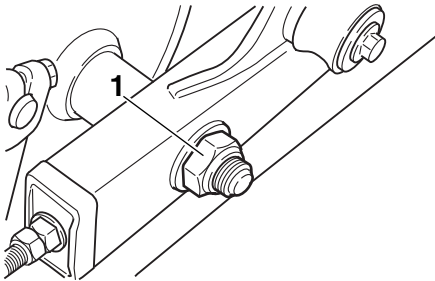

1. Écrou d'axe
2. Pour tendre la chaîne de transmission, tourner l'écrou de réglage de chaque côté du bras oscillant dans le sens (a). Pour détendre la chaî-

ne, tourner les écrous de réglage dans le sens (b), puis pousser la roue arrière vers l'avant.

**N.B.:** Se servir des repères d'alignement figurant de part et d'autre du bras oscillant afin de régler les deux écrous de réglage de façon identique, et donc, de permettre un alignement de roue correct.

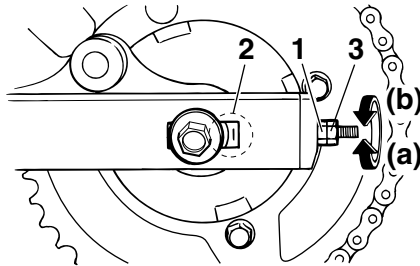

1. Écrou de réglage de la tension de la chaîne de transmission
2. Repères d'alignement
3. Contre-écrou

FCA10570

## ATTENTION:

Une chaîne mal tendue impose des

efforts excessifs au moteur et à d'autres pièces essentielles, et risque de sauter ou de casser. Pour éviter ce problème, veiller à ce que la tension de la chaîne de transmission soit toujours dans les limites spécifiées.

3. Serrer les deux contre-écrous et l'écrou d'axe à leur couple de serrage spécifique.

### Couples de serrage :

Contre-écrou :

16 Nm (1,6 m·kgf, 11,6 ft·lbf)

Écrou d'axe :

104 Nm (10,4 m·kgf, 75 ft·lbf)

4. Régler la garde de la pédale de frein. (Voir page 6-19.)

FWA10660

## AVERTISSEMENT

Après avoir réglé la garde de la pédale de frein, contrôler le fonctionnement du feu stop.

# ENTRETIENS PÉRIODIQUES ET PETITES RÉPARATIONS

## Lubrification de la chaîne de transmission

FAU23020

Il faut nettoyer et lubrifier la chaîne de transmission aux fréquences spécifiées dans le tableau des entretiens et graissages périodiques, sinon elle s'usera rapidement, surtout lors de la conduite dans les régions humides ou poussiéreuses. Entretenir la chaîne de transmission comme suit.

FCA10580

### ATTENTION:

**Il faut lubrifier la chaîne de transmission après avoir lavé la moto ou après avoir roulé sous la pluie.**

1. Laver la chaîne à l'aide de pétrole et d'une petite brosse à poils doux.

FCA11120

### ATTENTION:

**Ne pas nettoyer la chaîne de transmission à la vapeur, au jet à forte pression ou à l'aide de dissolvants inappropriés, car cela endommagerait ses joints toriques.**

2. Essuyer la chaîne.

3. Lubrifier abondamment la chaîne avec un lubrifiant spécial pour chaîne à joints toriques.

FCA11110

### ATTENTION:

**Ne pas utiliser de l'huile moteur ni tout autre lubrifiant, car ceux-ci pourraient contenir des additifs qui vont endommager les joints toriques de la chaîne de transmission.**

FAU23100

## Contrôle et lubrification des câbles

Il faut contrôler le fonctionnement et l'état de tous les câbles de commande avant chaque départ. Il faut en outre lubrifier les câbles et leurs extrémités quand nécessaire. Si un câble est endommagé ou si son fonctionnement est dur, le faire contrôler et remplacer, si nécessaire, par un concessionnaire Yamaha.

Lubrifiant recommandé :  
Huile moteur

FWA10720

### AVERTISSEMENT

**Une gaine endommagée va empêcher le bon fonctionnement du câble et entraînera sa rouille. Remplacer dès que possible tout câble endommagé afin d'éviter de créer un état de conduite dangereux.**

# ENTRETIENS PÉRIODIQUES ET PETITES RÉPARATIONS

FAU23110

## Contrôle et lubrification de la poignée et du câble des gaz

Contrôler le fonctionnement de la poignée des gaz avant chaque départ. Il convient en outre de lubrifier ou de remplacer le câble aux fréquences spécifiées dans le tableau des entretiens et graissages périodiques.

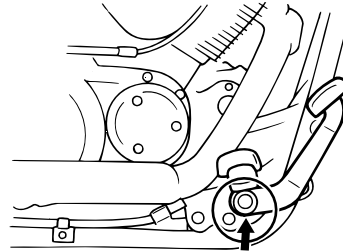

## Contrôle et lubrification de la pédale de frein et du sélecteur

Contrôler le fonctionnement de la pédale de frein et du sélecteur avant chaque départ et lubrifier les articulations quand nécessaire.

Lubrifiant recommandé :  
Graisse à base de savon au lithium (graisse universelle)

FAU23131

## Contrôle et lubrification des leviers de frein et d'embrayage

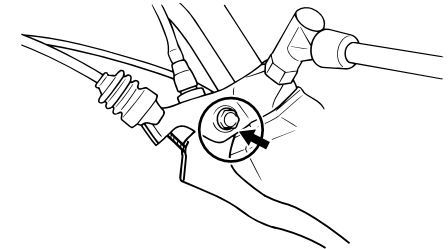

Contrôler le fonctionnement du levier de frein et d'embrayage avant chaque départ et lubrifier les articulations de levier quand nécessaire.

Lubrifiant recommandé :  
Graisse à base de savon au lithium (graisse universelle)

# ENTRETIENS PÉRIODIQUES ET PETITES RÉPARATIONS

## Contrôle et lubrification de la béquille latérale

FAU23200

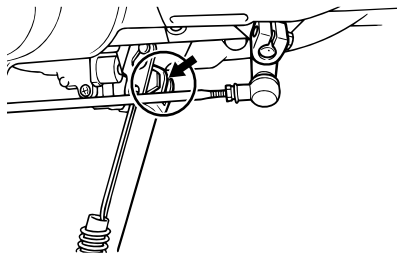

Contrôler le fonctionnement de la béquille latérale avant chaque départ et lubrifier son articulation et les points de contact des surfaces métalliques quand nécessaire.

### **AVERTISSEMENT**

FWA10730

**Si la béquille latérale ne se déploie et ne se replie pas en douceur, la faire contrôler et, si nécessaire, réparer par un concessionnaire Yamaha.**

Lubrifiant recommandé :  
Graisse à base de savon au lithium (graisse universelle)

## Contrôle de la fourche

FAU23271

Il faut contrôler l'état et le fonctionnement de la fourche en procédant comme suit aux fréquences spécifiées dans le tableau des entretiens et graissages périodiques.

### Contrôle de l'état général

FWA10750

### **AVERTISSEMENT**

**Caler solidement la moto pour qu'elle ne puisse se renverser.**

S'assurer que les tubes plongeurs ne sont ni griffés ni endommagés et que les fuites d'huile ne sont pas importantes.

### Contrôle du fonctionnement

1. Placer le véhicule sur un plan horizontal et veiller à ce qu'il soit dressé à la verticale.
2. Tout en actionnant le frein avant, appuyer fermement à plusieurs reprises sur le guidon afin de contrôler si la fourche se comprime et se détend en douceur.

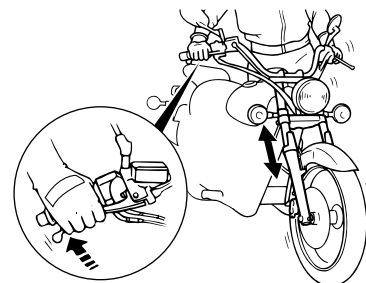

FCA10590

### **ATTENTION:**

**Si la fourche est endommagée ou si elle ne fonctionne pas en douceur, la faire contrôler et, si nécessaire, réparer par un concessionnaire Yamaha.**

FAU23280

## Contrôle de la direction

Des roulements de direction usés ou desserrés peuvent représenter un danger. Il convient dès lors de vérifier le fonctionnement de la direction en procédant comme suit aux fréquences spécifiées dans le tableau des entretiens et graissages périodiques.

1. Placer une cale sous le moteur afin de surélever la roue avant.

FWA10750

### AVERTISSEMENT

**Caler solidement la moto pour qu'elle ne puisse se renverser.**

2. Maintenir la base des bras de fourche et essayer de les déplacer vers l'avant et l'arrière. Si un jeu quelconque est ressenti, faire contrôler et, si nécessaire, réparer la direction par un concessionnaire Yamaha.

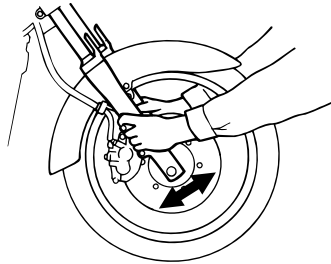

FAU23290

## Contrôle des roulements de roue

Contrôler les roulements de roue avant et arrière aux fréquences spécifiées dans le tableau des entretiens et graissages périodiques. Si le moyeu de roue a du jeu ou si la roue ne tourne pas régulièrement, faire contrôler les roulements de roue par un concessionnaire Yamaha.



# ENTRETIENS PÉRIODIQUES ET PETITES RÉPARATIONS

## Batterie

FAU23380

FWA10760

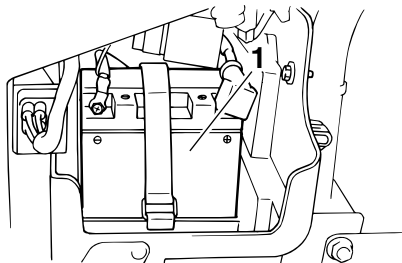

### 1. Batterie

La batterie se situe derrière le cache B. (Voir page 6-5.)

Ce modèle est équipé d'une batterie de type étanche et celle-ci ne requiert aucun entretien. Il n'est donc pas nécessaire de contrôler le niveau d'électrolyte ni d'ajouter de l'eau distillée.

FCA10620

### ATTENTION:

Ne jamais enlever le capuchon d'étanchéité des éléments de la batterie, sous peine d'endommager la batterie de façon irréversible.

### ⚠ AVERTISSEMENT

- L'électrolyte de batterie est extrêmement toxique, car l'acide sulfurique qu'il contient peut causer de graves brûlures. Éviter tout contact d'électrolyte avec la peau, les yeux ou les vêtements et toujours se protéger les yeux lors de travaux à proximité d'une batterie. En cas de contact avec de l'électrolyte, effectuer les **PREMIERS SOINS** suivants.
  - **EXTERNE** : rincer abondamment à l'eau courante.
  - **INTERNE** : boire beaucoup d'eau ou de lait et consulter immédiatement un médecin.
  - **YEUX** : rincer à l'eau courante pendant 15 minutes et consulter rapidement un médecin.
- Les batteries produisent de l'hydrogène, un gaz inflammable. Éloigner la batterie des étincelles, flammes, cigarettes, etc., et

toujours veiller à bien ventiler la pièce où l'on recharge une batterie, si la charge est effectuée dans un endroit clos.

- **TENIR TOUTE BATTERIE HORS DE PORTÉE DES ENFANTS.**

### Charge de la batterie

Confier la charge de la batterie à un concessionnaire Yamaha dès que possible si elle semble être déchargée. Ne pas oublier qu'une batterie se décharge plus rapidement si le véhicule est équipé d'accessoires électriques.

### Conservation de la batterie

1. Quand le véhicule est remis pendant un mois ou plus, déposer la batterie, la recharger complètement et la ranger dans un endroit frais et sec.
2. Quand la batterie est remise pour plus de deux mois, il convient de la contrôler au moins une fois par mois et de la recharger quand nécessaire.
3. Charger la batterie au maximum avant de la remonter sur le véhi-

# ENTRETIENS PÉRIODIQUES ET PETITES RÉPARATIONS

cule.

- Après avoir remonté la batterie, toujours veiller à connecter correctement ses câbles aux bornes.

FCA10630

## ATTENTION:

- **Toujours veiller à ce que la batterie soit chargée. Remiser une batterie déchargée risque de l'endommager de façon irréversible.**
- **Utiliser un chargeur spécial à tension constante pour charger les batteries étanches (MF). L'utilisation d'un chargeur de batterie conventionnel va endommager la batterie. Si l'on ne peut se procurer un chargeur de batterie étanche, il est indispensable de faire charger la batterie par un concessionnaire Yamaha.**

## Remplacement des fusibles

FAU23522

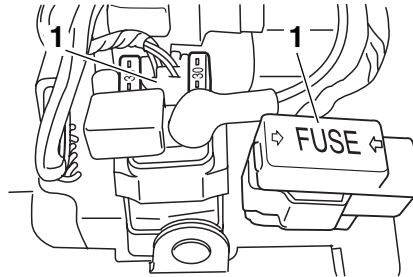

- Boîtier à fusibles

Le fusible principal et le boîtier à fusibles, qui contient les fusibles protégeant les divers circuits, se trouvent derrière le cache A. (Voir page 6-5.)  
Si un fusible est grillé, le remplacer comme suit.

1. Tourner la clé de contact sur "OFF" et éteindre le circuit électrique concerné.
2. Retirer le fusible grillé et le remplacer par un fusible neuf de l'ampérage spécifié.

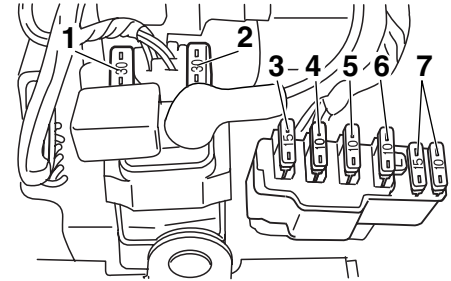

1. Fusible principal
2. Fusible principal de rechange
3. Fusible de phare
4. Fusible d'allumage
5. Fusible du système de signalisation
6. Fusible du système de réchauffage de carburateur
7. Fusible de rechange

# ENTRETIENS PÉRIODIQUES ET PETITES RÉPARATIONS

## Fusibles spécifiés :

Fusible principal:

30.0 A

Fusible de phare:

15.0 A

Fusible du système de signalisation:

10.0 A

Fusible d'allumage:

10.0 A

Fusible du système de réchauffage de carburateur:

10.0 A

FCA10640

6

## ATTENTION:

**Ne pas utiliser de fusible de calibre supérieur à celui recommandé afin d'éviter de gravement endommager l'équipement électrique, voire de provoquer un incendie.**

3. Tourner la clé de contact sur "ON" et allumer le circuit électrique concerné afin de vérifier si le dispositif électrique fonctionne.
4. Si le fusible neuf grille immédiatement, faire contrôler l'équipement

électrique par un concessionnaire Yamaha.

FAU23791

## Remplacement de l'ampoule du phare

Le phare de ce scooter est équipé d'une ampoule de quartz. Si l'ampoule du phare grille, la remplacer comme suit :

1. Déposer l'optique de phare après avoir retiré les vis.

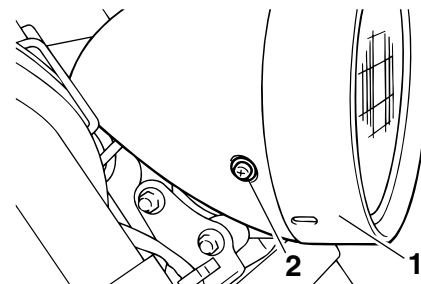

1. Optique de phare

2. Vis

2. Déconnecter la fiche rapide de phare, puis déposer la protection de l'ampoule.

# ENTRETIENS PÉRIODIQUES ET PETITES RÉPARATIONS

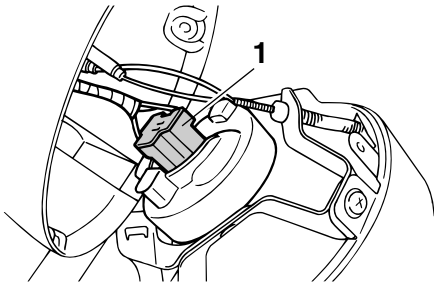

1. Fiche rapide de phare

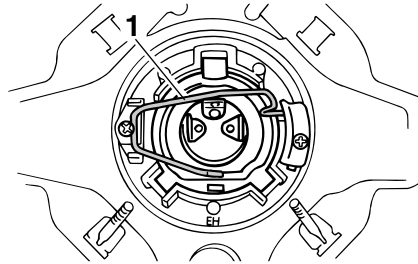

1. Porte-ampoule du phare

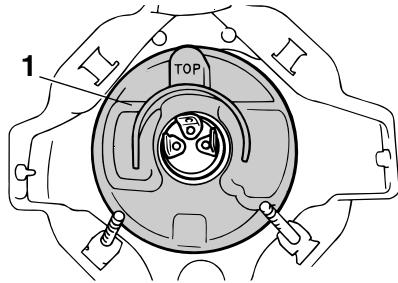

1. Protection d'ampoule

3. Décrocher le porte-ampoule du phare, puis retirer l'ampoule défectueuse.

## **⚠ AVERTISSEMENT**

Une ampoule de phare devient brûlante rapidement après avoir été allumée. Il faut donc tenir tout produit inflammable à distance et attendre qu'elle ait refroidi avant de la toucher.

4. Monter une ampoule de phare neuve et la fixer à l'aide du porte-ampoule.

## **ATTENTION:**

Ne jamais toucher le verre d'une ampoule de phare afin de ne pas laisser de résidus graisseux. La graisse ré-

duit la transparence du verre mais aussi la luminosité de l'ampoule, ainsi que sa durée de service. Nettoyer soigneusement toute crasse ou trace de doigts sur l'ampoule avec un chiffon imbibé d'alcool ou de diluant pour peinture.

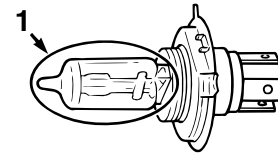

1. Ne pas toucher le verre de l'ampoule.
5. Reposer la protection d'ampoule de phare, puis connecter la fiche rapide.
6. Monter l'optique de phare, puis la fixer à l'aide de ses vis.
7. Si nécessaire, faire régler le faisceau de phare par un concessionnaire Yamaha.

FWA10790

FCA10660

# ENTRETIENS PÉRIODIQUES ET PETITES RÉPARATIONS

FAU24131

## Remplacement de l'ampoule du feu arrière/stop

1. Déposer la lentille du feu stop/arrière après avoir retiré les vis.

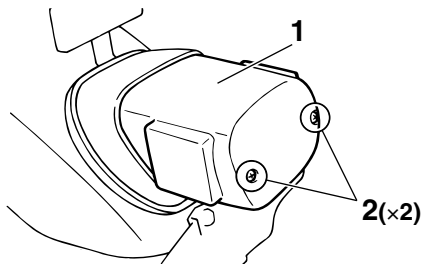

1. Lentille du feu stop/arrière
2. Vis

2. Retirer l'ampoule défectueuse en l'enfonçant et en la tournant dans le sens inverse des aiguilles d'une montre.

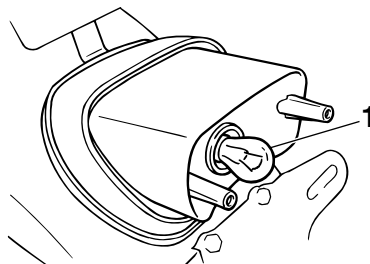

1. Ampoule de feu arrière/stop
3. Monter une ampoule neuve dans la douille, l'enfoncer et la tourner à fond dans le sens des aiguilles d'une montre.
4. Remettre la lentille en place et la fixer à l'aide de ses vis.

FCA10680

### **ATTENTION:**

**Ne pas serrer les vis à l'excès afin de ne pas risquer de casser la lentille.**

FAU24210

## Remplacement d'une ampoule de clignotant

1. Retirer la lentille du clignotant après avoir retiré les vis.

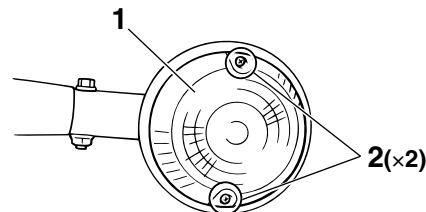

1. Lentille du clignotant
2. Vis

2. Retirer l'ampoule défectueuse en l'enfonçant et en la tournant dans le sens inverse des aiguilles d'une montre.

FAU24350

deux côtés du bras oscillant.

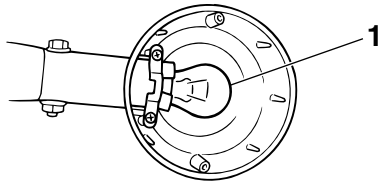

1. Ampoule de clignotant

3. Monter une ampoule neuve dans la douille, l'enfoncer et la tourner à fond dans le sens des aiguilles d'une montre.
4. Remettre la lentille en place et la fixer à l'aide de ses vis.

FCA10680

## **ATTENTION:**

**Ne pas serrer les vis à l'excès afin de ne pas risquer de casser la lentille.**

## **Calage de la moto**

Ce modèle n'étant pas équipé d'une béquille centrale, il convient de prendre les précautions suivantes avant de démonter une roue ou avant d'effectuer tout autre travail qui requiert de dresser la moto à la verticale. S'assurer que la moto est stable et à la verticale avant de commencer l'entretien. Une solide caisse en bois placée sous le moteur peut améliorer la stabilité.

## **Entretien de la roue avant**

1. Immobiliser l'arrière de la moto à l'aide d'une béquille de levage, si l'on dispose de deux béquilles de levage, ou en plaçant un cric de moto sous le cadre, devant la roue arrière.
2. Se servir ensuite d'une béquille de levage pour surélever la roue avant.

## **Entretien de la roue arrière**

Surélever la roue arrière à l'aide d'une béquille de levage, si disponible, ou en plaçant un cric de moto des deux côtés du cadre, devant la roue arrière ou des

# ENTRETIENS PÉRIODIQUES ET PETITES RÉPARATIONS

## Roue avant

FAU24360

### Dépose de la roue avant

FAU24600

FWA10820

#### **AVERTISSEMENT**

- Il est préférable de confier tout travail sur la roue à un concessionnaire Yamaha.
- Caler solidement la moto pour qu'elle ne puisse se renverser.

1. Débrancher le câble du compteur de vitesse de la roue avant.

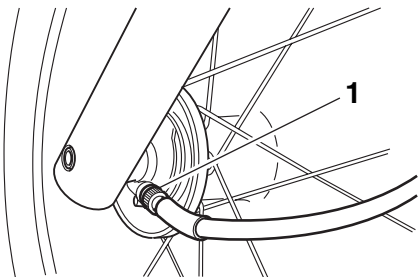

1. Câble de compteur de vitesse
2. Desserrer la vis de pincement d'axe de roue, puis l'axe de roue.

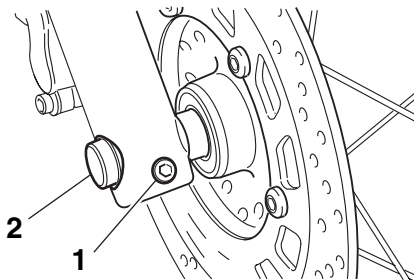

1. Vis de pincement d'axe de roue avant
2. Axe de roue

3. Surélever la roue avant en procédant comme expliqué à la page 6-34.
4. Extraire l'axe, puis déposer la roue.

FCA11070

#### **ATTENTION:**

**Ne pas actionner le frein après la dépose de la roue et du disque de frein, car les plaquettes risquent de se rapprocher à l'excès.**

FAU24931

### Mise en place de la roue avant

1. Monter la prise du compteur de vitesse sur le moyeu de roue en

veillant à engager les ergots dans les fentes.

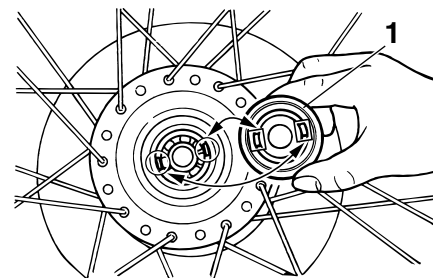

1. Prise du compteur de vitesse
2. Soulever la roue entre les bras de fourche.

#### **N.B.:**

Veiller à laisser un écart suffisant entre les plaquettes de frein avant d'insérer le disque de frein et veiller à aligner la fente de la prise du compteur de vitesse sur la retenue du bras de fourche.

# ENTRETIENS PÉRIODIQUES ET PETITES RÉPARATIONS

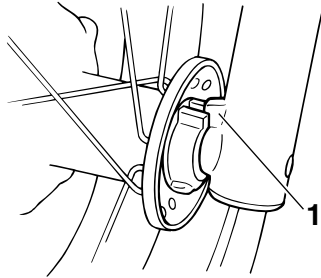

1. Retenue

3. Remettre l'axe de roue en place.
4. Reposer la roue avant sur le sol.
5. Serrer l'axe de roue au couple spécifié.

## Couple de serrage :

Axe de roue :  
59 Nm (5,9 m·kgf, 42,7 ft·lbf)

6. Serrer la vis de pincement d'axe de roue avant au couple spécifié.

## Couple de serrage :

Vis de pincement d'axe de roue avant :  
20 Nm (2,0 m·kgf, 14,5 ft·lbf)

7. Appuyer fermement à quelques

reprises sur le guidon afin de contrôler le bon fonctionnement de la fourche.

8. Brancher le câble de compteur de vitesse.

## Roue arrière

FAU25080

### Dépose de la roue arrière

FAU25430

FWA10820

#### **! AVERTISSEMENT**

- Il est préférable de confier tout travail sur la roue à un concessionnaire Yamaha.
- Caler solidement la moto pour qu'elle ne puisse se renverser.

1. Desserrer l'écrou d'axe et l'écrou du bras d'ancrage de frein au flasque de frein.

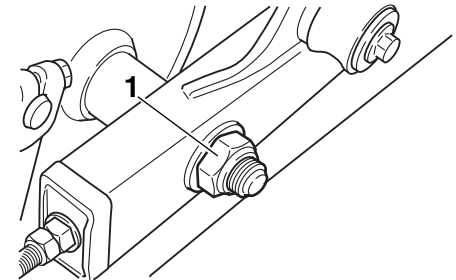

1. Écrou d'axe

2. Surélever la roue arrière en procédant comme expliqué à la page 6-34.



# ENTRETIENS PÉRIODIQUES ET PETITES RÉPARATIONS

3. Séparer le bras d'ancrage de frein du flasque de frein en retirant l'écrou et la vis.
4. Retirer l'écrou de réglage de la garde de la pédale de frein, puis déconnecter la tige de frein à la biellette de frein.

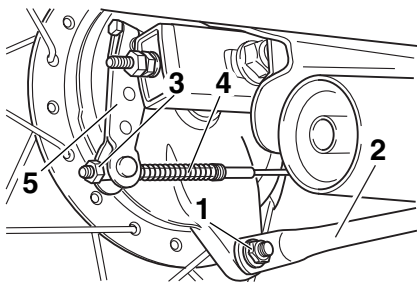

1. Vis et écrou du bras d'ancrage de frein
  2. Bras d'ancrage de frein
  3. Écrou de réglage de la garde de la pédale de frein
  4. Tige de frein
  5. Biellette de frein
5. Desserrer le contre-écrou et l'écrou de réglage de la chaîne de transmission figurant à chaque extrémité du bras oscillant.

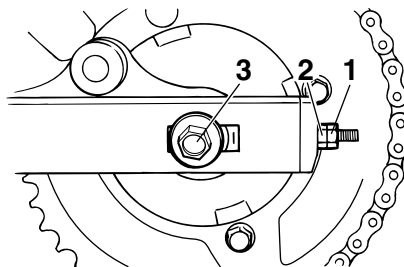

1. Contre-écrou
  2. Écrou de réglage de la tension de la chaîne de roue
  3. Axe de roue
6. Retirer l'écrou d'axe, puis extraire l'axe de roue.
  7. Pousser la roue vers l'avant, puis séparer la chaîne de transmission de la couronne arrière.

## N.B.:

Il n'est pas nécessaire de démonter la chaîne pour déposer et reposer la roue arrière.

8. Déposer la roue.

## Mise en place de la roue arrière

1. Remettre l'axe de roue en place par le côté gauche, puis monter

l'écrou d'axe.

2. Monter la chaîne de transmission sur la couronne arrière, puis régler la tension de la chaîne. (Voir page 6-23.)
3. Reposer la roue arrière sur le sol.
4. Monter la tige de frein sur la biellette de frein, puis monter l'écrou de réglage de la garde de la pédale de frein sur la tige.
5. Raccorder le bras d'ancrage de frein au flasque de frein en montant la vis et l'écrou, puis en serrant l'écrou au couple de serrage spécifié.

### Couple de serrage :

Écrou du bras d'ancrage de frein :  
23 Nm (2,3 m·kgf, 17 ft·lbf)

6. Serrer l'écrou d'axe au couple de serrage spécifié.

### Couple de serrage :

Écrou d'axe :  
104 Nm (10,4 m·kgf, 75 ft·lbf)

7. Régler la position et la garde de la

pédale de frein. (Voir page 6-19.)

FWA10660

## **AVERTISSEMENT**

**Après avoir réglé la garde de la pédale de frein, contrôler le fonctionnement du feu stop.**

FAU25850

réparations onéreuses.

## **Diagnostic de pannes**

Bien que les véhicules Yamaha subissent une inspection rigoureuse à la sortie d'usine, une panne peut toujours survenir. Toute défaillance des systèmes d'alimentation, de compression ou d'allumage, par exemple, peut entraîner des problèmes de démarrage et une perte de puissance.

Le schéma de diagnostic de pannes ci-après permet d'effectuer rapidement et en toute facilité le contrôle de ces pièces essentielles. Si une réparation quelconque est requise, confier la moto à un concessionnaire Yamaha, car ses techniciens qualifiés disposent des connaissances, du savoir-faire et des outils nécessaires à son entretien adéquat.

Pour tout remplacement, utiliser exclusivement des pièces Yamaha d'origine. En effet, les pièces d'autres marques peuvent sembler identiques, mais elles sont souvent de moindre qualité. Ces pièces s'useront donc plus rapidement et leur utilisation pourrait entraîner des

# ENTRETIENS PÉRIODIQUES ET PETITES RÉPARATIONS

FAU25891

## Schéma de diagnostic de pannes

FWA10840

### AVERTISSEMENT

Ne jamais contrôler le circuit de carburant en fumant, ou à proximité d'une flamme.

#### 1. Carburant

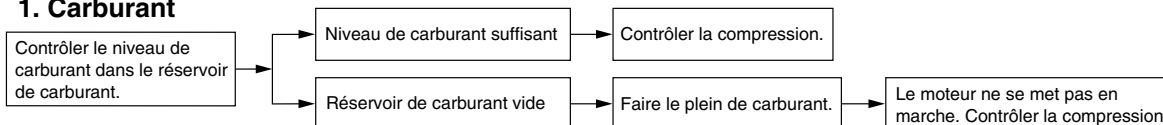

#### 2. Compression

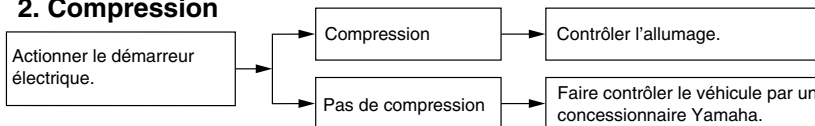

#### 3. Allumage

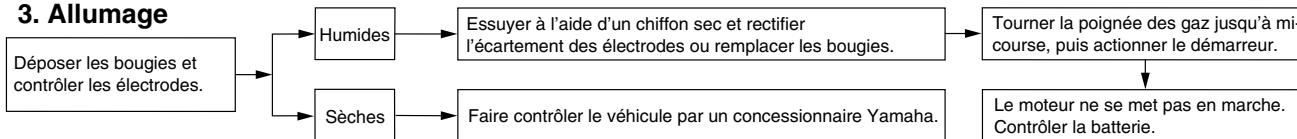

#### 4. Batterie

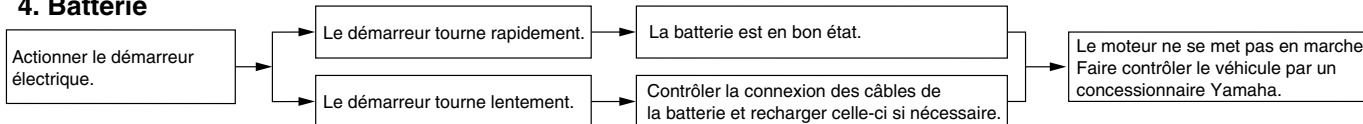

FAU26040

## Soin

Un des attraits incontestés de la moto réside dans la mise à nu de son anatomie, mais cette exposition est toutefois source de vulnérabilité. Rouille et corrosion peuvent apparaître, même sur des pièces de très bonne qualité. Si un tube d'échappement rouillé peut passer inaperçu sur une voiture, l'effet sur une moto est plutôt disgracieux. Un entretien adéquat régulier lui permettra non seulement de conserver son allure et ses performances et de prolonger sa durée de service, mais est également indispensable afin de conserver les droits de la garantie.

### Avant le nettoyage

1. Après que le moteur a refroidi, couvrir la sortie des pots d'échappement d'un sachet en plastique.
2. S'assurer que tous les capuchons, couvercles et caches, ainsi que les fiches rapides et les connecteurs électriques, y compris les capuchons de bougie, sont fermement et correctement installés.

3. Éliminer les taches tenaces, telles que de l'huile carbonisée sur le carter moteur, à l'aide d'un dégraissant et d'une brosse en veillant à ne jamais en appliquer sur les joints, les pignons, la chaîne de transmission et les axes de roue. Toujours rincer la crasse et le dégraissant à l'eau.

### Nettoyage

FCA10770

#### ATTENTION:

- Éviter de nettoyer les roues, surtout celles à rayons, avec des produits nettoyants trop acides. S'il s'avère nécessaire d'utiliser ce type de produit afin d'éliminer des taches tenaces, veiller à ne pas l'appliquer plus longtemps que prescrit. Rincer ensuite abondamment à l'eau, sécher immédiatement, puis vaporiser un produit anticorrosion.
- Un nettoyage inapproprié risque d'endommager les pièces en plastique, telles que bulle ou

pare-brise, carénages et caches. Nettoyer les pièces en plastique exclusivement avec des chiffons ou éponges et de l'eau et des détergents doux.

- Éviter tout contact de produits chimiques mordants sur les pièces en plastique. Ne pas utiliser des chiffons ou éponges imbibés de produits nettoyants abrasifs, de dissolvant ou diluant, de carburant, d'agents dérouilleurs ou antirouille, d'antigel ou d'électrolyte.
- Ne pas utiliser des portiques de lavage à haute pression ou au jet de vapeur. Cela provoquerait des infiltrations d'eau qui endommageraient les pièces suivantes : joints (de roulements de roue, de roulement de bras oscillant, de fourche et de freins), composants électriques (fiches rapides, connecteurs, instruments, contacteurs et

# SOIN ET REMISAGE DE LA MOTO

feux) et les mises à l'air.

- **Motos équipées d'un pare-brise ou d'une bulle : ne pas utiliser de produits de nettoyage abrasifs ni des éponges dures afin d'éviter de griffer ou de ternir. Certains produits de nettoyage pour plastique risquent de griffer le pare-brise ou la bulle. Faire un essai sur une zone en dehors du champ de vision afin de s'assurer que le produit ne laisse pas de trace. Si la bulle ou le pare-brise est griffé, utiliser un bon agent de polissage pour plastiques après le nettoyage.**

7

## Après utilisation dans des conditions normales

Nettoyer la crasse à l'aide d'eau chaude, d'un détergent doux et d'une éponge douce et propre, puis rincer abondamment à l'eau claire. Recourir à une brosse à dents ou à un goupillon pour nettoyer les pièces d'accès difficile. Pour faciliter l'élimination des taches plus tenaces et des insectes, déposer

un chiffon humide sur ceux-ci quelques minutes avant de procéder au nettoyage.

## Après utilisation sous la pluie, à proximité de la mer ou sur des routes salées

L'eau accentue l'effet corrosif du sel marin et du sel répandu sur les routes en hiver. Il convient dès lors d'effectuer les travaux suivants après chaque randonnée sous la pluie, à proximité de la mer ou sur des routes salées.

### **N.B.:** \_\_\_\_\_

Il peut rester des traces du sel répandu sur les routes bien après la venue du printemps.

1. Nettoyer la moto à l'eau froide savonneuse en veillant à ce que le moteur soit froid.

FCA10790

### **ATTENTION:** \_\_\_\_\_

**Ne pas utiliser d'eau chaude, car celle-ci augmenterait l'action corrosive du sel.**

2. Après avoir séché le véhicule, le protéger de la corrosion en vaporisant un produit anticorrosion sur

toutes ses surfaces métalliques, y compris les surfaces chromées ou nickelées.

## **Après le nettoyage**

1. Sécher la moto à l'aide d'une peau de chamois ou d'un essuyeur absorbant.
2. Sécher immédiatement la chaîne de transmission et la lubrifier afin de prévenir la rouille.
3. Frotter les pièces en chrome, en aluminium ou en acier inoxydable, y compris le système d'échappement, à l'aide d'un produit d'entretien pour chrome. Cela permettra même d'éliminer des pièces en acier inoxydable les décolorations dues à la chaleur.
4. Une bonne mesure de prévention contre la corrosion consiste à vaporiser un produit anticorrosion sur toutes les surfaces métalliques, y compris les surfaces chromées ou nickelées.
5. Les taches qui subsistent peuvent être éliminées en pulvérisant de

l'huile.

6. Retoucher les griffes et légers coups occasionnés par les gravillons, etc.
7. Appliquer de la cire sur toutes les surfaces peintes.
8. Veiller à ce que la moto soit parfaitement sèche avant de la remiser ou de la couvrir.

FWA10930

## **AVERTISSEMENT**

- **S'assurer de ne pas avoir appliqué d'huile ou de cire sur les freins et les pneus. Si nécessaire, nettoyer les disques et les garnitures de frein à l'aide d'un produit spécial pour disque de frein ou d'acétone, et nettoyer les pneus à l'eau chaude et au détergent doux.**
- **Effectuer ensuite un test de conduite afin de vérifier le freinage et la prise de virages.**

## **ATTENTION:**

- **Pulvériser modérément huile et cire et bien essuyer tout excès.**
- **Ne jamais enduire les pièces en plastique ou en caoutchouc d'huile ou de cire. Recourir à un produit spécial.**
- **Éviter l'emploi de produits de polissage mordants, car ceux-ci attaquent la peinture.**

## **N.B.:**

Pour toute question relative au choix et à l'emploi des produits d'entretien, consulter un concessionnaire Yamaha.

FCA10800

## **Remisage**

### **Remisage de courte durée**

Veiller à remiser la moto dans un endroit frais et sec. Si les conditions de remisage l'exigent (poussière excessive, etc.), couvrir la moto d'une housse poreuse.

FAU26190

FCA10810

## **ATTENTION:**

- **Entreposer la moto dans un endroit mal aéré ou la recouvrir d'une bâche alors qu'elle est mouillée provoqueront des infiltrations et de la rouille.**
- **Afin de prévenir la rouille, éviter l'entreposage dans des caves humides, des étables (en raison de la présence d'ammoniaque) et à proximité de produits chimiques.**

### **Remisage de longue durée**

Avant de remiser la moto pour plusieurs mois :

1. Suivre toutes les instructions de la section "Soin" de ce chapitre.
2. Pour les motos équipées d'un robi-

# SOIN ET REMISAGE DE LA MOTO

- net de carburant disposant d'une position "OFF" : Placer la manette du robinet de carburant sur "OFF".
3. Vidanger la cuve du carburateur en dévissant la vis de vidange afin de prévenir toute accumulation de dépôts. Verser le carburant ainsi vidangé dans le réservoir de carburant.
  4. Faire le plein de carburant et, si disponible, ajouter un stabilisateur de carburant afin d'éviter que le réservoir ne rouille et que le carburant ne se dégrade.
  5. Effectuer les étapes ci-dessous afin de protéger les cylindres, les segments, etc., de la corrosion.
    - a. Retirer les capuchons de bougie et déposer les bougies.
    - b. Verser une cuillerée à café d'huile moteur dans chaque orifice de bougie.
    - c. Remonter les capuchons de bougie sur les bougies, puis placer les bougies sur la culasse en veillant à ce que les élec-

- trodes soient mises à la masse. (Cette technique permettra de limiter la production d'étincelles à l'étape suivante.)
- d. Faire tourner le moteur à plusieurs reprises à l'aide du démarreur. (Ceci permet de répartir l'huile sur la paroi des cylindres.)
  - e. Retirer le capuchon des bougies, puis remettre ensuite les bougies et leur capuchon en place.

## AVERTISSEMENT

FWA10950

**Avant de faire tourner le moteur, veiller à mettre les électrodes de bougie à la masse afin d'éviter la production d'étincelles, car celles-ci pourraient être à l'origine de dégâts et de brûlures.**

6. Lubrifier tous les câbles de commande ainsi que les articulations de tous les leviers, pédales, du sélecteur et de la béquille latérale ou centrale.

7. Vérifier et, si nécessaire, régler la pression de gonflage des pneus, puis élever la moto de sorte que ses deux roues ne reposent pas sur le sol. S'il n'est pas possible d'élever les roues, les tourner quelque peu chaque mois de sorte que l'humidité ne se concentre pas en un point précis des pneus.
8. Recouvrir la sortie des pots d'échappement à l'aide d'un sachet en plastique afin de prévenir toute pénétration d'humidité.
9. Déposer la batterie et la recharger complètement. La conserver dans un endroit à l'abri de l'humidité et la recharger une fois par mois. Ne pas conserver la batterie dans un endroit excessivement chaud ou froid (moins de 0 °C ou plus de 30 °C). Pour plus d'informations au sujet de l'entreposage de la batterie, se reporter à la page 6-29.

**N.B.:** \_\_\_\_\_  
Effectuer toutes les réparations né-

cessaires avant de remettre la moto.

---



# CARACTÉRISTIQUES

FAU26333

## Dimensions:

- Longueur hors tout:  
2320 mm (91.3 in)
- Largeur hors tout:  
910 mm (35.8 in)
- Hauteur hors tout:  
1075 mm (42.3 in)
- Hauteur de la selle:  
670 mm (26.4 in)
- Empattement:  
1530 mm (60.2 in)
- Garde au sol:  
150 mm (5.91 in)
- Rayon de braquage minimum:  
2900 mm (114.2 in)

## Poids:

- Avec huile et carburant:  
156.0 kg (344 lb)

## Moteur:

- Type de moteur:  
Refroidissement par air, 4 temps, un arbre
- Disposition du ou des cylindres:  
2 cylindres en V
- Cylindrée:  
124.0 cm<sup>3</sup> (7.57 cu.in)
- Alésage × course:  
41.0 × 47.0 mm (1.61 × 1.85 in)
- Taux de compression:  
11.00 :1
- Système de démarrage:  
Démarreur électrique
- Système de graissage:  
Carter humide

## Huile moteur:

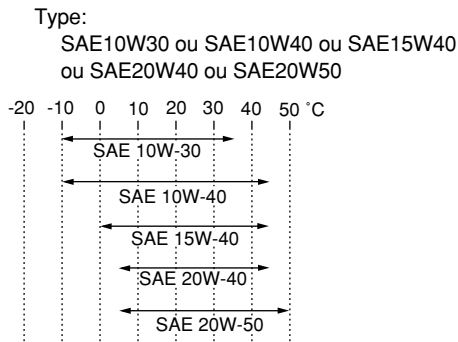

Classification d'huile moteur recommandée:  
API Service de type SE, SF, SG et au-del

## Quantité d'huile moteur:

- Sans remplacement de l'élément du filtre à huile:  
1.40 L (1.48 US qt) (1.23 Imp.qt)
- Avec remplacement de l'élément du filtre à huile:  
1.60 L (1.69 US qt) (1.41 Imp.qt)

## Filtre à air:

- Élément du filtre à air:  
Élément de type sec

## Carburant:

- Carburant recommandé:  
Essence ordinaire sans plomb exclusive-ment
- Capacité du réservoir:  
11.0 L (2.91 US gal) (2.42 Imp.gal)

- Quantité de la réserve:  
3.4 L (0.90 US gal) (0.75 Imp.gal)

## Carburateur:

- Fabricant:  
MIKUNI
- Modèle × quantité:  
BDS26 x 1

## Bougie(s):

- Fabricant/modèle:  
NGK/CR7HSA
- Fabricant/modèle:  
DENSO/U22FSR-U
- Écartement des électrodes:  
0.6–0.7 mm (0.024–0.028 in)

## Embrayage:

- Type:  
Humide, multidisque

## Transmission:

- Système de réduction primaire:  
Engrenage
- Taux de réduction primaire:  
85/25 (3.400)
- Système de réduction secondaire:  
Entraînement par chaîne
- Taux de réduction secondaire:  
59/16 (3.688)
- Type de boîte de vitesses:  
Prise constante, 5 rapports
- Commande:  
Au pied gauche
- Rapport de démultiplication:**  
1:  
37/14 (2.643)

- 2:  
32/19 (1.684)  
3:  
29/23 (1.261)  
4:  
26/26 (1.000)  
5:  
23/27 (0.852)

## Partie cycle:

- Type de cadre:  
Double berceau  
Angle de chasse:  
35.0 °  
Chasse:  
135.0 mm (5.31 in)

## Pneu avant:

- Type:  
Avec chambre  
Taille:  
80/100-18M/C 47P  
Fabricant/modèle:  
CHENG SHIN/C-916  
Fabricant/modèle:  
IRC/MARBELLA NF27

## Pneu arrière:

- Type:  
Avec chambre  
Taille:  
130/90-15M/C 66P  
Fabricant/modèle:  
CHENG SHIN/C-915  
Fabricant/modèle:  
IRC/MARBELLA NR31

## Charge:

- Charge maximale:  
183 kg (404 lb)  
(Poids total du pilote, du passager, du chargement et des accessoires)

## Pression de gonflage (contrôlée les pneus froids):

- Conditions de charge:  
0–90 kg (0–198 lb)  
Avant:  
175 kPa (25 psi) (1.75 kgf/cm<sup>2</sup>)  
Arrière:  
200 kPa (29 psi) (2.00 kgf/cm<sup>2</sup>)  
Conditions de charge:  
90–183 kg (198–404 lb)  
Avant:  
175 kPa (25 psi) (1.75 kgf/cm<sup>2</sup>)  
Arrière:  
200 kPa (29 psi) (2.00 kgf/cm<sup>2</sup>)

## Roue avant:

- Type de roue:  
Roue  
Taille de jante:  
18x1.60

## Roue arrière:

- Type de roue:  
Roue  
Taille de jante:  
15M/C x MT3.00

## Frein avant:

- Type:  
Frein monodisque

- Commande:  
À la main droite  
Liquide recommandé:  
DOT 4

## Frein arrière:

- Type:  
Frein  
Commande:  
Au pied droit

## Suspension avant:

- Type:  
Fourche télescopique  
Type de ressort/amortisseur:  
Ressort hélicoïdal / amortisseur hydraulique  
Débattement des roues:  
140.0 mm (5.51 in)

## Suspension arrière:

- Type:  
Bras oscillant  
Type de ressort/amortisseur:  
Ressort hélicoïdal / amortisseur hydraulique  
Débattement des roues:  
100.0 mm (3.94 in)

## Partie électrique:

- Système d'allumage:  
Allumage transistorisé  
Système de charge:  
Alternateur

## Batterie:

- Modèle:  
GT6B-3

# CARACTÉRISTIQUES

---

Voltage, capacité:  
12 V, 6.0 Ah

## Phare:

Type d'ampoule:  
Ampoule halogène

## Voltage et wattage d'ampoule x quantité:

Phare:  
12 V, 60 W/55.0 W x 1

Feu arrière/stop:  
12 V, 5 W/21.0 W x 1

Clignotant avant:  
12 V, 21.0 W x 2

Clignotant arrière:  
12 V, 21.0 W x 2

Veilleuse:  
12 V, 4.0 W x 1

Éclairage des instruments:  
12 V, 1.7 W x 1

Témoin de point mort:  
12 V, 1.7 W x 1

Témoin de feu de route:  
12 V, 1.7 W x 1

Témoin des clignotants:  
12 V, 1.7 W x 1

Témoin d'alerte de panne moteur:  
12 V, 1.7 W x 1

## Fusibles:

Fusible principal:  
30.0 A

Fusible de phare:  
15.0 A

Fusible du système de signalisation:  
10.0 A

Fusible d'allumage:  
10.0 A

Fusible du système de réchauffage de carburateur:  
10.0 A

# RENSEIGNEMENTS COMPLÉMENTAIRES

## Numéros d'identification

Inscrire le numéro d'identification de la clé, le numéro d'identification du véhicule et les codes figurant sur l'étiquette du modèle aux emplacements prévus, pour référence lors de la commande de pièces de rechange auprès d'un concessionnaire Yamaha ou en cas de vol du véhicule.

NUMÉRO D'IDENTIFICATION DE LA CLÉ :

NUMÉRO D'IDENTIFICATION DU VÉHICULE :

RENSEIGNEMENTS FOURNIS SUR L'ÉTIQUETTE DU MODÈLE :

FAU26351

## Numéro d'identification de la clé

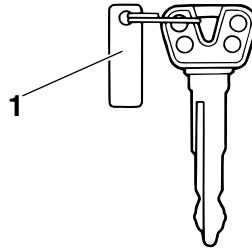

1. Numéro d'identification de la clé

Le numéro d'identification de la clé est poinçonné sur l'onglet de la clé. Inscrire ce numéro à l'endroit prévu et s'y référer lors de la commande d'une nouvelle clé.

FAU26380

## Numéro d'identification du véhicule

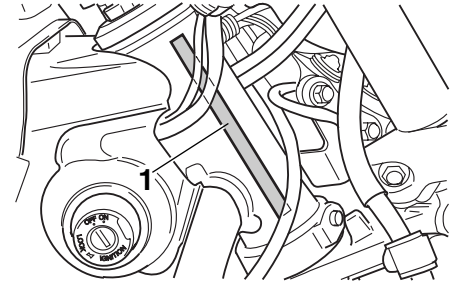

1. Numéro d'identification du véhicule

Le numéro d'identification du véhicule est poinçonné sur le tube de direction. Inscrire ce numéro à l'endroit prévu.

### **N.B.:**

Le numéro d'identification du véhicule sert à identifier la moto et, selon les pays, est requis lors de son immatriculation.

FAU26400

# RENSEIGNEMENTS COMPLÉMENTAIRES

---

FAU26460

## Étiquette des codes du modèle

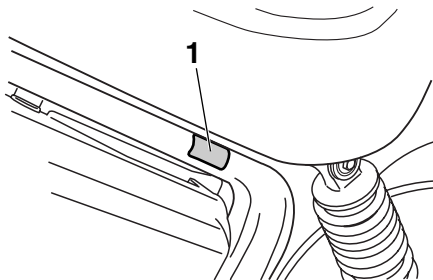

### 1. Étiquette des codes du modèle

L'étiquette des codes du modèle est collée à l'endroit illustré. Inscrire les renseignements repris sur cette étiquette dans l'espace prévu à cet effet. Ces renseignements seront nécessaires lors de la commande de pièces de rechange auprès d'un concessionnaire Yamaha.



IMPRIME SUR PAPIER RECYCLE

PRINTED IN JAPAN  
2003.6-0.1×1   
(F)