



⚠ Läs den här handboken noga innan fordonet används.

ÄGARENS HANDBOK

EVENUEX

XC125

4P9-F819D-M3

 **Läs den här handboken noga innan fordonet används. Denna handbok bör medfölja fordonet om det säljs.**

MAU46090

Välkommen till Yamaha och dess motorcykelvärld!

Som ägare av XC125, kan du dra fördelar av den stora erfarenhet som Yamaha besitter och den senaste teknologin vad gäller design och tillverkning av högkvalitativa produkter som har gett Yamaha det goda rykte om pålitlighet.

Ta dig tid att läsa igenom denna handbok noga så att du kan njuta av alla fördelarna som din XC125 har. Handboken ger dig inte bara anvisningar om hur du hanterar, kontrollerar och sköter din skoter, den ger dig även information om hur du ska skydda dig själv och andra från problem och skador.

Dessutom får du många tips i handboken som gör att du kan hålla din skoter i bästa möjliga skick. Om du har ytterligare frågor ska du inte dra dig för att fråga din Yamaha återförsäljare.

Yamaha teamet önskar dig många säkra och trevliga körningar. Kom bara ihåg att låta säkerheten gå först!

Yamaha har alltid som mål att förbättra produktdesign och kvalitet. Av denna anledning, medan denna handbok innehåller den senast tillgängliga produktinformationen, kan det förekomma vissa skillnader mellan skotern och denna handbok. Kontakta en Yamaha återförsäljare om du har några frågor om handboken.





Läs den här handboken noga innan du börjar använda skotern.

VIKTIG INFORMATION OM HANDBOKEN

MAU10132

Speciellt viktig information i denna handbok särskiljs genom följande:

	<p>Detta är en varningssymbol. Den används för att uppmärksamma dig på att det finns risk för personskador. Följ alla säkerhetsmeddelanden efter symbolen för att undvika personskador och dödsfall.</p>
 VARNING	<p>En VARNING innebär en farlig situation som, om den inte undviks, kan resultera i livshotande skador.</p>
ANMÄRKNING	<p>En ANMÄRKNING innebär att speciell försiktighet måste iaktas för att undvika att fordonet eller annan egendom skadas.</p>
TIPS	<p>Ett TIPS är viktig information för att underlätta vissa handhavanden.</p>

VIKTIG INFORMATION OM HANDBOKEN

EAUT1390

XC125
ÄGARENS HANDBOK
©2009 av Yamaha Motor Taiwan Co., Ltd.
1:a utgåvan, Oktober 2009
Alla rättigheter förbehållna.
Omtryck eller obehörig användning utan
skriftligt tillstånd från
Yamaha Motor Taiwan Co., Ltd.
är uttryckligen förbjuden.
Tryckt i Nederländerna.

INNEHÅLL

SÄKERHETSINFORMATION	1-1
Ytterligare information för säker körning	1-5

BESKRIVNING	2-1
Sedd från vänster	2-1
Sedd från höger.....	2-2
Reglage och instrument	2-3

INSTRUMENT OCH

KONTROLLFUNKTIONER	3-1
Huvudströmbrytare/styrlås	3-1
Skydd över nyckelhål	3-2
Indikerings- och varningslampor	3-2
Hastighetsmätare	3-3
Multi-funktionsdisplay	3-3
Omkopplare på styrhandtagen.....	3-5
Bromshandtag till frambroms	3-6
Bromshandtag till bakbroms.....	3-7
Tanklock	3-7
Bränsle	3-8
Katalysator.....	3-9
Startkick	3-10
Sadel.....	3-10
Förvaringsfack	3-11
Sidostöd.....	3-12
Avstängningssystem för tändkrets	3-12

FÖR DIN EGEN SÄKERHET – KONTROLLER FÖRE KÖRNING	4-1
--	-----

HANTERING OCH VIKTIGA

PUNKTER VID KÖRNING	5-1
Start av motorn	5-1
Ivägkörning	5-2
Acceleration och retardation.....	5-2
Inbromsning.....	5-2
Tips för att sänka bränsleförbrukningen	5-3
Inkörning av motorn.....	5-3
Parkering	5-4

REGELBUNDEN SKÖTSEL OCH

JUSTERING	6-1
Ägarens verktygssats	6-2
Tabell för regelbundet underhåll av avgasreglersystemet.....	6-3
Tabell för allmän skötsel och smörjning.....	6-4
Lossa och sätta fast paneler	6-7
Kontroll av tändstiftet.....	6-8
Motorolja och oljesil	6-10
Olja i slutväxel	6-12
Luftfilter och V-remshusets luftfilter.....	6-13
Justering av gaskabelns spel	6-15
Ventilspel	6-16
Däck.....	6-16
Gjutna fälgar	6-18

Kontroll av frambromshandtagets spel.....	6-18
Justering av spelet på reglaget till bakbromsen	6-18
Kontroll av bromsbelägg fram och bromsbackar bak	6-19
Kontroll av bromsvätskenivån	6-20
Byte av bromsvätska	6-21
Kontroll av och smörjning av kablar.....	6-21
Kontroll av och smörjning av gashandtag och kabel.....	6-22
Smörjning av bromshandtag för frambroms och bakbroms.....	6-22
Kontroll av och smörjning av mittstöd och sidostöd	6-23
Kontroll av framgaffeln.....	6-23
Kontroll av styrningen	6-24
Kontroll av hjullager	6-25
Batteri.....	6-25
Byte av säkringar	6-26
Byte av strålkastarlampa	6-27
Byte av främre blinkerslampa.....	6-28
Byte av bakljus-/bromsljuslampa eller blinkerslampa, bak	6-29
Byte av parkeringsljuslampa	6-30
Felsökning	6-30
Felsökningsschema.....	6-32

SKÖTSEL OCH FÖRVARING AV

SKOTERN	7-1
Försiktighet med matta färger	7-1
Skötsel.....	7-1
Förvaring	7-4

SPECIFIKATIONER..... 8-1

KONSUMENTINFORMATION..... 9-1

Identifikationsnummer	9-1
-----------------------------	-----

MAU10263

Ta ansvar som ägare

I egenskap av fordonets ägare, är du ansvarig för att skotern körs säkert och på rätt sätt.

Skotrar kör i ett spår. Säker hantering och användning beror på korrekt körteknik så väl som förarens kunskaper. Alla förare ska känna till följande innan de kör skotern.

Han eller hon ska:

- Få ingående anvisningar om alla aspekter av skoterkörning av en kunnig person.
- Iaktta varningar och underhållskrav i den här ägarhandboken.
- Få behörig utbildning i säker och korrekt körteknik.
- Få professionell teknisk service enligt den här ägarhandboken och/eller när det mekaniska skicket kräver det.

Säker körning

Utför kontrollerna före körning varje gång fordonet används så att det är i säkert skick. Risken för en olycka eller egendomsskador ökar om du inte inspekterar och underhåller fordonet på rätt sätt. En lista över kontroller före körning finns på sidan 4-2.

- Denna skoter är konstruerad för att bära föraren och en passagerare.
- Att bilister inte upptäcker och känner igen skotrar i trafiken är den dominerande orsaken till olyckor mellan bilar och skotrar. Många olyckor orsakas av bilförare som inte ser skotern. Att göra sig själv synlig verkar vara ett mycket effektivt sätt att minska risken för denna typ av olyckor.

Alltså:

- Använd en ljus jacka.
- Var extra försiktig när du närmar dig och kör genom korsningar, eftersom korsningar är de vanligaste platserna för skoterolyckor.

- Kör där andra trafikanter kan se dig. Undvik att köra i bilisternas döda vinkel.
- Många olyckor inbegriper oerfarna förare. Det är faktiskt så att många förare som är inblandade i olyckor inte har giltigt körkort.
 - Se till att du är behörig och enbart lånar ut skotern till andra behöriga förare.
 - Känn din kompetens och din begränsning. Om du håller dig inom dina begränsningar kan det hjälpa dig undvika olyckor.
 - Vi rekommenderar att du övar dig på att köra skotern där det inte finns någon trafik tills du känner skotern och alla dess regler ordentligt.
- Många olyckor orsakas av att föraren gör fel. Ett vanligt fel som förare gör är stora svängar på grund av för hög hastighet eller felaktig kurvtagning (otillräcklig lutningsvinkel för hastigheten).



- Följ alltid hastighetsbegränsningarna och kör aldrig fortare än vad väglaget och trafikförhållandena medger.
- Blinka alltid innan du svänger eller byter fil. Se till att bilisterna kan se dig.
- Förarens och passagerarens kroppsställningar är viktiga för korrekt körning.
- Föraren ska ha båda händerna på styret och båda fötterna på förarens fotstöd under körning, för att kunna behålla kontrollen över skotern.
- Passageraren ska alltid hålla i föraren, sitsremmen eller handtaget, i förekommande fall, med båda händerna och ha båda fötterna på passagerarens fotstöd. Kör aldrig med passagerare om inte han eller hon kan ha båda fötterna ordentligt på passagerarens fotstöd.
- Kör aldrig alkohol- eller narkotikapåverkad.
- Denna skoter är endast konstruerad för att köra på vägar. Den är inte lämplig för terrängkörning.

Skyddskläder

De flesta dödsolyckor med skotrar beror på huvudskador. Att använda hjälm är den allra främsta faktorn för att förhindra eller minska huvudskador.

- Använd alltid en godkänd hjälm.
- Använd ansiktsskydd eller glasögon. Vind i oskyddade ögon kan bidra till försämrad syn som kan försena upptäckten av faror.
- Att använda jacka, kraftiga skor, byxor, handskar etc., är effektivt för att förhindra eller minska skrubbsår och skärsår.
- Använd aldrig löst sittande kläder, eftersom de kan fastna i reglage-spakar eller hjul och orsaka skador eller en olycka.

- Använd alltid skyddskläder som täcker benen, anklarna och fötterna. Motorn och avgassystemet är mycket heta under och efter användningen och kan orsaka brännskador.
- Passagerare ska också iakttta försiktighetsåtgärderna ovan.

Undvik kolmonoxidförgiftning

Alla avgaser innehåller kolmonoxid som är en livsfarlig gas. Om du andas in kolmonoxid kan det leda till huvudvärk, yrsel, dåsighet, illamående, förvirring och till slut död.

Kolmonoxid är en färglös, luktlös och smaklös gas som kan vara närvarande trots att du inte kan se eller lukta avgaser. Livsfarliga nivåer av kolmonoxid kan snabbt byggas upp och du kan plötsligt bli oförmögen att vidta åtgärder för att rädda dig själv. Livsfarliga nivåer av kolmonoxid kan dröja sig kvar i flera timmar eller dagar på instängda eller dåligt ventilerade platser. Om du känner symptom på kolmonoxidförgiftning

SÄKERHETSINFORMATION

ska du omedelbart lämna platsen, gå ut i friska luften och SÖKA LÄKARHJÄLP.

- Kör inte motorn inomhus. Kolmonoxid kan snabbt nå livshotande nivåer även om du försöker ventilera ut avgaserna med fläktar, öppna fönster eller dörrar.
- Kör inte motorn på dåligt ventilerade eller delvis instängda platser som lador, garage eller carports.
- Kör inte motorn utomhus där avgaser kan tränga in i en byggnad genom öppningar som t.ex. fönster och dörrar.

Lastning

Om du sätter på tillbehör på skotern eller lastar den kan stabiliteten och hanteringen påverkas negativt om skoterns viktfördelning ändras. För att undvika risken för olyckor, var ytterst försiktig när du lastar skotern eller sätter på tillbehör på den. Var extra försiktig när du kör en skoter med last eller tillbehör. Nedan följer några allmänna riktlinjer hur du lastar skotern tillsammans med information om tillbehören:

Totala vikten för förare, passagerare, tillbehör och last får inte överstiga den maximala lasten. En olycka kan inträffa om du kör ett överlastat fordon.

Maxlast:
172 kg (379 lb)

När du lastar inom denna gräns, tänk på följande:

- Lasten och tillbehörens vikt ska hållas så låg och så nära skotern som möjligt. Packa de tyngsta artiklarna ordentligt så nära fordonets mitt som möjligt och fördela vikten så jämnt som möjligt på båda sidorna om skotern för att minska obalans och instabilitet.
- Vikt som rör sig kan orsaka plötslig obalans. Se till att tillbehör och last är ordentligt fastsatta på skotern innan du kör. Kontrollera tillbehörfästen och lastremmar ofta.

- Justera fjädringen efter lasten (endast modeller med justerbar fjädring) och kontrollera däckens skick och tryck.
- Fäst aldrig stora eller tunga föremål på styret, framgaffeln eller framskärmen. Sådana föremål kan leda till instabilitet eller långsam styrning.
- **Fordonet är inte konstruerat att dra en släpvagn eller en sidovagn.**

Yamaha originaltillbehör

Att välja tillbehör till fordonet är ett viktigt val. Yamaha originaltillbehör, som bara kan köpas hos en Yamaha återförsäljare, har utformats, testats och godkänts av Yamaha för användning på fordonet.

Många företag som inte har någon anknytning till Yamaha tillverkar delar och tillbehör eller erbjuder modifikationer för Yamaha fordon. Yamaha har inte någon möjlighet att testa produkterna som sådana företag erbjuder. Därför kan Yamaha varken godkänna eller re-



kommendera tillbehör från andra tillverkare eller modifikationer som inte speciellt rekommenderas av Yamaha, även om de säljs och installeras av en Yamaha återförsäljare.

Delar, tillbehör och ändringar från andra tillverkare

Trots att du kan hitta produkter vars utformning och kvalitet liknar Yamaha originaltillbehör, bör du vara medveten om att sådana tillbehör eller ändringar kan vara olämpliga eftersom de kan göra en säkerhetsrisk för dig själv och andra. Montering av tillbehör eller modifikationer som ändrar fordonets konstruktion eller köregenskaper kan öka risken att du själv eller andra skadas allvarligt eller dödas. Du ansvarar för skador som uppstår på grund av ändringar på fordonet.

Tänk på följande riktlinjer, såväl som de under "Last" när du monterar tillbehör.

- Montera aldrig tillbehör eller ha last som minskar skoterns prestanda. Kontrollera tillbehöret noggrant innan du använder det för att säkerställa att det inte på något sätt minskar markfrigången eller lutningen vid kurvtagning, begränsar fjädringens utslag, styrutslaget eller manövreringen av reglage, eller skymmer lampor och reflektorer.
- Tillbehör som sitter på styret eller på framgaffeln kan skapa instabilitet på grund av felaktig viktfordelning eller ändringar i aerodynamik. Om man sätter på tillbehör på styret eller framgaffeln, måste de vara så lätta och så få som möjligt.
- Skrymmande eller stora tillbehör kan påverka skoterns stabilitet allvarligt på grund av aerodynamisk påverkan. Vinden kan försöka lyfta skotern, eller så kan skotern bli instabil vid sidvindar. Sådana tillbehör kan

även orsaka instabilitet när man kör om eller blir omkörd av stora fordon.

- Vissa tillbehör kan förskjuta föraren från dennas normala körställning. Denna felaktiga körställning begränsar förarens rörelsefrihet och kan minska styrförmågan. Därför rekommenderar vi inte sådana tillbehör.
- Var försiktig när du monterar elektriska tillbehör. Om elektriska tillbehör överskrider kapaciteten i skoterns elektriska system kan el-fel uppstå, vilket kan orsaka en farlig förlust av ljus eller motorkraft.

Däck och fälgar från andra tillverkare

Däcken och fälgarna som levereras med skotern är konstruerade att motsvara fordonets prestandaegenskaper och ge den bästa kombinationen av hantering, bromsförmåga och komfort. Andra däck, fälgar, storlekar och kombinationer kan vara olämpliga. Mer in-

SÄKERHETSINFORMATION

formation om däckspecifikationer och byte av däck finns på sidan 6-16.

1

Ytterligare information för säker körning

MAU10372

- Ge tydlig blinkerssignal vid svängning.

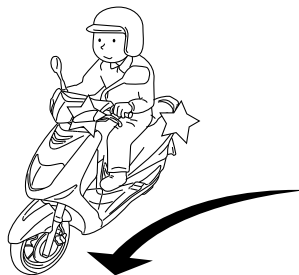

ZALIMOO®

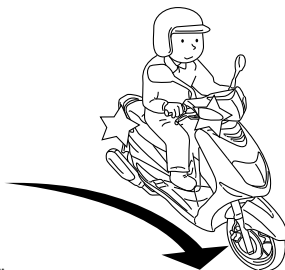

ZALIMOO®

- Det kan vara mycket svårt att bromsa på vått väglag. Undvik att bromsa hårt, eftersom skotern då kan slira. Bromsa försiktigt när du stannar på vått väglag.
- Sakta ned när du närmar dig ett hörn eller en sväng. Accelerera långsamt efter en sväng.
- Var försiktig när du passerar parkerade bilar. En förare som inte ser dig kan öppna dörren i din färdväg.
- Järnvägs korsningar, spårvagnsspår, järnplattor vid vägarbeten och brunnslock kan bli extremt hala när de är våta. Sakta ned och kör över dem försiktigt. Håll skotern upprätt, annars kan den halka undan under dig.
- Bromsbeläggen kan bli våta när du tvättar skotern. När du har tvättat skotern ska du kontrollera bromsarna innan du kör.
- Bär alltid hjälm, handskar, långbyxor (som smiter åt runt manschetter och anklar så att de inte fladdrar), och en jacka i en klar färg.

- Kör inte med för mycket bagage på skotern. En överlastad skoter är instabil. Se till att förankra eventuellt bagage ordentligt på paketställaren (om det finns någon). Löst fastsatt bagage kan påverka stabiliteten på skotern och få dig att tappa kontrollen över den. (Se sidan 1-1.)

Sedd från vänster

2

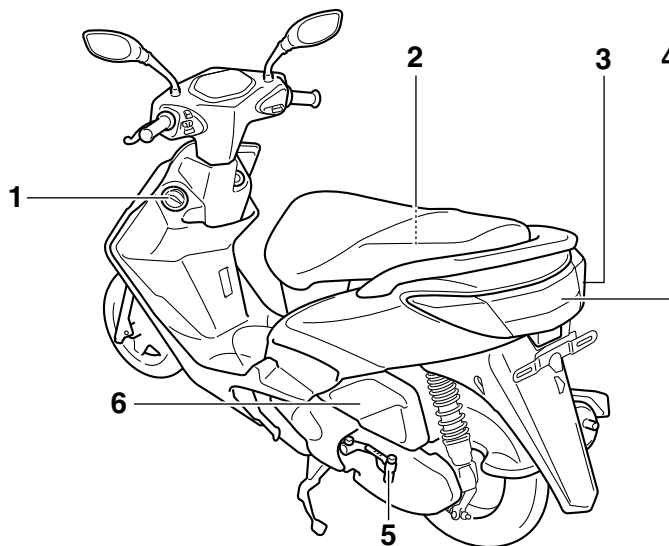

1. Tanklock (sidan 3-7)

2. Bakre förvaringsfack (sidan 3-11)

3. Blinkerslampor, bak (sidan 6-29)

4. Bakljus/bromsljus (sidan 6-29)

5. Startkick (sidan 3-10)

6. Luftfilter (sidan 6-13)

Sedd från höger

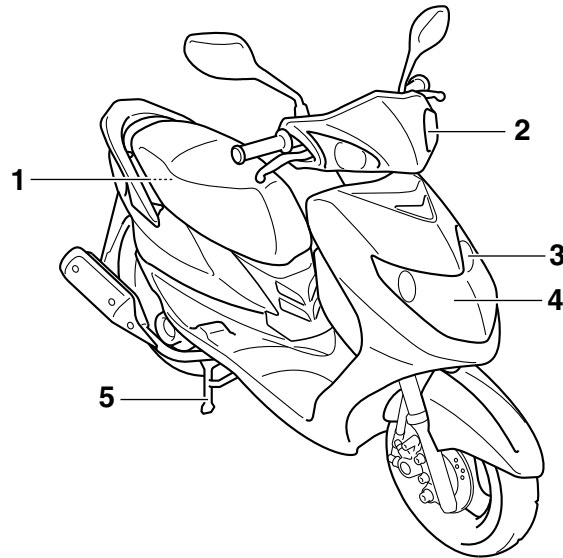

1. Batteri (sidan 6-25)
2. Blinkerslampor, fram (sidan 6-28)
3. Parkeringsljusets lampa (sidan 6-30)
4. Strålkastare (sidan 6-27)
5. Mittstöd (sidan 6-23)

Reglage och instrument

2

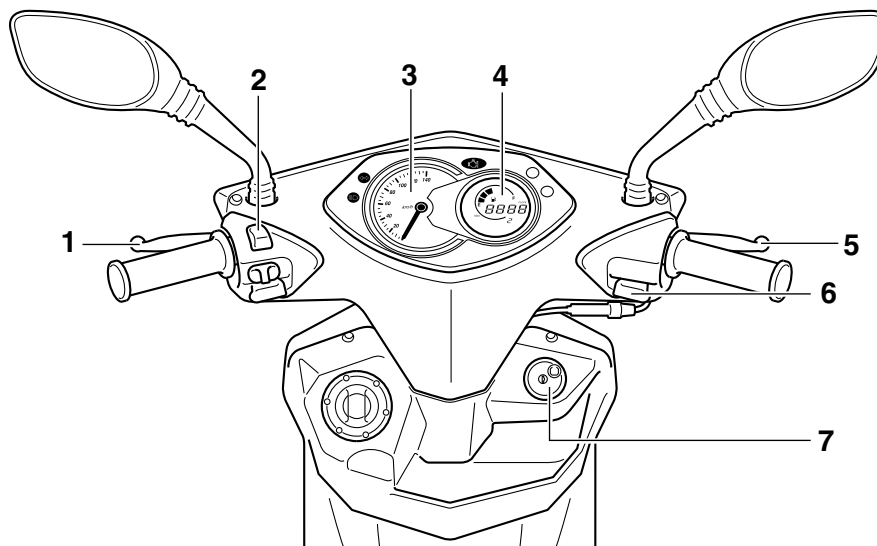

1. Bromshandtag till bakbroms (sidan 3-7)
2. Styrarmaturer, vänster (sidan 3-5)
3. Hastighetsmätare (sidan 3-3)
4. Multi-funktionsdisplay (sidan 3-3)
5. Bromshandtag till frambroms (sidan 3-6)

6. Styrarmaturer, höger (sidan 3-5)
7. Huvudströmbrytare (sidan 3-1)

Huvudströmbrytare/styrlås

MAU45440

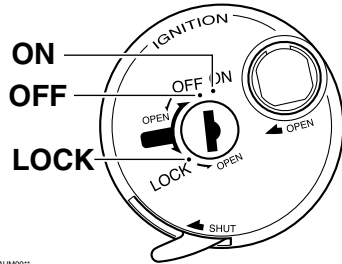

ZAJUM00*

Reglaget för huvudströmbrytare/styrlås hanterar tändningen och belysningen och används även för att låsa styrningen. De olika lägena beskrivs nedan.

TIPS

Huvudströmbrytaren/styrlåset har ett skydd över nyckelhålet. (Se sidan 3-2.)

EAUT1971

ON

Alla elkretsar matas med ström, instrumentbelysningen, bakljus och parkeringsljus tänds och motorn kan startas. Det går inte att ta ur nyckeln.

TIPS

Strålkastaren tänds automatiskt när motorn startat och lyser till dess nyckeln vrids till "OFF", eller om sidostödet fälls ner.

MAU10661

OFF

Alla elektriska system är avstängda. Det går att ta ur nyckeln.

MWA10061

! VARNING

Vrid aldrig nyckeln till läget "OFF" eller "LOCK" när fordonet körs. Alla elsystem stängs av om du gör det, vilket kan leda till att du förlorar kontrollen över fordonet eller en olycka.

MAU10683

LOCK

Styrlåset är låst och alla elektriska system är avstängda. Det går att ta ur nyckeln.

För att låsa styrningen

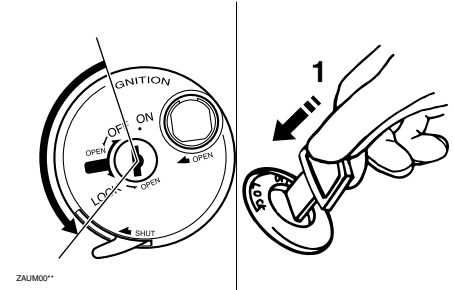

ZAJUM00*

1. Tryck.

1. Vrid styret helt och hållet till vänster.
2. Med nyckeln i läge "OFF", tryck in den och vrid den till "LOCK".
3. Ta ur nyckeln.

INSTRUMENT OCH KONTROLLFUNKTIONER

För att låsa upp styrningen

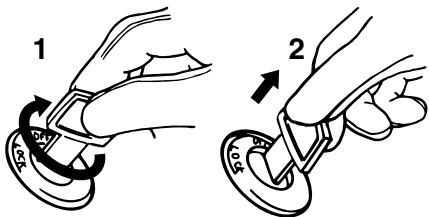

ZALIM00**

1. Vrid.
2. Släpp.

Tryck in nyckeln och vrid den till "OFF".

Skydd över nyckelhål

EAUT2111

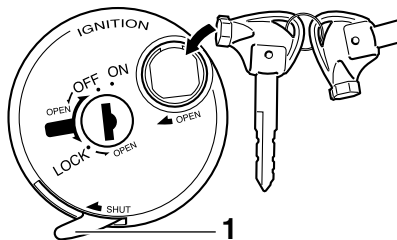

ZALIM00**

1. Spak för nyckelhållsskydd

För att öppna nyckelhållsskyddet

För in nyckeln i uttaget i nyckelhållsskyddet och vrid sedan nyckeln åt höger för att öppna nyckelhållsskyddet.

För att stänga nyckelhållsskyddet

Tryck nyckelhållsskyddet inåt så stängs det.

Indikerings- och varningslampor

MAU11004

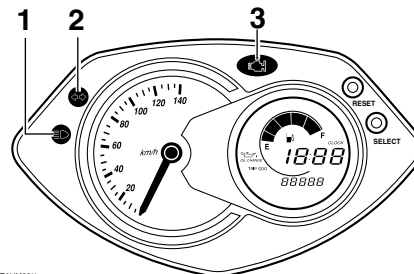

ZALIM00**

1. Indikeringslampa för helljus "☰"
2. Indikeringslampa för blinkers "◁ ▷"
3. Varningslampa för motorproblem "🔧"

Indikeringslampa för blinkers "◁ ▷"

MAU11020

Denna indikeringslampa blinkar när blinkersomkopplaren vrids åt vänster eller höger.

Indikeringslampa för helljus "☰"

MAU11080

Denna indikeringslampa tänds när helljuset slås på.

INSTRUMENT OCH KONTROLLFUNKTIONER

Varningslampa för motorproblem “”

EAUT1934

Denna varningslampa blinkar eller tänds när en elektrisk krets som övervakar motorn inte fungerar. Låt en Yamaha återförsäljare kontrollera det självtestande systemet om det inträffar. Varningslampans elektriska krets kan kontrolleras genom att vrida nyckeln till läge "ON". Varningslampan ska tändas i några sekunder och sedan släckas. Om varningslampan inte tänds när tändningsnyckeln vrids till läge "ON", eller fortsätter att lysa efter det att motorn startat, be en Yamaha återförsäljare kontrollera elkretsen.

Hastighetsmätare

MAU11601

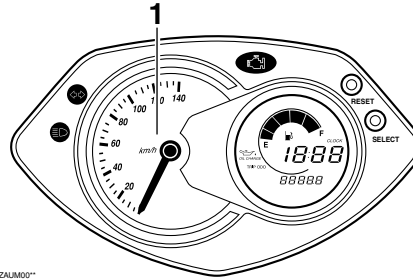

ZAJUM00**

1. Hastighetsmätare

Hastighetsmätaren visar hur fort du kör.

När tändningsnyckeln vrids till "ON", kommer hastighetsmätarens nål att svepa över hela hastighetsområdet och sedan återgå till noll för att testa den elektriska kretsen.

Multi-funktionsdisplay

EAUT1956

MWA14431

VARNING

Stanna fordonet innan du ändrar några inställningar på multi-funktionsdisplayen. Du kan distraheras om du ändrar inställningar när du kör vilket ökar risken för en olycka.

3

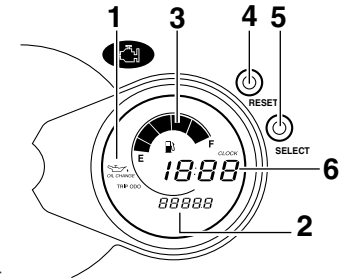

ZAJUM00**

1. Indikering för oljebyte “”
2. Vågmätare
3. Bränslemätare
4. “RESET”-knapp
5. “SELECT”-knapp
6. Klocka

INSTRUMENT OCH KONTROLLFUNKTIONER

Multi-funktionsdisplayen är utrustad med följande:

- en vägmätare (som visar den totala körsträckan)
- en trippmätare (som visar körsträckan efter senaste nollställning)
- en trippmätare för oljebyte (som visar hur långt fordonet gått sedan senaste oljebyte)
- en indikering för oljebyte (som blinkar när det är dags att byta motorolja)
- en klocka
- en bränslemätare

TIPS _____

- När nyckeln vrids till "ON" tänds samtliga segment på displayen för ett ögonblick. Under denna tid utför multi-funktionsdisplayen en självtest.
 - Nyckeln måste vara vriden till "ON" innan du trycker på knapparna "SELECT" och "RESET".
-

Lägen för vägmätare, trippmätare och trippmätare för oljebyte

Tryck på "SELECT" för att växla mellan vägmätarläge "ODO", trippmätarläget "TRIP" och trippmätaren för oljebyte "OIL CHANGE TRIP" i följande ordning:

ODO → TRIP → OIL CHANGE TRIP → ODO

Vägmätare

TIPS _____

Om vägmätaren visar "----", bör du låta en Yamaha återförsäljare kontrollera multi-funktionsdisplayen eftersom det kan vara fel på den.

Trippmätare

För att nollställa trippmätaren, välj den genom att trycka på "SELECT" till dess att "TRIP" visas och tryck sedan på "RESET" under minst en sekund.

TIPS _____

Om trippmätaren visar "----", bör du låta en Yamaha återförsäljare kontrollera multi-funktionsdisplayen eftersom det kan vara fel på den.

Trippmätare för oljebyte

För att nollställa trippmätaren för oljebyte, välj den genom att trycka på "SELECT" till dess att "OIL CHANGE TRIP" visas och tryck sedan på "RESET" under minst tre sekunder.

Tryck på "SELECT" igen för att starta trippmätaren för oljebyte. Displayen ändras till läge ODO.

Indikering för oljebyte " "

Denna indikering blinkar vid 1000 km (600 mi), sedan varje 3000 km (1800 mi) för att indikera att motoroljan bör bytas. Nollställ trippmätaren för oljebyte när oljebytet är genomfört.

Om du byter motorolja innan indikeringen blinkar (dvs. innan tidsgränsen för det regelbundna oljebytet är uppnådd), måste trippmätaren återställas

efter oljebytet för att nästa oljebyte ska indikeras vid rätt tillfälle.

TIPS

- Om trippmätaren för oljebyte nollställs innan de första 1000 km (600 mi), kommer nästa tid för oljebyte att indikeras varje 3000 km (1800 mi).
- Om trippmätaren för oljebyte visar "----", bör du låta en Yamaha återförsäljare kontrollera multifunktionsdisplayen eftersom det kan vara fel på den.

Klocka

För att ställa in klockan:

1. Tryck in både "SELECT" och "RESET"-knapparna under minst två sekunder.
2. När siffrorna för timme börjar blinka, tryck på "SELECT" för att ställa in rätt timme.
3. Tryck på "RESET" så börjar första siffran för minut att blinka.

4. Tryck på "SELECT" för att ställa in första minutsiffran.
5. Tryck på "RESET" så börjar andra siffran för minut att blinka.
6. Tryck på "SELECT" för att ställa in andra minutsiffran.
7. Tryck på "RESET" och släpp den för att starta klockan.

Bränslemätare

Bränslemätaren visar hur mycket bränsle det finns i bränsletanken. Displaysegmenten i bränslemätaren rör sig mot "E" (Tom) när bränslenivån sjunker. När "E" börjar blinka bör du tanka så snart som möjligt. När nyckeln vrids till "ON" visas alla segmenten i bränslemätaren under ett par sekunder och därefter visas den rätta bränslenivån.

Omkopplare på styrhandtagen

MAU12348

Vänster

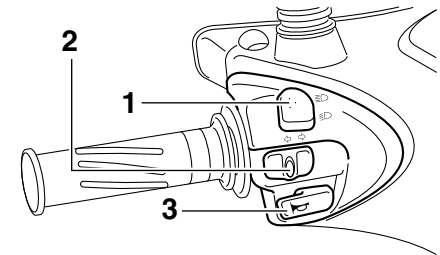

ZALIM001

1. Avbländningskontakt "☀ / ☉"
2. Blinkersomkopplare "← / →"
3. Signalknapp "📢"

INSTRUMENT OCH KONTROLLFUNKTIONER

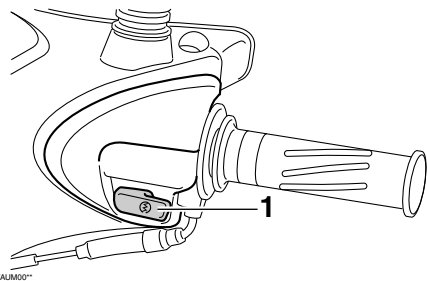

Höger



1. Startknapp “”



MAU12400

Avbländningskontakt “”

Tryck knappen till läge “” för att få helljus och till läge “” för att få halvljus.

MAU12460

Blinkersomkopplare “”

För att blinka med höger blinkers, skjut knappen till “”. För att blinka med vänster blinkers, skjut knappen till “”. När du släpper knappen återgår den till sitt mittläge. För att stänga av blinkningen, tryck in knappen när den har återgått till sitt mittläge.

MAU12500

Signalknapp “”

Tryck in knappen för att ge ljudsignal.

MAU12721

Startknapp “”

Med sidostödet uppfällt, tryck in denna knapp samtidigt som du ansätter fram-broms eller bakbroms för att dra runt motorn med startmotorn. Se sidan 5-1 för startinstruktioner före start av motorn.

MAU12900

Bromshandtag till fram-broms

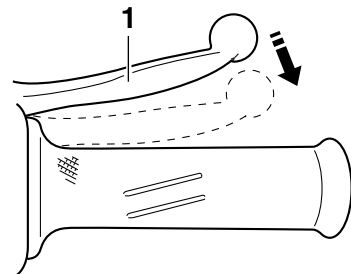

1. Bromshandtag till fram-broms

Bromshandtaget till fram-bromsen sitter placerat på det högra styrgreppet. För att bromsa med framhjulsbromsen, dra in bromshandtaget mot styrgreppet.

Bromshandtag till bakbroms

MAU12950

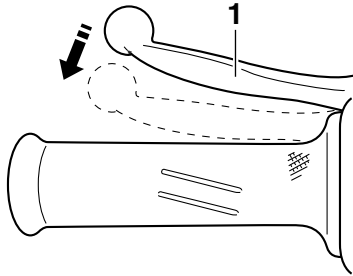

ZALIM00**

1. Bromshandtag till bakbroms

Bromshandtaget till bakbromsen sitter placerat på det vänstra styrgreppet. För att bromsa med bakhjulsbromsen, dra in bromshandtaget mot styrgreppet.

Tanklock

MAU13074

För att öppna tanklocket

Öppna luckan i tanklocket, stoppa i nyckeln i nyckelhålet och vrid sedan nyckeln 1/4 varv medurs. Tanklocket låses upp och kan nu öppnas.

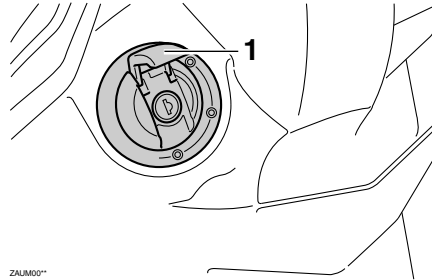

ZALIM00**

- 1 Lucka i tanklock

För att stänga tanklocket

1. Tryck ner tanklocket i läge med nyckeln i nyckelhålet.
2. Vrid nyckeln moturs så att locket låses och ta sedan ur nyckeln. Stäng sedan luckan i tanklocket.

TIPS

Tanklocket kan inte stängas om inte nyckeln sitter i låset. Det går inte att ta ur nyckeln om tanklocket inte är ordentligt stängt och låst.

MWA11091

⚠ VARNING

Se till att tanklocket är ordentligt stängt när du har tankat färdigt. Bränsleläckor utgör en brandrisk.

INSTRUMENT OCH KONTROLLFUNKTIONER

Bränsle

MAU13221

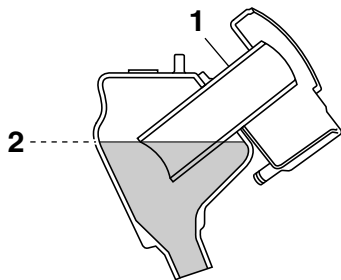

1. Bränsletankens påfyllningsrör
2. Bränslenivå

ZALM00**

Se till att det finns tillräckligt med bensin i tanken.

MWA10881

VARNING

Bensin och bensinångor är mycket antändbara. Följ instruktionerna nedan för att undvika brand och explosioner samt minska risken för personskador när du tankar.

1. Stäng av motorn och kontrollera att det inte sitter någon på fordonet innan du tankar. Tanka inte när du röker eller befinner dig i närheten

av gnistor, öppna lågor eller andra antändningskällor som t.ex. styrlågor på vattenvärmare eller torktumlare.

2. Fyll inte på för mycket i tanken. Se till att pumpmunstycket förs in i hålet på bränsletanken när du tankar. Sluta tanka när bränslet når påfyllningsrörets nederdel. Eftersom bränsle utvidgas när det värms upp kan värme från motorn eller solen göra att bränsle läcker ut ur bränsletanken.
3. Torka omedelbart upp eventuellt spillt bränsle. **ANMÄRKNING: Torka omedelbart av bränsle som spillts med en ren, torr, mjuk trasa eftersom bränsle kan försämra målade ytor och plaster.** [ECA10071]
4. Se till att tanklocket stängs ordentligt.

MWA15151

VARNING

Bensin är giftigt och kan orsaka personskador eller dödsfall. Var försiktig när du hanterar bensin. Sug aldrig

rig upp bensin med munnen. Om du råkar svälja bensin, inandas mycket bensinångor eller få bensin i ögonen, ska du genast uppsöka läkare. Om du får bensin på huden ska du tvätta området med tvål och vatten. Byt kläder om du får bensin på kläderna.

MAU33520

Rekommenderat bränsle:

ANVÄND ENDAST BLYFRI
REGULARBENSIN

Tankvolym:

7.4 L (1.96 US gal) (1.63 Imp.gal)

MCA11400

ANMÄRKNING

Använd bara blyfri bensin. Om du använder bensin som inte är blyfri kan allvarliga skador uppstå på motorn, exempelvis ventiler, kolringar och avgassystem.

Din Yamaha motor har konstruerats för att köra på blyfri regularbensin med ett oktantal på 91 eller högre. Om motorn knackar (eller spikar) bör du använda

ett bränsle av annat märke eller en premium blyfri bensin. Om du använder blyfri bensin kommer tändstiftens livslängd att förlängas och underhållskostnaderna minskar.

MAU13445

MCA10701

Katalysator

Detta fordon är utrustat med en katalysator i avgassystemet.

MWA10862

VARNING

Avgassystemet är hett efter körning. För att förhindra brandrisk och brännskador:

- Parkera inte i närheten av brandfarliga områden som gräs eller annat material som lätt kan antändas.
- Parkera på en plats där fotgängare eller barn inte kan komma i kontakt med det heta avgassystemet.
- Försäkra dig om att avgassystemet har kallnat innan du arbetar med det.
- Låt inte motorn gå på tomgång i mer än några minuter. Lång tomgångskörning kan göra att värme byggs upp.

ANMÄRKNING

Använd bara blyfri bensin. Om du använder bensin som inte är blyfri kan katalysatorn ta skada.

INSTRUMENT OCH KONTROLLFUNKTIONER

Startkick

MAU13680

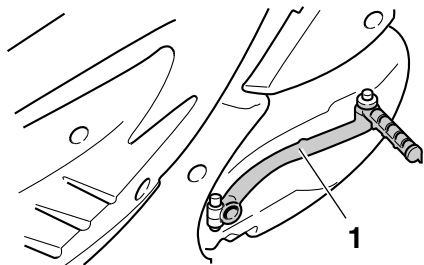

3

1. Startkick

För att starta motorn fäller du ut startkickens spak, trampar ned den försiktigt tills du känner ett visst motstånd och trampar därefter ned den kraftigt.

Sadel

EAUT1503

För att öppna sadeln

1. Ställ upp skotern på sitt mittstöd.
2. Stoppa in nyckeln i huvudströmbrytaren och vrid nyckeln moturs till första "OPEN"-läget. Om huvudströmbrytaren står i läge "LOCK", vrid nyckeln moturs till det andra läget "OPEN".

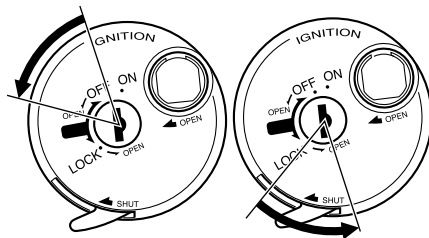

ZAJM007

TIPS

Tryck inte nyckeln inåt när du vrider på den från "OFF" till "OPEN" eller från "LOCK" till "OPEN".

3. Fäll upp sadeln.

För att stänga sadeln

1. Fäll ner sadeln och tryck den nedåt för att låsa den i läge.
2. Ta ur nyckeln ur huvudströmbrytaren om skotern ska lämnas obevakad.

TIPS

Kontrollera att sadeln sitter ordentligt fast innan du kör iväg.

Förvaringsfack

EAUT1712

Främre förvaringsfack

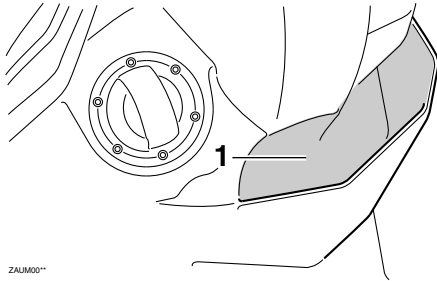

ZALIM00**

1. Främre förvaringsfack

MWA11191

! VARNING

- Du bör inte lasta mer än 1.5 kg (3.3 lb) i det främre förvaringsfacket.
- Överskrid ej fordonets maximala lastkapacitet 172 kg (379 lb).

Bakre förvaringsfack

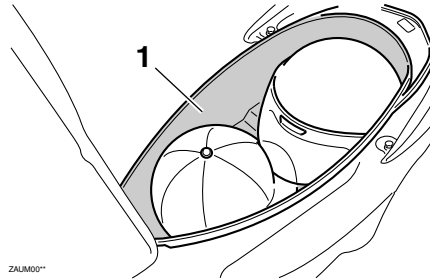

ZALIM00**

1. Bakre förvaringsfack

Det bakre förvaringsfacket är placerat under sadeln. (Se sidan 3-10.)

ECAT1030

ANMÄRKNING

Tänk på följande när du använder det bakre förvaringsfacket.

- Eftersom förvaringsfacket tar upp och lagrar värme i direkt solljus bör du inte förvara någonting som är känsligt för hetta.

- För att undvika att fukt sprids i förvaringsfacket bör du lägga fuktiga föremål i en plastpåse innan du lägger dem i förvaringsfacket.
- Eftersom förvaringsfacket kan bli blött när skotern tvättas bör du linda in de saker som du förvarar där i en plastpåse.
- Förvara ingenting av värde eller som är ömtåligt i bakre förvaringsfacket.

EWAT1051

! VARNING

- Du bör inte lasta mer än 5 kg (11 lb) i det bakre förvaringsfacket.
- Överskrid ej fordonets maximala lastkapacitet 172 kg (379 lb).

Sidostöd

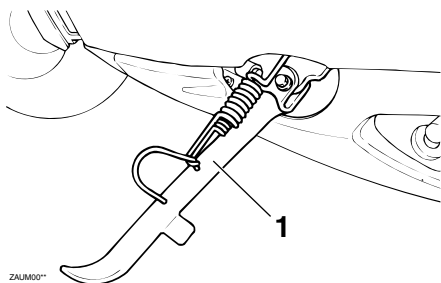

1. Sidostöd

Sidostödet är placerat på ramens vänstra sida. Fäll upp stödet och fäll ner det med foten medan du håller fordonet upprätt.

TIPS

Den inbyggda kontakten i sidostödet är en del av avstängningssystemet för tändkretsen som stänger av tändningen i vissa situationer. (Se sidan 3-12 för en förklaring av avstängningssystemet för tändkretsen).

! VARNING

Fordonet får inte köras med sidostödet nerfällt, eller om sidostödet inte kan fällas upp ordentligt (eller inte stannar kvar i uppfällt läge) eftersom sidostödet kan komma i kontakt med marken och störa föraren, som då kan förlora kontrollen över fordonet. Yamahas avstängningssystem för tändkrets har utvecklats för att hjälpa föraren att uppfylla det ansvar som ställs att fälla upp sidostödet innan fordonet körs iväg. Kontrollera därför detta system regelbundet enligt nedanstående beskrivning och låt en Yamaha återförsäljare reparera det om det inte fungerar tillfredsställande.

Avstängningssystem för tändkrets

Kontrollera sidostödets kontakt med följande procedur.

! VARNING

- Fordonet måste vara uppställt på mittstödet för denna kontroll.
- Om du upptäcker något fel bör du be en Yamaha återförsäljare att kontrollera systemet innan du kör.

INSTRUMENT OCH KONTROLLFUNKTIONER

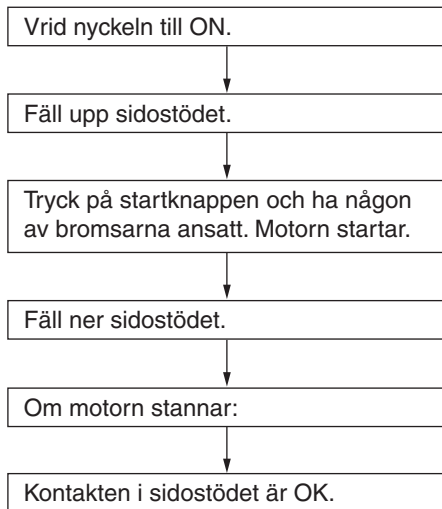

FÖR DIN EGEN SÄKERHET – KONTROLLER FÖRE KÖRNING

MAU15596

Inspektera fordonet före varje användningstillfälle så att det är i säkert skick. Följ alltid de inspektions- och underhållsprocedurer samt scheman som beskrivs i ägarhandboken.

MWA11151

VARNING

Risken för en olycka eller egendomsskador ökar om du inte inspekterar och underhåller fordonet på rätt sätt. Kör inte fordonet om du stöter på några problem. Låt en Yamaha återförsäljare se över fordonet om ett problem inte kan åtgärdas med procedurerna som beskrivs i den här handboken.

FÖR DIN EGEN SÄKERHET – KONTROLLER FÖRE KÖRNING

Kontrollera följande punkter innan fordonet körs:

ARTIKEL	KONTROLLER	SIDAN
Bränsle	<ul style="list-style-type: none">• Kontrollera bränslenivån i tanken.• Fyll på om det behövs.• Kontrollera om det finns läckage i bränsleledningarna.	3-8
Motorolja	<ul style="list-style-type: none">• Kontrollera oljenivån i motorn.• Fyll på, vid behov, med rekommenderad olja till rätt nivå.• Kontrollera om det läcker någon olja.	6-10
Olja i slutväxel	<ul style="list-style-type: none">• Kontrollera om det läcker någon olja.	6-12
Frambroms	<ul style="list-style-type: none">• Kontrollera funktionen.• Om den känns mjuk eller fjädrar, be en Yamaha återförsäljare att lufta bromssystemet.• Kontrollera om bromsbeläggen är slitna.• Byt vid behov.• Kontrollera vätskenivån i behållaren.• Fyll på, vid behov, med rekommenderad bromsvätska till rätt nivå.• Kontrollera om hydraulsystemet läcker.	6-18–6-21
Bakbroms	<ul style="list-style-type: none">• Kontrollera funktionen.• Smörj kabeln om det behövs.• Kontrollera glappet i handtaget.• Justera vid behov.	6-18–6-19
Gashandtag	<ul style="list-style-type: none">• Kontrollera att det går mjukt.• Kontrollera glappet i kabeln.• Vid behov, låt en Yamaha återförsäljare justera gaskabelns spel och smörja gashandtagets mekanism.	6-15, 6-21
Hjul och däck	<ul style="list-style-type: none">• Kontrollera om de är skadade.• Kontrollera mönsterdjup och däckens skick.• Kontrollera lufttrycket.• Korrigera vid behov.	6-16, 6-18
Bromshandtag	<ul style="list-style-type: none">• Kontrollera att det går mjukt.• Smörj ledpunkterna om det behövs.	6-22

FÖR DIN EGEN SÄKERHET – KONTROLLER FÖRE KÖRNING

ARTIKEL	KONTROLLER	SIDAN
Mittstöd, sidostöd	<ul style="list-style-type: none">• Kontrollera att det går mjukt.• Smörj ledpunkterna om det behövs.	6-23
Ramfästen	<ul style="list-style-type: none">• Kontrollera att alla muttrar, bultar och skruvar är ordentligt åtdragna.• Dra åt om det behövs.	—
Instrument, belysning, signaler och kontakter	<ul style="list-style-type: none">• Kontrollera funktionen.• Korrigera vid behov.	3-2–3-6
Sidostödets kontakt	<ul style="list-style-type: none">• Kontrollera funktionen på avstängningssystemet för tändkrets.• Låt en Yamaha återförsäljare kontrollera fordonet om systemet inte fungerar som det ska.	3-12

HANTERING OCH VIKTIGA PUNKTER VID KÖRNING

Läs noga igenom handboken så att du lär dig alla reglage. Fråga en Yamaha återförsäljare om det finns ett reglage eller en funktion som du inte förstår.

MAU15951

MWA10271



VARNING

Om du inte är bekant med reglagen kan du förlora kontrollen över fordonet vilket kan leda till en olycka eller personskador.

MAU45310

TIPS

Denna modell är utrustad med en lutningsgivare som stänger av motorn vid en vältning. För att starta motorn efter en vältning, se till att vrida tändningsnyckeln till "OFF" och därefter till "ON". Om detta inte görs kommer motorn inte att starta även om motorn går runt när startknappen trycks in.

Start av motorn

EAUT1863

MCA10250

ANMÄRKNING

Se sidan 5-3 för information om inkörning av motorn innan du tar fordonet i drift första gången.

För att avstängningssystemet för tändkrets ska tillåta att motorn får startas, måste sidostödet vara uppfällt.

Se sidan 3-12 för mer information.

1. Vrid nyckeln till "ON".
 2. Vrid av gasen helt.
 3. Starta motorn genom att trycka på startknappen samtidigt som du ansluter frambroms eller bakbroms.
- ANMÄRKNING: För att motorn ska hålla så länge som möjligt bör du undvika kraftiga accelerationer så länge som motorn är kall!** [ECA11041]

Om motorn inte startar direkt, släpp startknappen och vänta några sekunder innan du försöker igen. Varje startförsök bör göras så kort som möjligt för att inte belasta

batteriet för mycket. Låt inte startmotorn arbeta mer än 5 sekunder åt gången. Om motorn inte startar med startmotorn, försök använda startkicken.

HANTERING OCH VIKTIGA PUNKTER VID KÖRNING

Ivägkörning

MAU16761

TIPS

Låt motorn bli varm innan du kör iväg.

1. Håll bakbromshandtaget intryckt med vänster hand och ta tag i handtaget med din högra hand och för slutligen skotern av mittstödet.
2. Sitt grensle över sadeln och ställ in backspeglarna.
3. Sätt på blinkersen.
4. Kontrollera trafiksituationen och vrid sedan gasen (höger handtag) sakta för att köra iväg.
5. Stäng av blinkersen.

Acceleration och retardation

MAU16780

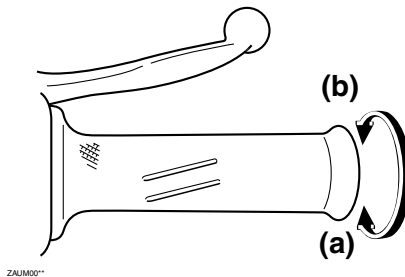

Du kan variera hastigheten genom att vrida på gashandtaget. För att öka varvtalet vrid gashandtaget i riktning (a). För att minska varvtalet vrid gashandtaget i riktning (b).

Inbromsning

MAU16793

MWA10300

! VARNING

- Undvik att bromsa hårt eller plötsligt (speciellt om du lutar dig åt någon sida), eftersom skotern kan sladda eller välta.
- Järnvägs korsningar, spår-vagnsspår, järnplattor vid vägarbeten och brunnslock kan bli extremt hala när de är våta. Sakta därför ned och kör över dem försiktigt.
- Kom ihåg att det kan vara mycket svårt att bromsa på vått väglag.
- Kör försiktigt i nedförsbacke eftersom en inbromsning då kan vara mycket svårt.

1. Vrid av gasen helt.
2. Ansätt både frambroms och bakbroms samtidigt genom att dra in bromshandtagen sakta.

HANTERING OCH VIKTIGA PUNKTER VID KÖRNING

Tips för att sänka bränsleförbrukningen

MAU16820

Bränsleförbrukningen beror i stor utsträckning på hur du kör. Här får du några tips för att hålla bränsleförbrukningen nere:

- Undvik höga varvtal under acceleration.
- Undvik höga varvtal när motorn inte är belastad.
- Stäng av motorn i stället för att låta den gå på tomgång länge (exempelvis i trafikstockningar, vid trafikljus och vid järnvägsövergångar).

Inkörning av motorn

MAU16830

Den viktigaste tiden för motorns livslängd är den tiden som du kör mellan 0 och 1000 km (600 mi). Av denna anledning bör du läsa detta material noggramt.

Motorn får inte belastas för hårt under de första 1000 km (600 mi) eftersom många komponenter måste slitas in till sina rätta toleranser. Under denna period bör du undvika att ha fullgas eller belasta motorn på sådant sätt att motorn kan överhettas.

MAU16951

0–150 km (0–90 mi)

Undvik att köra under längre tider över 1/3 gaspådrag.

Efter varje driftstimme ska du stänga av motorn och låta den svalna i fem till tio minuter.

Variera motorvarvtalet med jämna mellanrum. Kör inte motorn med konstant gaspådrag hela tiden.

150–500 km (90–300 mi)

Undvik att köra under längre tider över 1/2 gaspådrag.

Varva motorn som du vill genom väx-larna, men aldrig med full gas.

500–1000 km (300–600 mi)

Undvik att köra under längre tider över 3/4 gaspådrag. **ANMÄRKNING: Efter 1000 km (600 mi) körning bör du byta motorolja och rengöra oljesilen.** [ECA10351]

Efter 1000 km (600 mi)

Undvik att köra med fullt gaspådrag under längre tid. Variera hastigheten ibland.

MCA10270

ANMÄRKNING

Om det uppstår något problem med motorn under inkörningstiden bör du omedelbart ta kontakt med en Yamaha återförsäljare som får kontrollera orsaken.

HANTERING OCH VIKTIGA PUNKTER VID KÖRNING

MAU17213

Parkering

Vid parkering, stäng av motorn och ta ur nyckeln.

MWA10311

VARNING

- Eftersom motorn och avgasröret kan bli mycket varma bör du inte parkera där fotgängare eller barn kan nudda delarna och få brännskador.
 - Parkera inte i en backe eller på mjukt underlag eftersom fordonet då kan välta, vilket ökar risken för bränsleläckor och brand.
 - Parkera inte i närheten av gräs eller andra material som kan fatta eld.
-

REGELBUNDEN SKÖTSEL OCH JUSTERING

EAUS1820

Regelbunden kontroll, justering och smörjning håller ditt fordon i trafiksäkerhet och gott skick. Fordonets ägare/föraren ansvarar för säkerheten. De viktigaste punkterna för kontroll, justering och smörjning av fordonet beskrivs på sidorna som följer.

De tidsintervall som finns angivna i tabellen för regelbunden skötsel och smörjning bör enbart ses som rekommendationer under normala körförhållanden. Underhåll kanske måste utföras oftare beroende på väder, vägförhållanden, geografiskt läge och körstil.

MWA10321

VARNING

Risken för personskador eller dödsfall när fordonet underhålls eller körs kan öka om fordonet inte sköts eller underhålls på rätt sätt. Låt en Yamaha återförsäljare utföra service om du inte är van vid fordonsunderhåll.

MWA15121

VARNING

Stäng av motorn när underhåll utförs om inte annat anges.

- När motorn är igång finns det rörliga delar i den där kroppsdelar eller kläder kan fastna och elektriska delar som kan orsaka elektriska stötar eller brand.
- Om motorn körs när underhåll utförs kan det leda till ögonskador, brännskador, brand eller kolmonoxidförgiftning eventuellt med dödlig utgång. Mer information om kolmonoxidförgiftning finns på sidan 1-1.

MWA10330

VARNING

Denna skoter är konstruerad enbart för körning på asfalterad väg. Om skotern körs i onormalt dammig, lerig eller blöt miljö kan luftfiltret behövas rengöras eller bytas oftare, i annat fall kommer motorn att förslitas snabbt. Kontakta en Yamaha

återförsäljare för att rådgöra om underhållsintervallen.

REGELBUNDEN SKÖTSEL OCH JUSTERING

Ägarens verktygssats

MAU17521

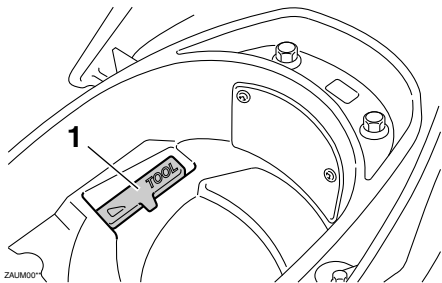

1. Ägarens verktygssats

Ägarens verktygssats finns placerad i förvaringsfacket under sadeln. (Se sidan 3-10.)

Den serviceinformation som finns i denna handbok och de verktyg som finns i ägarens verktygssats är till för att hjälpa dig under arbeten med förebyggande skötsel och vid mindre reparationer. Du kan emellertid behöva ytterligare verktyg, som exempelvis en momentnyckel, för att genomföra vissa skötselarbeten på rätt sätt.

TIPS

Om du inte har tillgång till dessa verktyg eller inte har tillräcklig erfarenhet för ett speciellt arbete, kan du be en Yamaha återförsäljare att utföra det åt dig.

REGELBUNDEN SKÖTSEL OCH JUSTERING

MAU46871

TIPS

- De årliga kontrollerna måste genomföras varje år, utom då en kilometerbaserad skötsel, eller för UK, en mil-baserad skötsel, genomförs i stället.
- Från 30000 km (17500 mi), upprepa skötselintervallen med början från 6000 km (3500 mi).
- De punkter som är markerade med en asterisk bör utföras av en Yamaha återförsäljare eftersom dessa punkter kräver användande av specialverktyg, data och tekniska kunskaper.

MAU46920

Tabell för regelbundet underhåll av avgasreglersystemet

NR.	ARTIKEL	KONTROLLPUNKT ELLER SKÖTSELARBETE	MÄTARSTÄLLNING					ÅRLIG KONTROLL
			1000 km (600 mi)	6000 km (3500 mi)	12000 km (7000 mi)	18000 km (10500 mi)	24000 km (14000 mi)	
1	* Bränsleledning	• Kontrollera bensinslangarna om de har sprickor eller andra skador.		√	√	√	√	√
2	Tändstift	• Kontrollera. • Rengör och ställ in elektrodavstånd.		√		√		
		• Byt ut.			√	√		
3	* Ventiler	• Kontrollera ventilspelet. • Ställ in.		√	√	√	√	
4	* Bränsleinsprutning	• Kontrollera tomgångsvarvtalet.	√	√	√	√	√	√
5	* Luftinsugets system	• Kontrollera om luftavstängningsventil, reed-ventil och slang har skador. • Byt de detaljer som är skadade om det behövs.		√	√	√	√	√

REGELBUNDEN SKÖTSEL OCH JUSTERING

MAU17717

Tabell för allmän skötsel och smörjning

NR.	ARTIKEL	KONTROLLPUNKT ELLER SKÖTSELARBETE	MÄTARSTÄLLNING					ÅRLIG KONTROLL
			1000 km (600 mi)	6000 km (3500 mi)	12000 km (7000 mi)	18000 km (10500 mi)	24000 km (14000 mi)	
1	Luftfilter	• Byt ut.		√	√	√	√	
2	* Luftfilter i V-remshuset	• Rengör. • Byt vid behov.		√	√	√	√	
3	* Frambroms	• Kontrollera funktionen, vätskenivån och eventuellt läckage.	√	√	√	√	√	√
		• Byt bromsbelägg.	Så snart som de är nerslitna till gränsen					
4	* Bakbroms	• Kontrollera funktion och justera bromshandtagets spel.	√	√	√	√	√	√
		• Byt bromsbackar.	Så snart som de är nerslitna till gränsen					
5	* Bromsslang	• Kontrollera om de har sprickor eller andra skador.		√	√	√	√	√
		• Byt ut.	Vart 4:e år					
6	* Hjul	• Kontrollera om de är skeva eller har skador.		√	√	√	√	
7	* Däck	• Kontrollera mönsterdjup och om de har skador. • Byt vid behov. • Kontrollera lufttrycket. • Korrigera vid behov.		√	√	√	√	√
8	* Hjullager	• Kontrollera lagerspel och om de har skador.		√	√	√	√	
9	* Styrlager	• Kontrollera om lagren känns glappa. • Pressa in lite litiumbaserat fett varje 12000 km (7000 mi) eller 24 månad.	√	√	Pressa in.	√	Pressa in.	√
10	* Ramfästen	• Kontrollera att alla muttrar, bultar och skruvar är ordentligt åtdragna.		√	√	√	√	√

REGELBUNDEN SKÖTSEL OCH JUSTERING

NR.	ARTIKEL	KONTROLLPUNKT ELLER SKÖTSELARBETE	MÄTARSTÄLLNING					ÅRLIG KONTROLL
			1000 km (600 mi)	6000 km (3500 mi)	12000 km (7000 mi)	18000 km (10500 mi)	24000 km (14000 mi)	
11	Bromshandtagens led för frambromsen	• Smörj med silikonbaserat fett.		√	√	√	√	√
12	Bromshandtagens led för bakbromsen	• Smörj med ett litumbaserat fett.		√	√	√	√	√
13	Sidostöd, mittstöd	• Kontrollera funktionen. • Smörj.		√	√	√	√	√
14	* Sidostödets kontakt	• Kontrollera funktionen.	√	√	√	√	√	√
15	* Framgaffel	• Kontrollera funktion och om det läcker olja.		√	√	√	√	
16	* Stötdämpare, justerratt	• Kontrollera funktion och om stötdämparen läcker olja.		√	√	√	√	
17	Motorolja	• Byt. (Se sidan 6-10.) • Kontrollera oljenivån och om det läcker olja.	√	Var 3000 km (1800 mi)				
18	* Motorns oljesil	• Rengör.	√	Var 6000 km (3500 mi)				
19	Olja i slutväxel	• Kontrollera om det läcker någon olja. • Byt.	√	√	√	√	√	√
20	* V-rem	• Byt ut.	Var 18000 km (10500 mi)					
21	* Bromskontakter, fram och bak	• Kontrollera funktionen.	√	√	√	√	√	√
22	Rörliga delar och kablar	• Smörj.		√	√	√	√	√
23	* Gashandtag och kabel	• Kontrollera funktion och om det är för stort spel. • Justera gaskabelns spel vid behov. • Smörj gashandtagets mekanism och kabel.		√	√	√	√	√

REGELBUNDEN SKÖTSEL OCH JUSTERING

NR.	ARTIKEL	KONTROLLPUNKT ELLER SKÖTSELARBETE	MÄTARSTÄLLNING					ÅRLIG KONTROLL
			1000 km (600 mi)	6000 km (3500 mi)	12000 km (7000 mi)	18000 km (10500 mi)	24000 km (14000 mi)	
24	* Belysning, signaler och kontakter	<ul style="list-style-type: none">• Kontrollera funktionen.• Ställ in halvljuset.	√	√	√	√	√	√

MAU18660

TIPS

- Luftfiltret måste ses över oftare om du kör i fuktiga eller dammiga områden.
- Hydraulbroms
 - Kontrollera och fyll på bromsvätska vid behov.
 - Vart annat år bör huvudbroms cylinderns och bromsokens inre komponenter bytas samt bromsvätskan ersättas.
 - Byt bromsledningar vart fjärde år eller om det uppstått sprickor eller om de är skadade.

REGELBUNDEN SKÖTSEL OCH JUSTERING

Lossa och sätta fast paneler

MAU18771

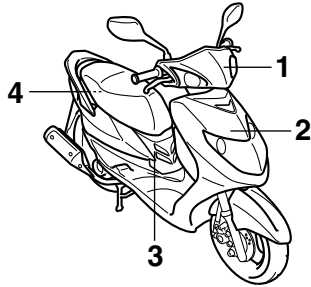

1. Panel A
2. Panel B
3. Panel C
4. Panel D

De paneler som visas på bilden måste lossas för att visa skötselarbeten som beskrivs i detta kapitel ska kunna utföras. Titta i detta avsnitt varje gång som en panel måste lossas eller sättas fast.

Panel A

EAUT1882

För att ta bort panelen

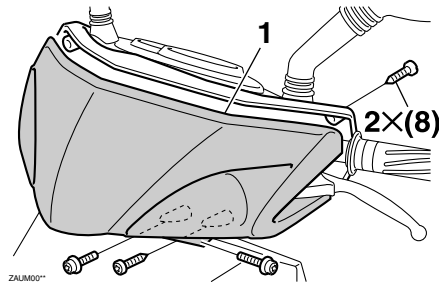

1. Panel A
2. Skruv

Lossa och ta bort skruvarna och ta sedan loss panelen.

För att sätta fast panelen

Placera panelen där den ska sitta och skruva fast den med skruvarna.

Panel B

För att ta bort panelen

Lossa och ta bort skruvarna och ta sedan loss panelen.

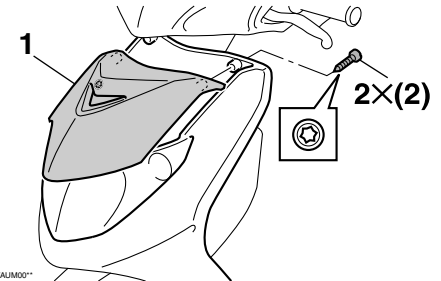

1. Panel B
2. Skruv

För att sätta fast panelen

Placera panelen där den ska sitta och skruva fast den med skruvarna.

REGELBUNDEN SKÖTSEL OCH JUSTERING

EAUT1835

Panel C

För att ta bort panelen

Lossa och ta bort skruvarna och ta sedan loss panelen.

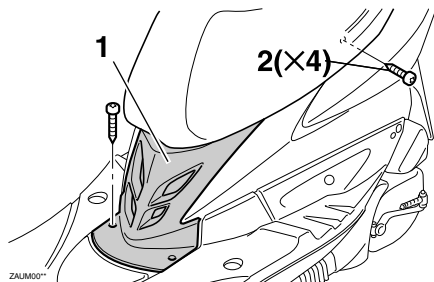

1. Panel C
2. Skruv

För att sätta fast panelen

Placera panelen där den ska sitta och skruva fast den med skruvarna.

Panel D

För att ta bort panelen

1. Öppna sadeln. (Se sidan 3-10.)

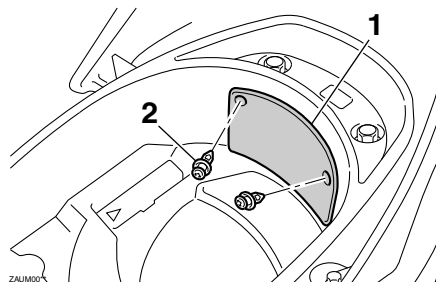

1. Panel D
2. Skruv

2. Lossa snabbfästena genom att trycka in mittpinnen och ta sedan loss panelen.

För att sätta fast panelen

Placera kåpan där den ska sitta och montera sedan snabbfästena.

Kontroll av tändstiftet

Tändstiftet är en viktig komponent i motorn och det är lätt att kontrollera det. Eftersom värme och avlagringar gör att tändstift långsamt eroderar, bör tändstiftet tas bort och kontrolleras enligt tabellen för regelbunden skötsel och smörjning. Dessutom kan tändstiftets skick avslöja motorns skick.

För att ta bort tändstiftet

1. Ställ upp fordonet på sitt mittstöd.
2. Ta bort panel C. (Se sidan 6-8.)
3. Ta bort tändstiftshatten.
4. Ta bort tändstiftet som bilden visar med hjälp av den tändstiftsnyckel som finns i ägarens verktygssats.

REGELBUNDEN SKÖTSEL OCH JUSTERING

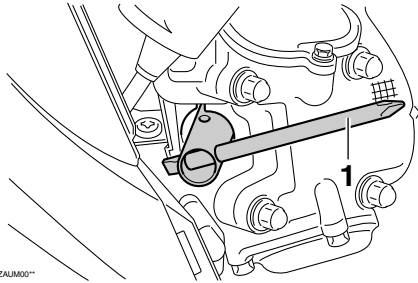

1. Tändstiftsnyckel

För att kontrollera tändstiftet

1. Kontrollera att porslinet runt mitt-elektroden har en lätt ljusbrun färg (den ideala färgen när fordonet körs normalt).

TIPS

Om färgen på tändstiftet skiljer sig från de andra kan det vara fel på motorn. Försök inte åtgärda felet själv. Låt i stället en Yamaha återförsäljare kontrollera den.

2. Kontrollera om elektroden på tändstiftet har eroderat eller om det finns avlagringar och byt tändstiftet vid behov.

Rekommenderat tändstift:
NGK (CR7E)

För att montera tändstiftet

1. Mät elektrodavståndet på tändstiftet med ett bladmått och justera avståndet vid behov.

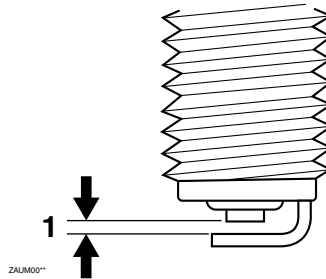

1. Rekommenderat elektrodavstånd

Rekommenderat elektrodavstånd:
0.7–0.8 mm (0.028–0.031 in)

2. Gör rent tätningsringen och dess anliggningsytor, och torka därefter rent tändstiftets gängor.
3. Montera tändstiftet med hjälp av tändstiftsnyckeln och dra åt tändstiftet till angivet moment.

Åtdragningsmoment:

Tändstift:
13 Nm (1.3 m·kgf, 9.4 ft·lbf)

TIPS

Om du inte har tillgång till en momentnyckel när du drar åt tändstiftet kan du dra åt det genom att dra fast det ytterligare 1/4–1/2 varv efter det att du skruvat fast det för hand. Tändstiftet bör emellertid dras åt med en momentnyckel så snart som möjligt.

4. Sätt fast tändstiftshatten.
5. Sätt fast panelen.

REGELBUNDEN SKÖTSEL OCH JUSTERING

EAUT1352

Motorolja och oljesil

Oljenivån i motorn bör kontrolleras före varje körning. Dessutom måste oljan och oljesilen bytas vid de intervall som anges i tabellen för regelbunden skötsel och smörjning. Motoroljan måste också bytas vid de första 1000 km (600 mi) och därefter när indikeringen för oljebyte blinkar. Trippmätaren för oljebyte måste nollställas efter de första 1000 km (600 mi). (Se sidan 3-3 för information om återställning.)

6

För att kontrollera motorns oljenivå

1. Ställ upp fordonet på sitt mittstöd. Om den lutar lite kan du få en felaktig avläsning.
2. Starta motorn, värm upp den under några minuter, och stäng sedan av motorn igen.
3. Vänta några minuter så att oljan stabiliseras, ta bort påfyllningspluggen och torka av oljestickan. Stoppa tillbaka oljestickan (utan att skruva in den) och lyft sedan upp den för att kontrollera oljenivån.

TIPS

Oljenivån bör vara mellan min- och max-markeringarna.

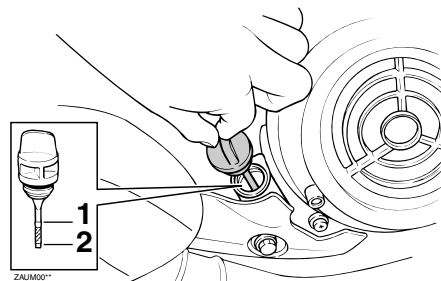

1. Max-markering
2. Min-markering

4. Om oljenivån befinner sig under min-markeringen bör olja av rekommenderad typ fyllas på till rätt nivå.
5. Stoppa ner oljestickan i påfyllningshålet och dra fast påfyllningspluggen.

För att byta motorolja och rengöra oljesilen

1. Starta motorn, värm upp den under några minuter, och stäng sedan av motorn igen.
2. Placera ett oljetråg under motorn för att samla upp oljan.
3. Ta bort påfyllningspluggen och avtappningspluggen och töm ut oljan från vevhuset. **ANMÄRKNING:** När motoroljans avtappningsplugg lossas, kommer O-ringen, fjädern och oljesilen att falla ut. Var försiktig så att du inte tappar bort dessa delar. [ECA10411]

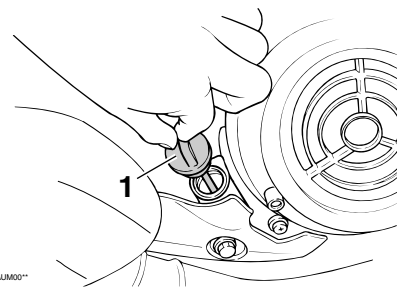

1. Påfyllningsplugg för olja

REGELBUNDEN SKÖTSEL OCH JUSTERING

MCA11670

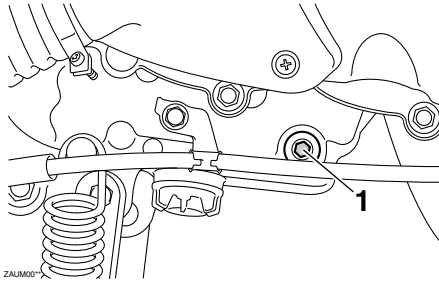

1. Oljeavtappningsplugg A

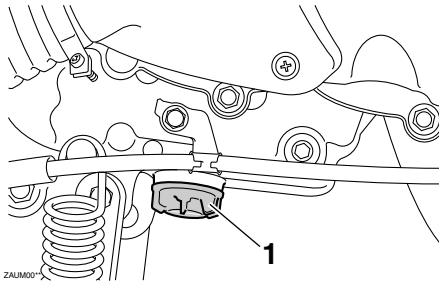

1. Oljeavtappningsplugg B

4. Rengör oljesilen med lösningsmedel, kontrollera så att den inte är skadad och byt den vid behov.
5. Kontrollera om O-ringen är skadad och byt ut den om det behövs.

6. Montera oljesilen, fjädern, O-ringen och motorns avtappningspluggar och dra åt avtappningspluggarna till angivet moment.

Åtdragningsmoment:

- Oljeavtappningsplugg A:
20 Nm (2.0 m-kgf, 14.5 ft-lbf)
- Oljeavtappningsplugg B:
20 Nm (2.0 m-kgf, 14.5 ft-lbf)

TIPS

Se till att O-ringen sitter rätt placerad.

7. Fyll på med den rekommenderade mängden motorolja och montera därefter och dra fast påfyllningspluggen.

Rekommenderad motorolja:

Se sidan 8-1.

Oljemängd vid byte:

0.9 L (0.95 US qt, 0.79 Imp.qt)

ANMÄRKNING

- Använd inte oljor med en dieselspecifikation som "CD" eller oljor med högre kvalitet än den som anges. Använd dessutom inte oljor som är märkta "ENERGY CONSERVING II" (ENERGIBESPARANDE II) eller högre.
 - Se till att inga främmande föremål kommer ner i vevhuset.
8. Starta motorn och låt den gå på tomgång under flera minuter medan du kontrollerar om det finns något oljeläckage. Om det läcker någon olja, stäng omedelbart av motorn och kontrollera anledningen till oljeläckaget.
 9. Stäng av motorn och kontrollera oljenivån. Fyll på vid behov.
 10. Nollställ trippmätaren för oljebyte. (Se sidan 3-3 för information om återställning.)

REGELBUNDEN SKÖTSEL OCH JUSTERING

TIPS

Om du byter motorolja innan indikeringen blinkar (dvs. innan tidsgränsen för det regelbundna oljebytet är uppnådd), måste tripmätaren återställas efter oljebytet för att nästa oljebyte ska indikeras vid rätt tillfälle.

MAU20065

Olja i slutväxel

Kontrollera så att det inte läcker olja från slutväxeln innan du kör. Om du upptäcker något läckage bör du låta en Yamaha återförsäljare kontrollera och reparera skotern. Dessutom måste oljan i slutväxeln bytas vid de intervall som anges i tabellen för regelbunden skötsel och smörjning.

1. Starta motorn och värm upp oljan i slutväxeln genom att köra skotern under flera minuter och stäng sedan av motorn igen.
2. Ställ upp skotern på sitt mittstöd.
3. Placera ett oljetråg under slutväxeln för att samla upp oljan.
4. Ta bort påfyllningslocket och dess O-ring från slutväxelhuset.

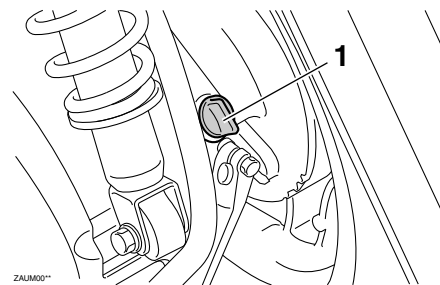

1. Påfyllningslock för slutväxelolja

5. Ta bort avtappningspluggen och dess packning i slutväxeln för att tappa ur oljan ur slutväxelhuset.

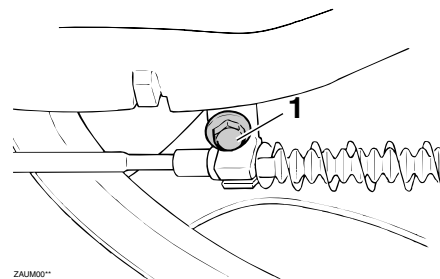

1. Avtappningsplugg i slutväxeln

6. Montera avtappningspluggen och den nya packningen, dra sedan åt pluggen till angivet moment.

Åtdragningsmoment:

Avtappningsplugg i slutväxeln:
23 Nm (2.3 m-kgf, 16.6 ft-lbf)

7. Fyll på med angiven mängd rekommenderad olja i slutväxeln. **WARNING! Se till att inga främmande föremål kommer in i slutväxeln. Se till att ingen olja kommer på däck eller fälg.** [EWA11311]

Rekommenderad olja i slutväxel:

Se sidan 8-1.

Oljemängd:

0.11 L (0.12 US qt, 0.10 Imp.qt)

8. Montera påfyllningslocket och dess O-ring på slutväxelhuset och dra åt locket.
9. Kontrollera så att det inte läcker olja från slutväxeln. Kontrollera anledningen till det om det läcker.

Luftfilter och V-remshusets luftfilter

EAUT3120

Luftfiltret och filtret i V-remshuset bör rengöras vid de intervall som anges i tabellen regelbunden skötsel och smörjning. Båda luftfiltren måste kontrolleras oftare om du kör i fuktiga eller dammiga områden. Luftfiltrets slang bör kontrolleras regelbundet och rengöras vid behov.

Byte av luftfiltret

1. Ställ upp skotern på sitt mittstöd.
2. Ta bort locket över luftfiltret genom att lossa skruvarna.

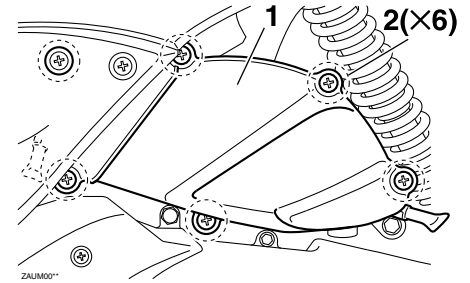

1. Lock över luftfilter
2. Skruv

3. Dra ut luftfiltret.
4. Stoppa in ett nytt luftfilter i luftfilterhuset. **ANMÄRKNING: Se till att luftfiltret sitter ordentligt i luftfilterhuset. Motorn får aldrig köras utan att luftfiltret är monterat. I annat fall kan kolven(-arna) och/eller cylindern(-arna) slitas onormalt mycket.** [ECA10481]
5. Montera locket över luftfiltret med och skruva fast skruvarna.

REGELBUNDEN SKÖTSEL OCH JUSTERING

Rengöring av luftfiltrens slangar

1. Kontrollera slangarna på fram- och elementbaksida av luftfilterhuset om det samlats smuts eller vatten i dem.

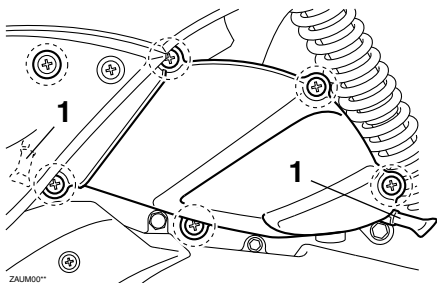

1. Luftfiltrets slang

2. Om det samlats smuts eller vatten, ta bort slangarna och rengör dem. Sätt sedan tillbaks dem.

Rengöring av luftfilter i V-remshuset

1. Ta bort skyddet över luftfiltret i V-remshuset genom att skruva loss skruvarna.

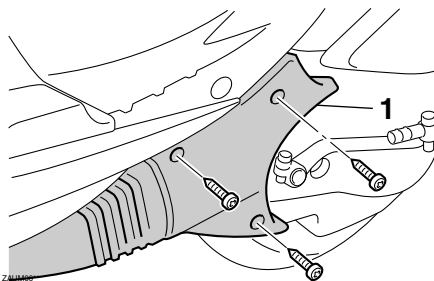

1. Skydd över luftfiltret i V-remshuset

2. Ta bort filterhållaren genom att ta bort skruven.

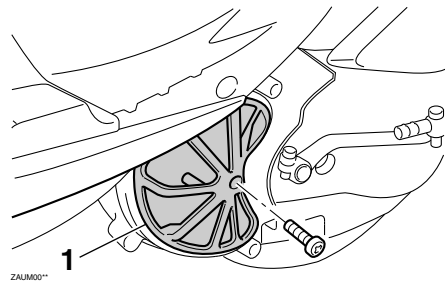

1. Hållare för luftfilter

3. Dra ut luftfiltret och rengör det i lösningsmedel. Krama ur det kvarvarande lösningsmedlet i filtret efter rengöring. **WARNING! Använd endast ett lösningsmedel avsett för rengöring av delar. För att undvika risken för brand eller explosion ska du inte använda bensen eller lösningsmedel med låg flampunkt.** [EWA10431]
ANMÄRKNING: För att undvika skador på filtret ska det hantearas försiktigt och inte vridas.

[ECA10521]

REGELBUNDEN SKÖTSEL OCH JUSTERING

MAU21382

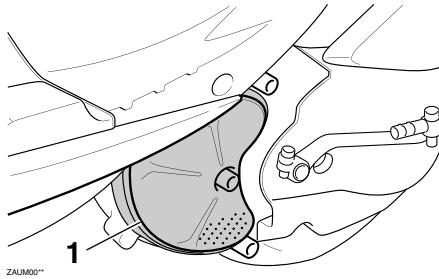

1. Luftfilter i V-remshuset

4. Applicera olja av rekommenderad typ på hela ytan av skumgummit och krama sedan ur överflödiga olja.

TIPS

Luftfilterelementet skall bli vått, men ej droppa.

Rekommenderad olja:

Yamaha luftfilterolja eller annan typ av luftfilterolja

5. Stoppa in luftfiltret i luftfilterhuset.
6. Montera filterhållaren genom att skruva fast skruven.

7. Montera locket över luftfiltret i V-remshuset genom att skruva fast skruvarna.

Justering av gaskabelns spel

Gaskabelns spel bör vara 3–5 mm (0.12–0.20 in) vid gashandtaget. Kontrollera regelbundet gaskabelns spel och, vid behov, låt en Yamaha återförsäljare justera det.

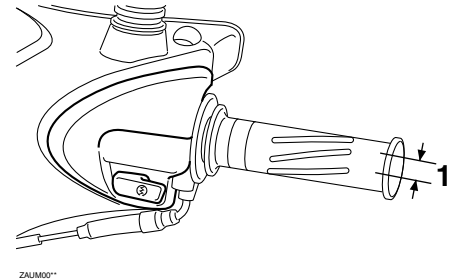

1. Gaskabelns spel

REGELBUNDEN SKÖTSEL OCH JUSTERING

MAU21401

Ventilspelet

Ventilspelet förändras med tiden vilket leder till att motorn får en felaktig bränsle/luftblandning och/eller motorn kan låta illa. För att förhindra att detta inträffar måste ventilspelet justeras av en Yamaha återförsäljare vid de intervall som anges i tabellen för regelbunden skötsel och smörjning.

EAUT2141

Däck

För att du ska få ut maximal prestanda, hållbarhet och säkerhet på ditt fordon bör du notera följande punkter om däcken.

Däckens lufttryck

Däckens lufttryck bör kontrolleras och eventuellt justeras före varje körning.

MWA10501



VARNING

Om fordonet körs med fel däcktryck kan föraren förlora kontrollen över det vilket kan leda till allvarliga personskador eller dödsfall.

- Däckens lufttryck bör kontrolleras när däcken är kalla (dvs när temperaturen på däcken är densamma som den omgivande luftens).
- Däckens lufttryck bör anpassas med avseende på hastighet och den totala vikten på förare, pas-

sagerare, bagage och de tillbehör som är godkända för denna modell.

Däckens lufttryck (uppmätt när däcken är kalla):

Upp till 90 kg (198 lb):

Fram:

175 kPa (1.75 kgf/cm², 25 psi)

Bak:

200 kPa (2.00 kgf/cm², 29 psi)

90 kg (198 lb) till maxlast:

Fram:

200 kPa (2.00 kgf/cm², 29 psi)

Bak:

225 kPa (2.25 kgf/cm², 33 psi)

Maxlast*:

172 kg (379 lb)

* Total vikt på förare, passagerare, bagage och tillbehör

MWA10511



VARNING

Lasta inte för mycket på fordonet. En olycka kan inträffa om du kör ett överlastat fordon.

Kontroll av däck

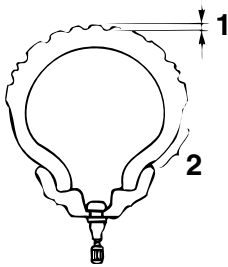

ZALUM00**

1. Mönsterdjup
2. Däckssidor

Däcken måste kontrolleras före varje körning. Om mönsterdjupet i däckens mitt är nere på minimum eller om det sitter en glasbit eller spik i däckets, eller om däckssidorna är spruckna, bör du låta en Yamaha återförsäljare byta däck omedelbart.

Minsta mönsterdjup (fram och bak):
0.8 mm (0.03 in)

TIPS _____

Minsta mönsterdjup kan variera från land till land. Kontrollera vilka regler som gäller i ditt land.

Däckinformation

Denna modell är utrustad med slanglösa däck.

Efter utförliga tester har endast de däck som visas i listan nedan godkänts av Yamaha Motor Co., Ltd. för denna modell.

Framdäck:

Storlek:
110/70-12 47L
Tillverkare/modell:
CHENG SHIN/C-922N

Bakdäck:

Storlek:
120/70-12 58L
Tillverkare/modell:
CHENG SHIN/C-6007

VARNING _____

- Låt en Yamaha återförsäljare byta utslitna däck. Förutom att det är olagligt att köra, kan utslitna däck reducera körstabiliteten och kan leda till att du tappar kontrollen.
- Byte av alla hjul- och bromsrelaterade delar, inklusive däck, bör utföras av en Yamaha återförsäljare, som har nödvändiga kunskaper och erfarenhet.

Gjutna fälgar

För att du ska få ut maximal prestanda, hållbarhet och säkerhet på din motorcykel bör du notera följande punkter om hjulen.

- Kontrollera fälgkanterna så att de inte är spruckna, krokiga eller skadade före varje körning. Om de är skadade, låt en Yamaha återförsäljare byta hjulet. Försök inte att reparera ett hjul själv. Ett deformerat eller sprucket hjul måste bytas.
- Hjulet bör balanseras om du har bytt fälg eller däck. Ett obalanserat hjul kan ge upphov till dåliga prestanda, besvärliga hanterings-egenskaper och en förkortad livslängd på däcket.
- Kör lugnt och försiktigt några mil med nya däck så att ytan hinner ruggas upp. Greppet är mycket dåligt på helt nya däck.

Kontroll av frambromshandtagets spel

Det får inte finnas något fritt spel i bromsreglaget. Om det finns spel, låt en Yamaha återförsäljare kontrollera bromssystemet.

VARNING

En mjuk och svampig känsla i bromshandtaget tyder på att det finns luft i bromssystemet. Om det finns luft i bromssystemet, låt en Yamaha återförsäljare lufta systemet innan du kör med fordonet. Luft i bromssystemet försämrar bromsverkan och kan leda till att du tappar kontrollen.

Justering av spelet på reglaget till bakbromsen

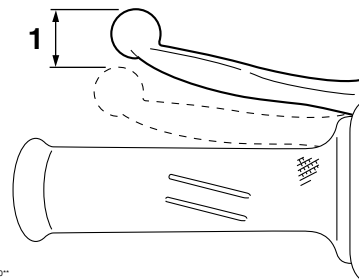

ZAJM00**

1. Spelet på reglaget till bakbromsen

Kopplingshandtagets spel bör vara 10–20 mm (0.039–0.079 in) enligt bilden. Kontrollera regelbundet bromshandtagets spel och justera det vid behov enligt följande.

För att öka bromsreglagets spel ska justeringsmuttern på bromsskölden vridas i riktning (a). För att minska bromsreglagets spel ska justeringsmuttern vridas i riktning (b).

REGELBUNDEN SKÖTSEL OCH JUSTERING

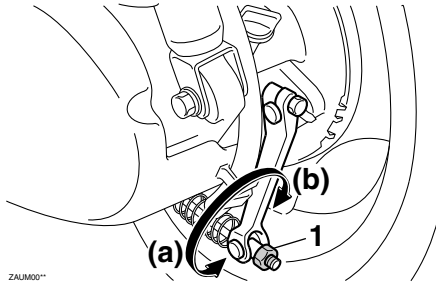

ZALIM00**

1. Justermutter

MWA10650

! VARNING

Om du inte kan ställa in rätt spel enligt anvisningarna ovan bör du be en Yamaha återförsäljare att utföra justeringen.

Kontroll av bromsbelägg fram och bromsbackar bak

MAU22380

Förslitningen av bromsbeläggen fram och bromsbackarna bak måste kontrolleras vid de intervall som anges i tabellen för regelbunden skötsel och smörjning.

Bromsbelägg, fram

MAU22420

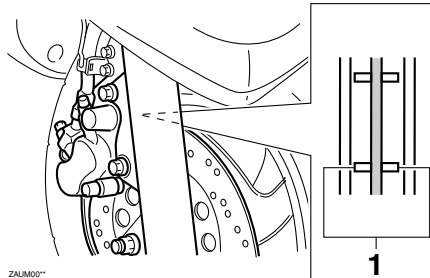

ZALIM00**

1. Indikeringspår för bromsbeläggens förslitning

Bromsbeläggen för frambromsen har ett indikeringspår för bromsbeläggens förslitning som gör att du kan kontrollera förslitningen utan att ta isär bromsen. Titta på indikeringspåret för att

kontrollera bromsbeläggens förslitning. Om bromsbeläggen är så slitna att indikeringspåret knappast syns bör du låta en Yamaha återförsäljare att byta alla bromsbelägg.

Bromsback, bak

MAU22540

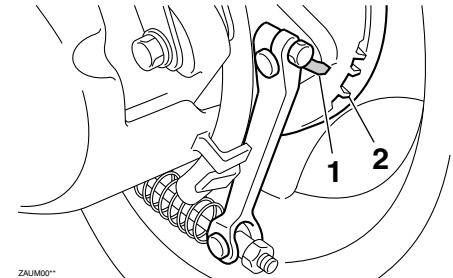

ZALIM00**

1. Förslitningsindikering
2. Linje för förslitningsgräns

Bakbromsen har en förslitningsindikering som gör att du kan kontrollera förslitningen utan att ta isär bromsen. Titta på indikeringen för att kontrollera bromsbackarnas förslitning.

Om bromsbackarna är så slitna att indikeringen pekar på förslitningsgränsen

REGELBUNDEN SKÖTSEL OCH JUSTERING

bör du låta en Yamaha återförsäljare byta bromsbackarna.

Kontroll av bromsvätskenivån

MAU32344

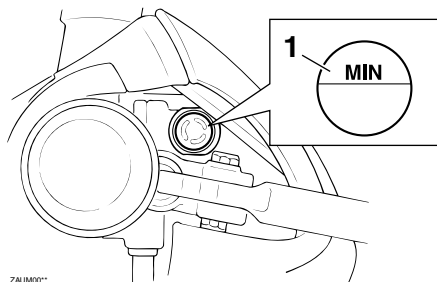

1. Min-markering

Om det finns för lite bromsvätska i behållaren kan det komma in luft i systemet, vilket kan leda till att bromsarna slutar ta.

Kontrollera att bromsvätskenivån är över min-nivån före varje körning och fyll på vid behov. En låg bromsvätskenivå kan vara en indikation på att bromsbeläggen är slitna och/eller att bromssystemet läcker. Om bromsvätskenivån är låg bör du kontrollera bromsbeläggens förslitning samt om bromssystemet läcker.

Beakta följande:

- Se till att huvudcyklinderna är vägrät genom att vrida på handtagen när du kontrollerar bromsvätskenivån.
- Använd bara rekommenderade kvaliteter på bromsvätska. I annat fall kan gummitätningarna slitas vilket leder till läckage och försämrade bromsverkan.

Rekommenderad bromsvätska:
DOT 4

- Fyll på med samma bromsvätska som redan finns i systemet. En blandning av olika bromsvätskor kan ge skadliga kemiska reaktioner och leda till en försämrade bromsverkan.
- Var försiktig så att du inte får in vatten i huvudcyklindern när du fyller på bromsvätska. Vatten sänker bromsvätskans kokpunkt kraftigt och kan resultera i ånglås.

- Bromsvätska fördärvar lackering och/eller plastdetaljer. Torka alltid upp utspilld bromsvätska omedelbart.
- När bromsbeläggen slits är det naturligt att bromsvätskenivån gradvis sjunker. Om däremot bromsvätskenivån sjunker plötsligt bör du be en Yamaha återförsäljare att kontrollera orsaken.

Byte av bromsvätska

MAU22721

Låt en Yamaha återförsäljare att byta bromsvätska vid de intervall som finns under TIPS i tabellen för regelbunden skötsel och smörjning. Dessutom bör oljetätningarna i huvudcylinder och bromsok bytas samt bromsslangen bytas vid de intervall som anges nedan eller om bromssystemet är skadat eller läcker.

- Oljetätningar: Byt vartannat år.
- Bromsslang: Byt vart fjärde år.

MAU23101

Kontroll av och smörjning av kablar

Alla reglagekablar funktion och skick bör kontrolleras före varje körning och kabeländarna bör smörjas vid behov. Om någon reglagekabel är skadad eller inte går lätt, låt en Yamaha återförsäljare kontrollera eller byta den. **VARNING! Skada på det yttre höljet kan påverka funktionen på kabeln och kommer även att ge upphov till att den inre kabeln rostar. Byt ut skadade kablar så snart som möjligt för att undvika farliga körförhållanden.** [EWA10721]

Rekommenderat smörjmedel:
Motorolja

REGELBUNDEN SKÖTSEL OCH JUSTERING

Kontroll av och smörjning av gashandtag och kabel

MAU23112

Gashandtagets funktion bör kontrolleras före varje körning. Dessutom måste kabeln smörjas av en Yamaha återförsäljare vid de intervall som anges i tabellen för regelbunden skötsel och smörjning.

Smörjning av bromshandtag för frambroms och bakbroms

MAU43641

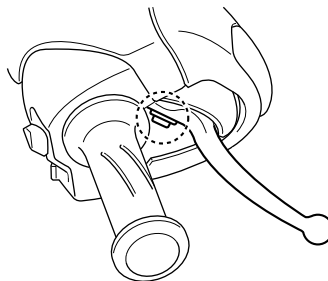

ZALIM00**

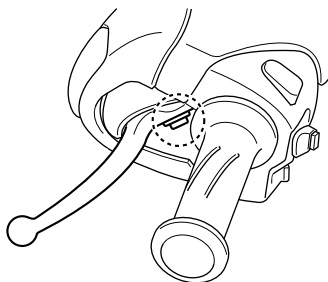

ZALIM00**

jas vid de intervall som anges i tabellen för regelbunden skötsel och smörjning.

Rekommenderat smörjmedel:

Bromshandtag till frambroms:

Silikonbaserat fett

Bromshandtag till bakbroms:

Litiumbaserat fett

Ledpunkterna i bromshandtagen för frambroms och bakbroms måste smör-

MAU23213

Kontroll av och smörjning av mittstöd och sidostöd

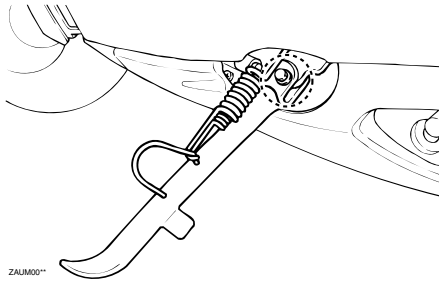

Funktionen på mittstöd och sidostöd bör kontrolleras före varje körning och ledpunkterna och kontaktytorna metall-mot-metall bör smörjas vid behov.

MWA10741

WARNING

Om mittstödet eller sidostödet inte går att fälla upp eller ner lätt, låt en Yamaha återförsäljare kontrollera eller byta det. Annars kan mittstödet komma i kontakt med marken och störa föraren, som då kan förlora kontrollen över fordonet.

Rekommenderat smörjmedel:
Litiumbaserat fett

MAU23272

Kontroll av framgaffeln

Framgaffelns skick och funktion måste kontrolleras enligt följande vid de intervaller som anges i tabellen för regelbunden skötsel och smörjning.

För att kontrollera skicket

Kontrollera om innerrören är repiga, skadade eller om det läcker olja.

För att kontrollera funktionen

1. Ställ fordonet på ett plant underlag och håll det upprätt. **WARNING! Se till att den står stadigt så att den inte faller omkull under arbetet och orsakar personskador.** [EWA10751]
2. Bromsa med frambromsen och tryck ner styret flera gånger och kontrollera att framgaffeln mjukt trycks ihop och går upp igen.

REGELBUNDEN SKÖTSEL OCH JUSTERING

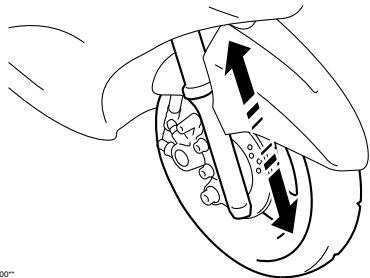

ZALM00**

MCA10590

ANMÄRKNING

6 Om du ser någon skada eller om framgaffeln inte går mjukt, låt en Yamaha återförsäljare kontrollera eller reparera den.

MAU45511

Kontroll av styrningen

Slitna eller lösa styrlager kan vara farligt. Därför måste styrningens funktion kontrolleras enligt följande vid de intervall som anges i tabellen för regelbunden skötsel och smörjning.

1. Ställ upp fordonet på sitt mittstöd.

VARNING! Se till att den står stadigt så att den inte faller omkull under arbetet och orsakar personskador. [EWA10751]

2. Fatta tag i framgaffelns nederdel och försök att röra den fram och tillbaka. Om du känner något glapp bör du låta en Yamaha återförsäljare kontrollera eller reparera styrningen.

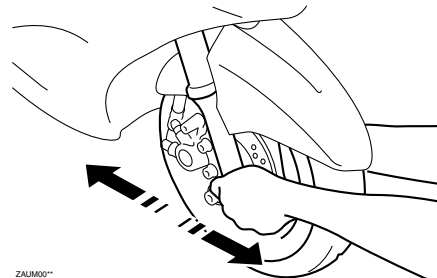

ZALM00**

Kontroll av hjullager

Hjullagren fram och bak måste kontrolleras vid de intervall som anges i tabellen för regelbunden skötsel och smörjning. Om du känner något glapp i ett lager eller om hjulet inte snurrar lätt, låt en Yamaha återförsäljare kontrollera hjullagren.

Batteri

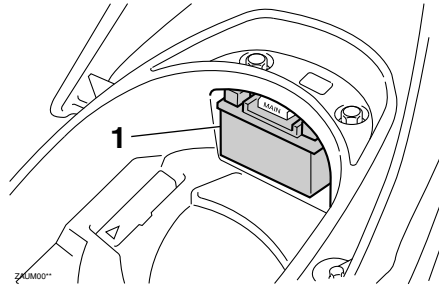

1. Batteri

Denna modell är utrustad med ett batteri av typen VRLA (Valve Regulated Lead Acid). Du behöver därför inte kontrollera elektrolyten eller fylla på med destillerat vatten. Däremot bör batteriets anslutningar kontrolleras och dras åt vid behov.

TIPS

Batteriet är placerat bakom panel D. (Se sidan 6-8.)

! VARNING

- Elektrolyt är giftigt och farligt eftersom det innehåller svavelsyra som kan orsaka brännskador. Undvik kontakt med huden, ögon och kläder och skydda alltid ögonen när du arbetar nära batterier. Om du får något på dig, genomför följande **FÖRSTA HJÄLP**.
- **UTVÄRTES:** Skölj ordentligt med vatten.
- **INVÄRTES:** Drick stora mängder mjölk eller vatten och kontakta omedelbart en läkare.
- **ÖGON:** Spola med vatten under 15 minuter och uppsök därefter läkarhjälp.
- Batterier producerar explosiv vätgas. Håll därför gnistor, öppen flamma, cigaretter etc. borta från batteriet och se till för ordentlig ventilation när du laddar det i ett slutet rum.

REGELBUNDEN SKÖTSEL OCH JUSTERING

- **HÅLL DETTA OCH ANDRA BATTERIER UTOM RÄCKHÅLL FÖR BARN.**

För att ladda batteriet

Låt en Yamaha återförsäljare ladda batteriet så snart som möjligt om det verkar som om det har blivit urladdat. Kom ihåg att batterier har en tendens att ladda ur sig snabbare om fordonet är utrustad med extra elektrisk utrustning.

MCA16520

ANMÄRKNING

6

För att ladda ett VRLA-batteri (ventilreglerat blybatteri) måste du ha en konstantspänningsladdare. Om du använder en vanlig batteriladdare kan batteriet ta skada. Om du inte har tillgång till en konstantspänningsladdare ska du låta en Yamaha återförsäljare ladda batteriet.

För att förvara batteriet

1. Om fordonet inte kommer att användas inom en månad, ta bort batteriet och ladda det och förvara

det sedan på ett svalt och torrt ställe. **ANMÄRKNING:** När du tar bort batteriet ska du kontrollera att nyckeln är i läget "OFF" och sedan koppla bort den negativa kabeln innan du kopplar bort den positiva. [ECA16302]

2. Om batteriet ska förvaras under mer än två månader bör du kontrollera det en gång i månaden och ladda det om det behövs.
3. Ladda batteriet helt innan du sätter tillbaks det i fordonet.
4. Se till att batterikablarna blir rätt kopplade till batteripolerna innan du sätter tillbaks det i fordonet.

ECAT1053

ANMÄRKNING

- Se till att batteriet alltid är laddat. Förvaring av ett urladdat batteri kan orsaka permanenta skador på batteriet.
- När batteriet är monterat, se till att vrida huvudströmbrytaren från "ON" till "OFF" tre gånger inom 3 sekunder för att initiera systemet för tomgångsvarvtalsreglering.

EAUT1915

Byte av säkringar

Säkringsboxen är placerad ovanför batteriet.

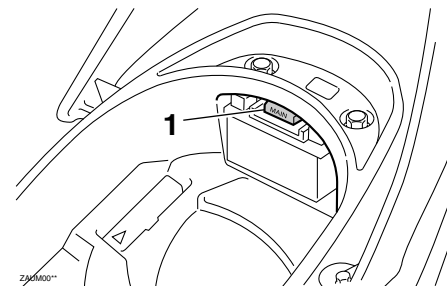

1. Huvudsäkring

Säkringsboxen, som innehåller säkringar för de olika kretsarna, är placerad i förvaringsfacket. (Se sidan 3-11.)

REGELBUNDEN SKÖTSEL OCH JUSTERING

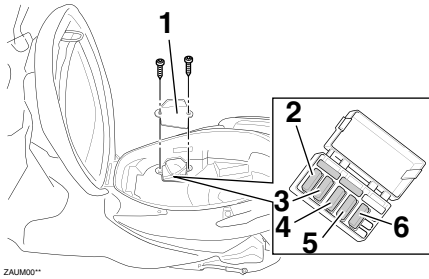

1. Lucka
2. Backupsäkring
3. Säkring för tändningen
4. Säkring för signalsystem
5. Säkring för bakljus
6. Säkring för strålkastare

Om en säkring är sönder, byt ut den enligt följande.

1. Vrid tändningsnyckeln till läge "OFF" och stäng av den elkrets i vilken säkringen har gått sönder.
2. Ta bort den trasiga säkringen och sätt i en ny säkring med rätt amperetal. **WARNING! Sätt inte i en säkring med högre amperetal för att undvika att elsystemet tar skada eller att brand uppstår.**

[EWA15131] **ANMÄRKNING:** När huvudsäkringen tagits bort och satts tillbaka, se till att vrida huvudströmbrytaren från "ON" till "OFF" tre gånger inom 3 sekunder för att initiera systemet för tomgångsvarvtalsreglering.

[ECAT1062]

Säkringar:

- Huvudsäkring: 20 A
- Säkring för strålkastare: 15 A
- Säkring för signalsystem: 15 A
- Säkring för tändningen: 7.5 A
- Reservsäkring: 7.5 A
- Säkring för bakljus: 7.5 A

3. Vrid tändningsnyckeln till läge "ON" och sätt på den elkrets i vilken säkringen har gått sönder för att kontrollera att elkretsen nu fungerar.

4. Om säkringen omedelbart går sönder igen, låt en Yamaha-återförsäljare kontrollera elsystemet.

EAUT2131

Byte av strålkastarlampa

Denna modell är utrustad med en strålkastare med kvartslampa. Om strålkastarlampans går sönder, byt ut den enligt följande.

MCA10660

ANMÄRKNING

Ta inte på glaset med fingrarna och se till att du inte får olja på glaset eftersom det kan påverka ljuset i lampen och lampans livslängd reduceras avsevärt. Torka av glaset på glödlampans mycket noga med en trasa fuktad i alkohol eller thinner.

1. Ställ upp fordonet på sitt mittstöd.
2. Ta bort panel B. (Se sidan 6-7.)
3. Koppla loss strålkastarlampans kontakt och ta sedan bort skyddet över strålkastarlampans.

REGELBUNDEN SKÖTSEL OCH JUSTERING

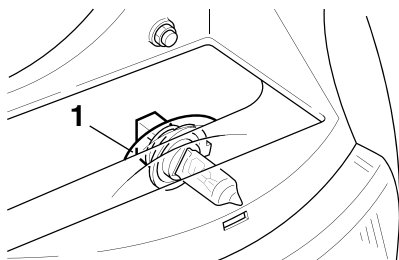

ZALM00*

1. Lampskydd

4. Haka av strålkastarlampans hållare och ta bort den trasiga lampan.

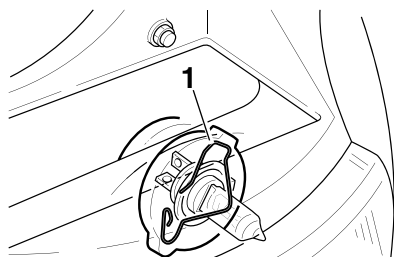

ZALM00*

1. Strålkastarlampans hållare

5. Sätt i en ny glödlampa och sätt fast den med lamphållaren.

6. Sätt på skyddet över strålkastarlampans kontakt och koppla in strålkastarlampans kontakt.
7. Sätt fast panelen.
8. Låt en Yamaha återförsäljare ställa in ljuset vid behov.

EAUT1892

Byte av främre blinkerslampa

MCA10670

ANMÄRKNING

Det rekommenderas att du låter en Yamaha återförsäljare utföra detta arbete.

1. Ställ upp skotern på sitt mittstöd.
2. Ta bort panel A. (Se sidan 6-7.)
3. Ta bort sockeln (tillsammans med lampan) genom att vrida den moturs.
4. Ta bort den trasiga lampan genom att trycka in den och vrida den moturs.

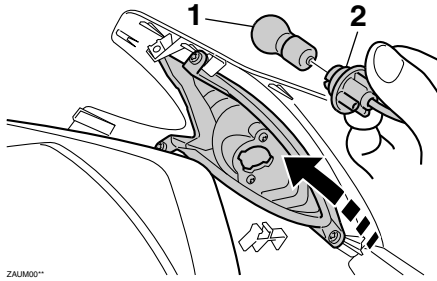

1. Blinkerslampa
2. Sockel

5. Sätt i en ny lampa i sockeln, tryck in den och vrid den medurs tills det tar stopp.
6. Sätt tillbaks sockeln (tillsammans med lampan) genom att vrida den medurs.
7. Sätt fast panelen.

Byte av bakljus-/bromsljuslampa eller blinkerslampa, bak

EAUT1923

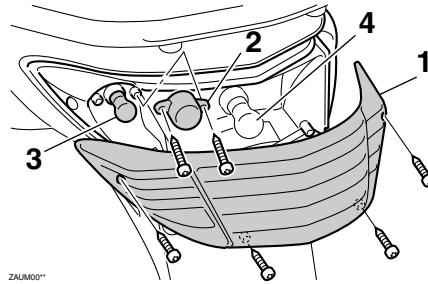

1. Bakljus/bromsljusglas
2. Blinkersglas
3. Blinkerslampa, bak
4. Bakljus-/bromsljuslampa

Bakljus-/bromsljuslampa

1. Ta bort lampglaset över bakljus/bromsljuslampan genom att lossa skruvarna.
2. Ta bort den trasiga lampan genom att trycka in den och vrida den moturs.
3. Sätt i en ny lampa i sockeln, tryck in den och vrid den medurs tills det tar stopp.

4. Sätt tillbaka lampglaset och skruva fast skruvarna.

Blinkerslampa, bak

1. Ta bort lampglaset över bakljus/bromsljuslampan genom att lossa skruvarna.
2. Ta bort lampglaset över blinkerslampan genom att lossa skruvarna.
3. Ta bort den trasiga lampan genom att trycka in den och vrida den moturs.
4. Sätt i en ny lampa i sockeln, tryck in den och vrid den medurs tills det tar stopp.
5. Sätt tillbaka lampglaset över blinkerslampan och skruva fast skruvarna.
6. Sätt tillbaka lampglaset över bakljus-/bromsljuslampan och skruva fast skruvarna. **ANMÄRKNING: Dra inte åt skruvarna för hårt eftersom lampglaset kan gå sönder.** [ECA10681]

Byte av parkeringsljuslampa

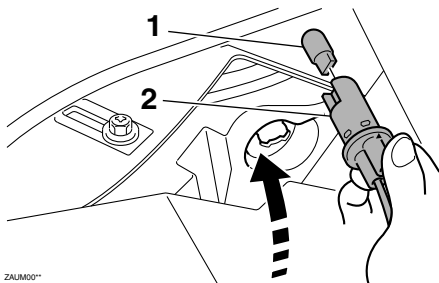

1. Parkeringsljusets lampa
2. Sockel

Denna modell är utrustad med två parkeringsljus. Om en parkeringsljuslampa går sönder, byt ut den enligt följande.

1. Ta bort panel B. (Se sidan 6-7.)
2. Ta bort sockeln (tillsammans med lampan) genom att vrida den moturs.
3. Ta bort den trasiga lampan genom att dra ut den.
4. Sätt i en ny lampa i sockeln.
5. Sätt tillbaks sockeln (tillsammans med lampan) genom att vrida den medurs.

6. Sätt fast panelen.

Felsökning

Trots att alla Yamaha skotrar undersöks noga innan de lämnar fabriken, kan du råka ut för felaktigheter under körning. Om det uppstår problem med exempelvis bränslet, kompressionen eller tändsystemet, kan du få startsvårigheter och effektförluster.

Följande felsökningstabell ger dig möjlighet att snabbt och enkelt kontrollera dessa vitala system själv. Om skotern däremot har behov av en reparation, bör du lämna den till en Yamaha återförsäljare, vars skickliga tekniker har nödvändiga verktyg, erfarenhet och kunskap att reparera din skoter på ett riktigt sätt.

Använd endast original Yamaha reservdelar. Piratdelar kan se likadana ut som delar från Yamaha, men de är ofta sämre och har en kortare livslängd vilket kan leda till dyra reparationskostnader.

MWA15141

VARNING

Rök inte och kontrollera att det inte finns öppna lågor eller gnistor, inklusive styrlågor på t.ex. vattenvärmare eller ugnar, i närheten när du kontrollerar bränslesystemet. Bensen och bensenångor kan antändas eller explodera vilket kan orsaka allvarliga person- eller egendomsskador.

Felsökningsschema

1. Bränsle

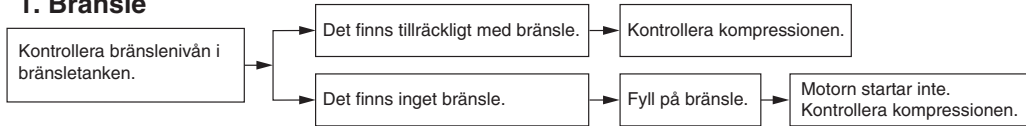

2. Kompression

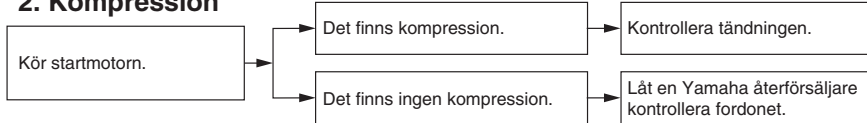

3. Tändning

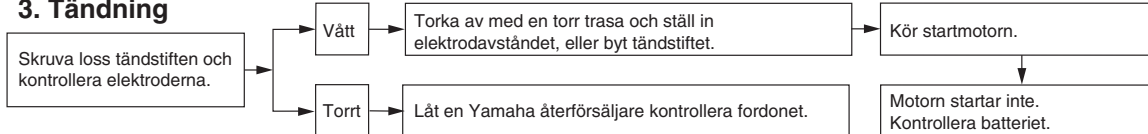

4. Batteri

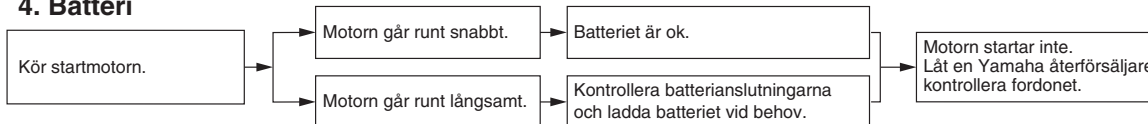

Försiktighet med matta färger

MAU37833

MCA15192

ANMÄRKNING

Vissa modeller har delar med matta ytor. Kontakta en Yamaha återförsäljare för råd om vilka produkter som du ska använda vid rengöring av fordonet. Om du använder borste, starka kemiska produkter eller rengöringsmedel när du rengör dessa delar kommer ytan att repas eller skadas. Du bör heller inte vaxa några matta ytor.

Skötsel

MAU26094

Skoterns öppna konstruktion gör dess teknologi mer attraktiv, men det gör även den känslig. Trots att högkvalitativt material har används kan rost och korrosion utvecklas. Ett rostigt avgasrör syns ofta inte på en bil men på en skoter försämrar det skoterns helhetsintryck. Det är inte bara med tanke på garantin som du ofta behöver göra en ordentlig skötsel utan det kommer även att bidra till att skotern ser snygg ut och dess livslängd förlängs samt dess prestanda optimeras.

Före rengöring

1. Täck över avgasrörets öppning med en plastpåse när motorn har kallnat.
2. Kontrollera att alla lock och skydd såväl som alla elektriska kopplingar, inklusive tändstiftshatten, sitter på ordentligt.
3. Ta bort kraftiga avlagringar av smuts, som olja som bränt fast på vevhuset, med ett avfettningsme-

del och en borste. Använd aldrig avfettningsmedel på tätningar, packningar och hjulaxlar. Skölj alltid av smutsen och avfettningsmedlet med vatten.

Rengöring

MCA10783

ANMÄRKNING

- Undvik att använda starka fälgrengöringsmedel, speciellt på ekerhjul. Om sådana produkter används på ställen där det är svårt att få bort smuts, låt inte medlet sitta på under längre tid än som är angivet på produkten. Skölj även av ytan omedelbart efter rengöring och torka av den. Spruta därefter på korrosionsskyddssprej.
- Felaktig rengöring kan skada plastdelar (som kåporna, paneler, rutor, strålkastarlinser, mätarelinser, etc.) samt ljuddämpare. Använd bara en mjuk, ren trasa eller svamp fuktad med vatten för att rengöra plastdetal-

SKÖTSEL OCH FÖRVARING AV SKOTERN

jer. Ett mildt rengöringsmedel som späts ut med vatten kan användas om det är svårt att få delarna rena med bara vatten. Kom ihåg att skölja bort eventuella rester av rengöringsmedlet med rikligt med vatten eftersom det kan skada plastdelarna.

- Använd inte starka kemiska produkter på plastdetaljer. Försäkra dig om att den trasa eller svamp som du använder inte har varit i kontakt med starka eller slipande produkter, lösningsmedel eller thinner, bränsle, rostborttagningsmedel, bromsvätska, frostskyddsmedel eller elektrolyt.
- Använd inte högtryckstvätt eller ångtvätt eftersom det kan tränga in vatten i följande områden: tätningar (på hjul- och svingarmslagringar, gaffel och bromsar), elektriska komponenter (kontakter, instrument, omkopplare och lampor), ventilationsslangar och ventilationsöppningar.

- För fordon som är utrustade med vindruta: Använd inte starka rengöringsmedel eller hårda svampar som kan göra ytan matt eller repa. Vissa rengöringsmedel för plast kan repa vindrutan. Testa produkten på en liten dold yta på vindrutan för att kontrollera så att den inte efterlämnar några märken. Om vindrutan är repad kan du polera den med ett plastpoleringsmedel av god kvalitet efter tvättning.

Efter normal användning

Ta bort smuts med varmt vatten, ett mildt rengöringsmedel och en mjuk, ren svamp och skölj ordentligt med rent vatten. Använd en tandborste eller flaskborste för svåråtkomliga områden. Smuts som sitter hårt fast och insekter lossnar lättare om ytan täcks med en fuktig trasa under några minuter före rengöring.

Om du har kört i regnväder, nära havet eller på saltade vägar

Eftersom havssalt eller vägar som saltats under vintertid är extremt korrosivt tillsammans med vatten, gör så här varje gång som du har kört i regn, nära havet eller på saltade vägar.

TIPS

Salt som sprids på vägarna under vintern kan finnas kvar på våren.

1. Rengör skotern med kallt vatten och ett mildt rengöringsmedel när motorn har svalnat.

ANMÄRKNING: Använd inte varmt vatten eftersom det ökar den korrosiva effekten i saltet.

[ECA10791]

2. Spruta på korrosionsskydd på all metall, inklusive krom-nickelpläterade ytor för att förhindra korrosion.

SKÖTSEL OCH FÖRVARING AV SKOTERN

Efter rengöring

1. Torka av skotern med ett sämskskinn eller en absorberande trasa.
2. Använd ett krompolish för att putsa krom, aluminium och rostfria delar, inklusive avgassystemet. (Även den termiska missfärgningen på rostfria avgassystem kan tas bort genom polering.)
3. För att motverka korrosion bör du använda korrosionsskyddssprej på alla metaller, inklusive kromade och nikelpläterade ytor.
4. Använd sprejolja som ett universellt rengöringsmedel för att ta bort kvarstående smuts.
5. Bättringsmålade små lackskador som orsakats av stenskott etc.
6. Vaxa alla målade ytor.
7. Låt skotern torka helt innan du ställer undan den eller täcker över den.

MWA10942

VARNING

Föroreningar på bromsar eller däck kan göra att du förlorar kontrollen över fordonet.

- **Försäkra dig om att det inte finns någon olja eller vax på bromsar eller däck. Vid behov kan du rengöra bromsskivor och bromsbelägg med ett rengöringsmedel för bromsar eller med aceton, däcken tvättas med varmt vatten och ett mildt rengöringsmedel.**
- **Innan du kör iväg med fordonet bör du testa bromsar och väghållning.**

MCA10800

ANMÄRKNING

- **Använd en liten mängd sprejolja och vax och torka av eventuellt överflöd.**

- **Använd aldrig olja eller vax på gummidetaljer eller plastdetaljer utan använd lämplig produkt för att sköta dessa.**
- **Undvik slipande polermedel eftersom lacken kommer att slippas bort.**

TIPS

- Kontakta en Yamaha återförsäljare för information om vilka produkter som bör användas.
- Strålkastarglasat kan bli immigt av tvätt, regn eller fuktig väderlek. Fukten på glaset försvinner om strålkastaren slås på en kort stund.

SKÖTSEL OCH FÖRVARING AV SKOTERN

Förvaring

MAU36561

Kortvarig

Förvara alltid skotern på ett svalt, torrt ställe och skydda den vid behov från damm med ett poröst överdrag.

MCA10820

ANMÄRKNING

- **Förvaring av skotern i ett dåligt ventilerat rum eller om den täcks med ett överdrag medan den fortfarande är fuktig, kan ge upphov till att vatten och fukt tränger in och ge upphov till rost.**
- **För att korrosion ska förhindras bör fordonet inte förvaras i fuktiga källare, stall (luften innehåller ammoniak) och områden där starka kemikalier förvaras.**

Långvarig

Innan du ställer undan skotern under flera månader:

1. Följ anvisningarna i avsnittet "Skötsel" i detta kapitel.

2. Fyll bensintanken och tillsätt en bränslestabilisator (om det finns tillgängligt) för att hindra att tanken rostar eller att bränslekväliteten försämras.

3. Gör på följande sätt för att skydda cylinder, kolringar, etc. från korrosion.

a. Ta bort tändstiftshatten och skruva loss tändstiftet.

b. Häll i en tesked motorolja i tändstiftshålet.

c. Sätt på tändstiftshatten på tändstiftet och placera tändstiftet på topplocket så att det är jordat. (Detta begränsar gnistorna under nästa steg.)

d. Dra runt motorn flera varv med hjälp av startmotorn. (Detta gör att oljan i cylindern sprids ut på cylinderväggen.)

e. Ta bort tändstiftshatten från tändstiftet och skruva fast tändstiftet. Sätt tillbaka tändstiftshatten på tändstiftet. **WARNING! För att undvika skada när motorn går runt bör du se till att tänd-**

stiftet är ordentligt jordat när motorn dras runt. [EWA10951]

4. Smörj alla reglageleder, -lagringar och -kablar samt alla leder och lagringar på pedaler och stöd.

5. Kontrollera vid behov lufttrycket i däckerna och lyft sedan upp skotern så att båda hjulen är fria från underlaget. Som alternativ kan du vrida på hjulen lite varje månad så att inte däckerna deformeras på något ställe.

6. Täck över avgasrören med en plastpåse så att det inte tränger in någon fukt.

7. Ta bort batteriet och ladda det. Lagra det på ett svalt och torrt ställe och ladda det varje månad. Förvara inte batteriet på ett för kallt eller för varmt ställe (under 0 °C (30 °F) eller över 30 °C (90 °F)). För mer information om hur du förvarar batteriet, se sidan 6-25.

SKÖTSEL OCH FÖRVARING AV SKOTERN

TIPS _____

Om något behöver repareras på skotern bör du göra det innan du ställer undan den.

SPECIFIKATIONER

MAU2633X

Mått

Totallängd	1855 mm (73.0 in)
Totalbredd	685 mm (27.0 in)
Totalhöjd	1130 mm (44.5 in)
Sitthöjd	785 mm (30.9 in)
Hjulbas	1295 mm (51.0 in)
Markfrigång	113 mm (4.45 in)
Vändradie	1900 mm (74.8 in)

Vikt

Med olja och bränsle	120.0 kg (265 lb)
----------------------	-------------------

Motor

Motor typ	Luftkyld 4-takt, SOHC
Cylinderarrangemang	Framåtlutad, en cylinder
Slagvolym	125 cm ³
Borning ∞ slaglängd	52.4 ∞ 57.9 mm (2.06 ∞ 2.28 in)
Kompressionsförhållande	10.00:1
Startsystem	Startmotor och startkick
Smörjsystem	Våtsump

Motorolja

Rekommenderat märke
YAMALUBE

Typ

SAE 10W-30, 10W-40, 10W-50, 15W-40,
20W-40 or 20W-50

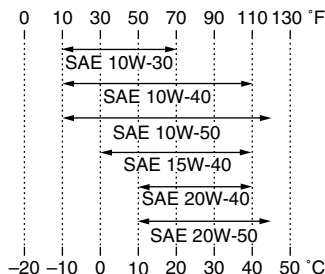

Rekommenderad motorolja

API service SG typ eller högre, JASO standard MA

Oljemängd i motor

Regelbundet oljebyte
0.90 L (0.95 US qt, 0.79 Imp.qt)

Olja i slutväxel

Typ

SAE 10W-30 typ SE motorolja

Mängd

0.11 L (0.12 US qt, 0.10 Imp.qt)

Luftfilter

Luftfilter

Våtelement

Bränsle

Rekommenderat bränsle
Använd bara blyfri regularbensin
Tankvolym
7.4 L (1.96 US gal, 1.63 Imp.gal)

Trottelhus

ID-märke
4P91 00
Tillverkare
MIKUNI

Tändstift

Tillverkare/modell
NGK/CR7E
Rekommenderat elektroavstånd
0.7–0.8 mm (0.028–0.031 in)

Koppling

Kopplingstyp
Torr, automatisk centrifugal

Drivsystem

Primär reduktion
Snedskurna kuggjul
Primärt utväxlingsförhållande
38/13 (2.923)
Sekundär reduktion
Snedskurna kuggjul
Sekundärt utväxlingsförhållande
40/12 (3.333)
Växellådstyp
Automatisk med V-rem
Manövrering
Automatisk centrifugaltyp

Ram

Ramtyp
Stålrörsram

Castervinkel
27.00 grader
Försprång
90.0 mm (3.54 in)
Framdäck
Typ
Slanglöst
Storlek
110/70-12 47L
Tillverkare/modell
CHENG SHIN/C-992N
Bakdäck
Typ
Slanglöst
Storlek
120/70-12 58L
Tillverkare/modell
CHENG SHIN/C-6007
Lastning
Maxlast
172 kg (379 lb)
Däckens lufttryck (uppmätt när däck är kalla)
Lastningsförhållande
0–90 kg (0–198 lb)
Fram
175 kPa (1.75 kgf/cm ² , 25 psi, 1.75 bar)
Bak
200 kPa (2.00 kgf/cm ² , 29 psi, 2.00 bar)
Lastningsförhållande
90–172 kg (198–379 lb)
Fram
200 kPa (2.00 kgf/cm ² , 29 psi, 2.00 bar)

Bak
225 kPa (2.25 kgf/cm ² , 33 psi, 2.25 bar)
Framhjul
Hjultyp
Gjutna fälgar
Fälgstorlek
J12 ∞ MT2.75
Bakhjul
Hjultyp
Gjutna fälgar
Fälgstorlek
J12 ∞ MT3.00
Frambroms
Typ
Enkel bromsskiva
Manövrering
Höger hand
Rekommenderad vätska
DOT 4
Bakbroms
Typ
Trumbroms
Manövrering
Vänster hand
Framfjädring
Typ
Teleskopgaffel
Fjäder/stötdämpartyp
Spiralfjäder/oljedämpare
Fjädringsrörelse
78.0 mm (3.07 in)
Bakfjädring
Typ
Swing

Fjäder/stötdämpartyp
Spiralfjäder/oljedämpare
Fjädringsrörelse
95.5 mm (3.76 in)
Elsystem
Tändsystem
TCI
Laddningssystem
AC-magnet
Batteri
Modell
MF (YT7B-BS)
Spänning, kapacitet
12 V, 6.5 Ah
Strålkastare
Lamptyp
Halogenlampa
Lampspänning, effekt ∞ antal
Strålkastare
12 V, 60 W/55 W ∞ 1
Bakljus/bromsljus
12 V, 5.0 W/21.0 W ∞ 1
Blinkerslampor, fram
12V, 10.0 W ∞ 2
Blinkerslampor, bak
12V, 10.0 W ∞ 2
Parkeringsljus
12V, 5.0 W ∞ 2
Instrumentbelysning
LED ∞ 2
Indikeringslampa för helljus
LED ∞ 1
Indikeringslampa för blinkers
LED ∞ 1

SPECIFIKATIONER

Säkringar

Huvudsäkring

20.0 A

Säkring för strålkastare

15.0 A

Säkring för bakljus

7.5 A

Säkring för signalsystem

15.0 A

Säkring för tändning

7.5 A

Backupsäkring

7.5 A

MAU48610

Identifikationsnummer

Skriv ner fordonets identifikationsnummer samt typskyltsinformationen på raderna här nedan. Dessa uppgifter underlättar för dig när du beställer reservdelar från en Yamaha återförsäljare eller om du får fordonet stulen.

FORDONETS IDENTIFIKATIONSNUMMER:

INFORMATION PÅ TYPSKYLTT:

MAU26410

Fordonets identifikationsnummer

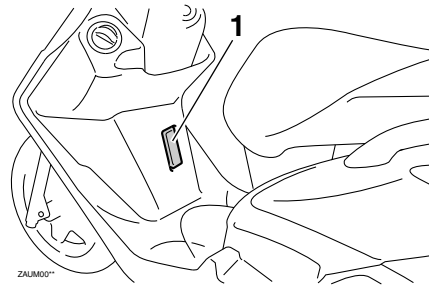

1. Fordonets identifikationsnummer

Fordonets identifikationsnummer sitter stämplat på ramen.

TIPS _____

Motorcykelns identifikationsnummer används för att identifiera din motorcykel och kan behöva användas när du registrerar motorcykeln i det statliga fordonsregistret.

EAUT1440

Typskylt

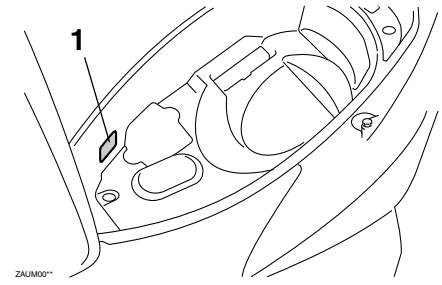

1. Typskylt

Typskylten är monterad på insidan av förvaringsfacket. (Se sidan 3-11.) Notera informationen på denna skylt på därför avsedd plats. Du behöver denna information när du beställer reservdelar från en Yamaha återförsäljare.

REGISTER

A

Acceleration och retardation.....	5-2
Avbländningskontakt	3-6
Avstängningssystem för tändkrets.....	3-12

B

Bakljus-/bromsljuslampa eller bakre blinkerslampa, byte	6-29
Batteri	6-25
Blinkerslampa (fram), byte.....	6-28
Blinkersomkopplare.....	3-6
Bromsbelägg och -backar, kontroll av	6-19
Bromshandtag, bak.....	3-7
Bromshandtag, fram.....	3-6
Bromshandtag, smörjning	6-22
Bromsvätska, byte.....	6-21
Bromsvätskenivå, kontroll av.....	6-20
Bränsle.....	3-8
Bränsleförbrukning, tips för att sänka	5-3

D

Delarnas placering	2-1
Däck.....	6-16

F

Felsökning.....	6-30
Felsökningsschema	6-32
Fordonets identifikationsnummer.....	9-1
Frambromshandtagets spel, kontroll	6-18
Framgaffel, kontroll av.....	6-23
Försiktighet med matta färger.....	7-1
Förvaring.....	7-4
Förvaringsfack.....	3-11

G

Gashandtag och kabel, kontroll av och smörjning	6-22
Gaskabelns spel, kontroll	6-15

H

Hastighetsmätare.....	3-3
Hjul	6-18
Hjullager, kontroll av	6-25
Huvudströmbrytare/styrlås	3-1

I

Identifikationsnummer	9-1
Inbromsning.....	5-2
Indikeringslampa för blinkers.....	3-2
Indikeringslampa för helljus.....	3-2
Indikerings- och varningslampor	3-2
Inkörning av motor	5-3
Ivägkörning	5-2

K

Kablar, kontroll av och smörjning	6-21
Katalysator.....	3-9

L

Luftfilter och V-remshusets luftfilter	6-13
--	------

M

Mittstöd och sidostöd, kontroll av och smörjning	6-23
Motorolja och oljesil	6-10
Multi-funktionsdisplay.....	3-3

O

Olja i slutväxel.....	6-12
Omkopplare på styrhandtagen	3-5

P

Paneler, lossa och sätta fast.....	6-7
Parkering.....	5-4
Parkeringsljuslampa, byte.....	6-30

S

Sadel.....	3-10
Sidostöd	3-12
Signalknapp	3-6
Skydd över nyckelhål.....	3-2
Skötsel	7-1
Skötsel och smörjning, regelbunden	6-4
Specifikationer.....	8-1
Spelet på reglaget till bakbromsen, justering	6-18
Start av motor.....	5-1
Startkick	3-10
Startknapp.....	3-6
Strålkastarlampa, byta.....	6-27
Styrning, kontroll av.....	6-24
Säkerhetsinformation.....	1-1
Säker körning	1-5
Säkringar, byte	6-26

T

Tanklock.....	3-7
Typskylt	9-1
Tändstift, kontroll av	6-8

U

Underhåll, emissionssystem	6-3
----------------------------------	-----

V

Varningslampa för motorproblem.....	3-3
Ventilspel.....	6-16
Verktygssats.....	6-2

4P9-F819D-M3



YAMAHA

YAMAHA MOTOR TAIWAN CO., LTD.

PRINTED IN NETHERLANDS
2009.10