

**MBK** 

**Jetto**

**MANUEL DU PROPRIÉTAIRE**

**YN50**

**5C2-F819U-F0**

# INTRODUCTION

---

FAU10110

Bienvenue dans l'univers des deux roues de MBK !

Le modèle YN50 est le fruit de la vaste expérience de MBK dans l'application des technologies de pointe à la conception et à la construction de produits de qualité supérieure et qui a valu à MBK sa réputation dans ce domaine.

Afin de tirer le meilleur parti de toutes les possibilités de la YN50, il faut prendre le temps de lire attentivement ce manuel. Le manuel du propriétaire contient non seulement les instructions relatives à l'utilisation, aux contrôles et à l'entretien de ce scooter, mais aussi d'importantes consignes de sécurité destinées à protéger le pilote et les tiers contre les accidents.

Ce manuel offre en outre de nombreux conseils qui, s'ils sont bien suivis, permettront de conserver le véhicule en parfait état de marche. Si la moindre question se pose, il ne faut pas hésiter à consulter un concessionnaire MBK.

L'équipe MBK espère que ce scooter procurera à son utilisateur un plaisir de conduite et une sécurité maximum kilomètre après kilomètre. Ne pas oublier toutefois que la sécurité doit rester la première priorité de tout bon motocycliste !

# INFORMATIONS IMPORTANTES CONCERNANT LE MANUEL

FAU34111

Les informations particulièrement importantes sont repérées par les notations suivantes :

	<b>Le symbole de danger incite à ÊTRE VIGILANT AFIN DE GARANTIR LA SÉCURITÉ !</b>
<b>⚠ AVERTISSEMENT</b>	<b>Le non-respect des instructions données sous un AVERTISSEMENT <u>peut entraîner des blessures graves ou la mort</u> du pilote, d'une personne se trouvant à proximité ou d'une personne inspectant ou réparant le scooter.</b>
<b>ATTENTION:</b>	<b>La mention ATTENTION indique les précautions particulières à prendre pour éviter d'endommager le scooter.</b>
<b>N.B.:</b>	Un N.B. fournit les renseignements nécessaires à la clarification et la simplification des divers travaux.

- N.B.:** \_\_\_\_\_
- Ce manuel fait partie intégrante du scooter et devra être remis à l'acheteur en cas de vente ultérieure du véhicule.
  - MBK est sans cesse à la recherche d'améliorations dans la conception et la qualité de ses produits. Par conséquent, bien que ce manuel contienne les informations les plus récentes disponibles au moment de l'impression, il peut ne pas refléter de petites modifications apportées ultérieurement à ce scooter. Au moindre doute concernant le fonctionnement ou l'entretien du véhicule, ne pas hésiter à consulter un concessionnaire MBK.

FWA12410

## **⚠ AVERTISSEMENT**

**LIRE ATTENTIVEMENT CE MANUEL DANS SON INTÉGRALITÉ AVANT D'UTILISER LE SCOOTER.**

\* Le produit et les caractéristiques peuvent être modifiés sans préavis.

# **INFORMATIONS IMPORTANTES CONCERNANT LE MANUEL**

---

FAUS1172

**YN50  
MANUEL DU PROPRIÉTAIRE  
©2007 par YAMAHA MOTOR ESPAÑA S.A.  
1re édition, Mars 2007  
Tous droits réservés  
Toute réimpression ou utilisation  
non autorisée sans la permission écrite  
de YAMAHA MOTOR ESPAÑA S.A.  
est formellement interdite.  
Imprimé en Espagne**

# TABLE DES MATIÈRES

<b>INTRODUCTION</b>	Selle .....3-10	Réglage du jeu de câble des gaz.....6-8
<b>INFORMATIONS IMPORTANTES CONCERNANT LE MANUEL</b>	Compartiment de rangement .....3-10	Pneus.....6-9
<b>TABLE DES MATIÈRES</b>	Crochet de fixation des bagages ...3-11	Roues coulées .....6-11
<b>CONSIGNES DE SÉCURITÉ</b> .....1-1	<b>CONTRÔLES AVANT</b>	Contrôle de la garde du levier
Conseils supplémentaires relatifs	<b>UTILISATION</b> .....4-1	de frein avant.....6-12
à la sécurité routière.....1-5	Points à contrôler avant chaque	Réglage de la garde du levier
<b>DESCRIPTION</b> .....2-1	utilisation .....4-2	de frein arrière .....6-12
Vue gauche .....2-1	<b>UTILISATION ET CONSEILS</b>	Contrôle des plaquettes de frein
Vue droite.....2-2	<b>IMPORTANTES CONCERNANT</b>	avant et des mâchoires de frein
Commandes et instruments .....2-3	<b>LE PILOTAGE</b> .....5-1	arrière .....6-13
<b>COMMANDES ET INSTRUMENTS</b> ...3-1	Mise en marche d'un moteur froid ...5-1	Contrôle du niveau du liquide
Contacteur à clé/antivol.....3-1	Démarrage .....5-2	du frein avant .....6-14
Témoins et témoins d'alerte .....3-2	Accélération et décélération .....5-2	Changement du liquide de frein ....6-15
Écran multifonctionnel .....3-3	Freinage .....5-3	Contrôle et lubrification des
Combinés de contacteurs .....3-5	Comment réduire sa consommation	câbles .....6-15
Levier de frein avant .....3-6	de carburant.....5-3	Contrôle et lubrification de la
Levier de frein arrière.....3-6	Rodage du moteur.....5-4	poignée et du câble des gaz.....6-16
Bouchon des réservoirs de carburant	Stationnement .....5-4	Réglage de la pompe à huile
et d'huile moteur 2 temps .....3-7	<b>ENTRETIENS PÉRIODIQUES ET</b>	“Autolube” .....6-16
Carburant.....3-7	<b>PETITES RÉPARATIONS</b> .....6-1	Lubrification des leviers de frein
Durit de mise à l'air/de trop-plein	Tableau des entretiens et graissages	avant et arrière .....6-16
du réservoir de carburant.....3-8	périodiques.....6-2	Contrôle et lubrification de la
Pot catalytique.....3-8	Dépose et repose du cache et du	béquille centrale .....6-17
Huile moteur 2 temps .....3-9	carénage.....6-5	Contrôle de la fourche.....6-17
Kick .....3-9	Contrôle de la bougie .....6-6	Contrôle de la direction .....6-18
	Huile de transmission finale.....6-7	Contrôle des roulements
	Élément du filtre à air.....6-8	de roue .....6-19
	Réglage du carburateur.....6-8	Batterie .....6-19
		Remplacement du fusible.....6-21
		Remplacement de l'ampoule
		de phare .....6-21

# TABLE DES MATIÈRES

---

Remplacement d'une ampoule de clignotant avant.....	6-23
Remplacement d'une ampoule de clignotant ou de feu arrière/stop .....	6-24
Diagnostic de pannes.....	6-25
Schéma de diagnostic de pannes.....	6-26

## **SOIN ET REMISAGE DU SCOOTER .7-1**

Remarque concernant les pièces de couleur mate .....	7-1
Soins .....	7-1
Remisage .....	7-3

## **CARACTÉRISTIQUES.....8-1**

## **RENSEIGNEMENTS**

<b>COMPLÉMENTAIRES.....</b>	<b>9-1</b>
Numéros d'identification.....	9-1

FAUT1010

LES SCOOTERS SONT DES VÉHICULES MONOVOIES. LEUR SÉCURITÉ DÉPEND DE TECHNIQUES DE CONDUITE ADÉQUATES ET DES CAPACITÉS DU CONDUCTEUR. TOUT CONDUCTEUR DOIT PRENDRE CONNAISSANCE DES EXIGENCES SUIVANTES AVANT DE DÉMARRER.

LE PILOTE DOIT :

- S'INFORMER CORRECTEMENT AUPRÈS D'UNE SOURCE COMPÉTENTE SUR TOUS LES ASPECTS DE L'UTILISATION DU SCOOTER.
- OBSERVER LES AVERTISSEMENTS ET PROCÉDER AUX ENTRETIENS PRÉCONISÉS DANS LE MANUEL DU PROPRIÉTAIRE.
- SUIVRE DES COURS AFIN D'APPRENDRE À MAÎTRISER LES TECHNIQUES DE CONDUITE SÛRES ET CORRECTES.
- FAIRE RÉVISER LE VÉHICULE PAR UN MÉCANICIEN COMPÉTENT AUX INTERVALLES INDIQUÉS DANS LE MANUEL DU PROPRIÉ-

TAIRE OU LORSQUE L'ÉTAT DE LA MÉCANIQUE L'EXIGE.

## Conduite en toute sécurité

- Toujours effectuer les contrôles avant utilisation. Un contrôle méticuleux peut éviter un accident.
- Ce modèle est conçu pour le transport du pilote et d'un passager.

## N.B.: \_\_\_\_\_

Bien que ce scooter soit destiné au transport d'un passager, il convient toutefois de se plier à la législation en vigueur dans le pays où l'on utilise le véhicule.

- La plupart des accidents de circulation entre voitures et scooters sont dus au fait que les automobilistes ne voient pas les scooters. En se faisant bien voir, on peut diminuer les risques d'accident.

## Dès lors :

- Porter une combinaison de couleur vive.

- Être particulièrement prudent à l'approche des carrefours, car c'est aux carrefours que la plupart des accidents se produisent.
- Rouler dans le champ de visibilité des automobilistes. Éviter de rouler dans leur angle mort.
- De nombreux accidents sont dus au manque d'expérience du pilote. En effet, bon nombre de victimes d'accidents en scooter sont des pilotes n'ayant pas de permis.
- Ne pas rouler avant d'avoir acquis un permis de conduire et ne prêter son scooter qu'à des pilotes expérimentés.
- Connaître ses limites et ne pas se surestimer. Afin d'éviter un accident, se limiter à des manœuvres que l'on peut effectuer en toute confiance.
- S'exercer à des endroits où il n'y a pas de trafic tant que l'on n'est pas complètement familiarisé avec le scooter et ses commandes.

# CONSIGNES DE SÉCURITÉ

---

1

- De nombreux accidents sont provoqués par des erreurs de conduite du pilote de scooter. Une erreur typique consiste à prendre un virage trop large en raison d'une VITESSE EXCESSIVE ou un virage trop court (véhicule pas assez incliné pour la vitesse).
- Toujours respecter les limites de vitesse et ne jamais rouler plus vite que ne le permettent l'état de la route et le trafic.
- Toujours signaler clairement son intention de tourner ou de changer de bande de circulation. Rouler dans le champ de visibilité des automobilistes.
- La posture du pilote et celle du passager est importante pour le contrôle correct du véhicule.
- Le pilote doit garder les deux mains sur le guidon et les deux pieds sur les repose-pieds afin de conserver le contrôle du scooter.
- Le passager doit toujours se tenir des deux mains, soit au pilote, soit à la poignée du passager ou à la poignée de

manutention, si le modèle en est pourvu, et garder les deux pieds sur les repose-pieds du passager.

- Ne jamais prendre en charge un passager qui ne puisse placer fermement ses deux pieds sur les repose-pieds du passager.
- Ne jamais conduire après avoir absorbé de l'alcool, certains médicaments ou des drogues.
- Ce scooter est conçu pour l'utilisation sur route uniquement. Ce n'est pas un véhicule tout-terrain.

## Équipement

La plupart des accidents mortels en scooter résultent de blessures à la tête. Le port du casque est le seul moyen d'éviter ou de limiter les blessures à la tête.

- Toujours porter un casque homologué.
- Porter une visière ou des lunettes de protection. Si les yeux ne sont pas protégés, le vent risque de troubler la vue et de retarder la détection des obstacles.

- Porter des bottes, une veste, un pantalon et des gants solides pour se protéger des éraflures en cas de chute.
- Ne jamais porter des vêtements lâches, car ceux-ci pourraient s'accrocher aux leviers de commande ou même aux roues, ce qui risque d'être la cause d'un accident.
- Ne jamais toucher le moteur ou l'échappement pendant ou après la conduite. Ils peuvent devenir très chauds et occasionner des brûlures. Toujours porter des vêtements de protection qui couvrent les jambes, les chevilles et les pieds.
- Le passager doit également observer les précautions mentionnées ci-dessus.

## Modifications

Des modifications non approuvées par MBK ou le retrait de pièces d'origine peuvent rendre la conduite du scooter dangereuse et être la cause d'accidents graves. Certaines modifications peuvent, en outre, rendre l'utilisation du scooter illégale.



## Charge et accessoires

Le fait de monter des accessoires ou de fixer des bagages sur le scooter peut réduire sa stabilité et sa maniabilité si la répartition du poids du scooter est modifiée. Afin d'éviter tout risque d'accident, monter accessoires et bagages avec beaucoup de soin. Redoubler de prudence lors de la conduite d'un scooter chargé d'accessoires ou de bagages. Voici quelques directives à suivre concernant les accessoires et le chargement :

### Charge

S'assurer que le poids total du pilote, du passager, des bagages et des accessoires ne dépasse pas la charge maximum de 163 kg (359 lb). Même lorsque cette limite de poids n'est pas dépassée, garder les points suivants à l'esprit :

- Les bagages et les accessoires doivent être fixés aussi bas et près du scooter que possible. S'efforcer de répartir au mieux le poids de façon égale des deux côtés du scooter afin de ne pas le déséquilibrer.

- Un déplacement soudain du chargement peut créer un déséquilibre. S'assurer que les accessoires et les bagages sont correctement attachés avant de prendre la route. Contrôler fréquemment les fixations des accessoires et des bagages.
- Ne jamais placer des objets lourds ou volumineux sur le guidon, la fourche ou le garde-boue avant. Ces objets peuvent déstabiliser la direction et rendre le maniement plus difficile.

### Accessoires

Des accessoires MBK d'origine sont disponibles. Ceux-ci sont spécialement conçus pour ce scooter. MBK ne pouvant tester tous les accessoires disponibles sur le marché, le propriétaire est personnellement responsable de la sélection, du montage et de l'utilisation d'accessoires d'autres marques. Sélectionner et monter judicieusement tout accessoire.

Respecter les conseils suivants lors du montage d'accessoires, ainsi que ceux donnés à la section "Charge".

- Ne jamais monter d'accessoires

ou transporter de chargement qui pourraient nuire au bon fonctionnement du scooter. Examiner soigneusement les accessoires avant de les monter pour s'assurer qu'ils ne réduisent en rien la garde au sol, l'angle d'inclinaison dans les virages, le débattement limite de la suspension, la course de la direction ou le fonctionnement des commandes. Vérifier aussi qu'ils ne cachent pas les feux et catadioptres.

- Les accessoires montés sur le guidon ou autour de la fourche peuvent créer des déséquilibres dus à une mauvaise distribution du poids ou à des changements d'ordre aérodynamique. Si des accessoires sont montés sur le guidon ou autour de la fourche, ils doivent être aussi légers et compacts que possible.
- Des accessoires volumineux risquent de réduire sérieusement la stabilité du scooter en raison d'effets aérodynamiques. Le vent peut avoir ten-

# CONSIGNES DE SÉCURITÉ

---

1

dance à soulever le scooter et les coups de vent latéraux peuvent le rendre instable. De tels accessoires peuvent également rendre le véhicule instable lors du croisement ou du dépassement de camions.

- Certains accessoires peuvent forcer le pilote à modifier sa position de conduite. Une position de conduite incorrecte réduit la liberté de mouvement du pilote et peut limiter son contrôle du véhicule. De tels accessoires ne sont donc pas recommandés.
- La prudence est de rigueur lors de l'installation de tout accessoire électrique supplémentaire. Si ces accessoires excèdent la capacité de l'équipement électrique du scooter, une panne électrique peut résulter, ce qui risque de provoquer des problèmes d'éclairage ou une perte de puissance du moteur.

## Essence et gaz d'échappement

### ● L'ESSENCE EST UN PRODUIT TRÈS INFLAMMABLE :

- Toujours couper le moteur avant de faire le plein.
- Bien veiller à ne pas renverser d'essence sur le moteur et sur les éléments de l'échappement.
- Ne pas faire le plein en fumant ou à proximité d'une flamme.
- Ne jamais mettre le moteur en marche ou le laisser tourner dans un local fermé. Les gaz d'échappement sont toxiques et peuvent entraîner une perte de connaissance et même la mort en peu de temps. Ne faire tourner le moteur que dans un endroit bien ventilé.
- Toujours couper le moteur et retirer la clé de contact avant de laisser le scooter sans surveillance. Au moment de se garer, garder les points suivants à l'esprit :
  - Comme le moteur et les éléments de l'échappement peuvent devenir brûlants, il convient de se garer de façon à ce que les piétons ou les enfants

ne risquent pas de toucher ces éléments.

- Ne pas garer le scooter dans une descente ou sur un sol meuble, car il pourrait facilement se renverser.
- Ne pas garer le scooter près d'une source de flammes ou d'étincelles (ex. un poêle au pétrole ou un brasier quelconque), afin d'éviter le risque qu'il prenne feu.
- En cas d'ingestion d'essence, d'inhalation importante de vapeur d'essence ou d'éclaboussure dans les yeux, consulter immédiatement un médecin. En cas d'éclaboussure d'essence sur la peau ou les vêtements, se laver immédiatement à l'eau et au savon et changer de vêtements.

FAU10371

## Conseils supplémentaires relatifs à la sécurité routière

- S'assurer de signaler clairement son intention d'effectuer un virage.
- Le freinage peut être extrêmement difficile sur route mouillée. Éviter les freinages brusques qui risquent de faire déraiper le scooter. Pour ralentir sur une surface mouillée, actionner les freins lentement.
- Ralentir à l'approche d'un croisement ou d'un virage. Le virage effectué, accélérer lentement.
- Doubler les voitures en stationnement avec prudence. Un automobiliste inattentif pourrait brusquement ouvrir une portière.
- Les rails de chemin de fer ou de tramway, les plaques de fer des chantiers et les plaques d'égout deviennent extrêmement glissants lorsqu'ils sont mouillés. Ralentir et les franchir prudemment. Maintenir le scooter bien droit, car il pourrait glisser et se renverser.
- Le nettoyage du scooter risque de mouiller les plaquettes de frein. Après avoir lavé le véhicule, toujours contrôler les freins avant de prendre la route.
- Toujours porter un casque, des gants, un pantalon (serré aux chevilles afin qu'il ne flotte pas) et une veste de couleur vive.
- Ne pas charger trop de bagages sur le scooter. Un scooter surchargé est instable.

# DESCRIPTION

FAU10410

## Vue gauche

2

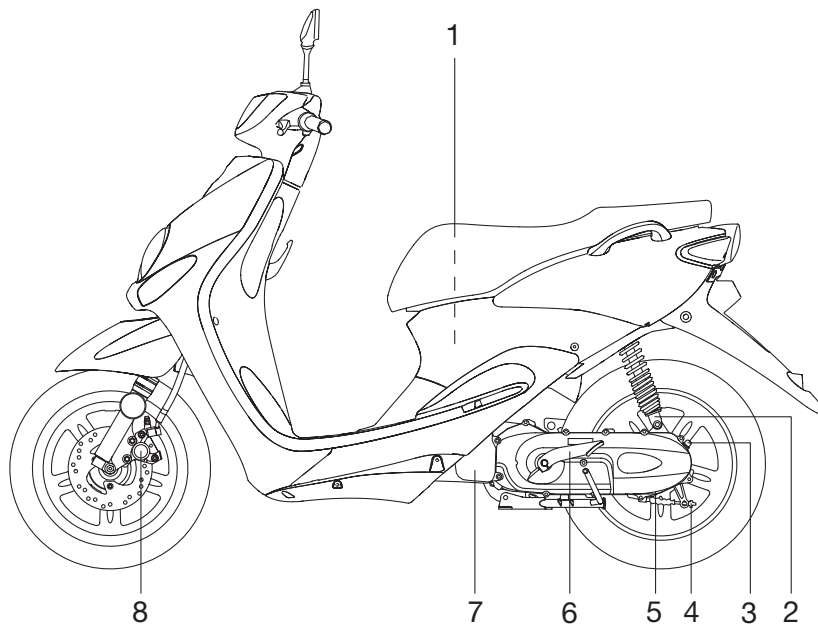

1. Compartiment de rangement (page 3-10)
2. Combiné ressort-amortisseur
3. Bouchon de remplissage de l'huile de transmission finale (page 6-7)
4. Écrou de réglage de la garde du levier de frein (page 6-12)

5. Vis de vidange de l'huile de transmission finale (page 6-7)
6. Kick (page 3-9)
7. Élément du filtre à air (page 6-8)
8. Plaquettes de frein avant (page 6-13)

## Vue droite

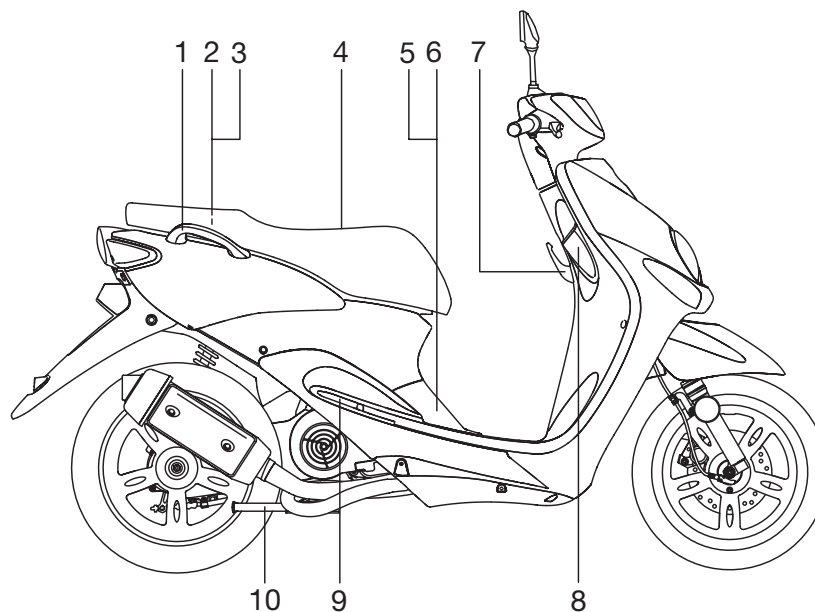

1. Poignée de manutention (page 5-2)
2. Bouchon du réservoir d'huile (page 3-7)
3. Bouchon du réservoir de carburant (page 3-7)
4. Selle (page 3-10)
5. Batterie (page 6-19)

6. Fusible (page 6-21)
7. Crochet de fixation des bagages (page 3-11)
8. Contacteur à clé/antivol (page 3-1)
9. Repose-pied du passager
10. Béquille centrale (page 6-17)

# DESCRIPTION

FAU10430

## Commandes et instruments

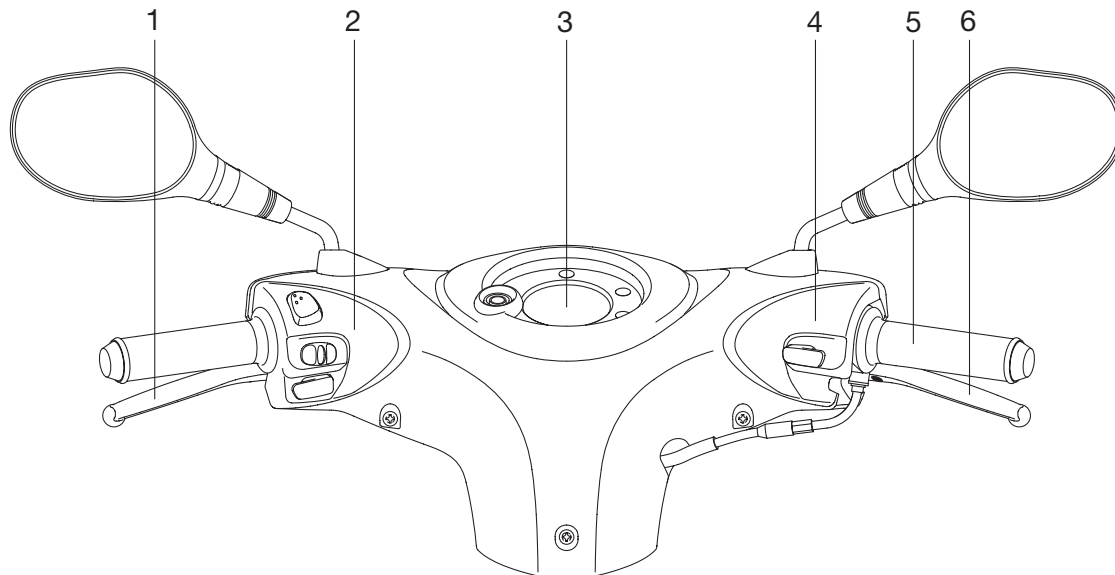

1. Levier de frein arrière (page 3-6)
2. Combiné de contacteurs gauche (page 3-5)
3. Écran multifonction (page 3-3)

4. Combiné de contacteurs droit (page 3-5)
5. Poignée des gaz (page 6-8)
6. Levier de frein avant (page 3-6)

## Contacteur à clé/antivol

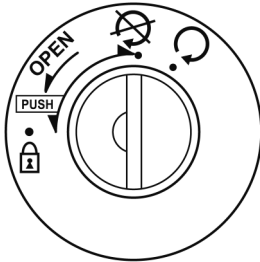

Le contacteur à clé/antivol commande les circuits d'allumage et d'éclairage et permet de bloquer la direction. Ses diverses positions sont décrites ci-après.

### ON "○" (marche)

Tous les circuits électriques sont sous tension ; l'éclairage des instruments s'allume, et le moteur peut être mis en marche. La clé ne peut être retirée.

### N.B.:

Le phare et le feu arrière s'allument automatiquement dès la mise en marche du moteur.

FAU10460

### OFF (arrêt)

Tous les circuits électriques sont coupés. La clé peut être retirée.

### LOCK (antivol)

La direction est bloquée et tous les circuits électriques sont coupés. La clé peut être retirée.

### Blocage de la direction

1. Tourner le guidon tout à fait vers la gauche.
2. Appuyer sur la clé à partir de la position "⊗", puis la tourner jusqu'à la position "🔒" tout en la maintenant enfoncée.
3. Retirer la clé.

### Déblocage de la direction

Appuyer sur la clé, puis la tourner sur "⊗" tout en la maintenant enfoncée.

### **⚠ AVERTISSEMENT**

**Ne jamais placer la clé de contact sur "⊗" ou "🔒" tant que le véhicule est en mouvement. Les circuits électriques seraient coupés et cela pourrait entraîner la perte de contrôle du véhicule et être la cause d'un accident. Bien veiller à ce**

FAU10660

que le véhicule soit à l'arrêt avant de tourner la clé à la position "⊗" ou "🔒".





FAU10680

FWA10060

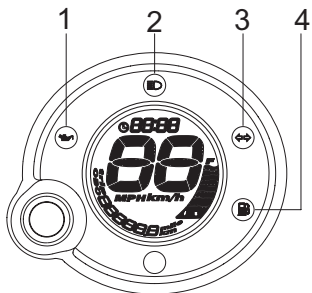
FAU11003

## Témoins et témoins d'alerte



1. Témoin d'alerte du niveau d'huile “”
2. Témoin de feu de route “”
3. Témoin de clignotants “”
4. Témoin d'alerte du niveau de carburant “”

FAU11020

### Témoin des clignotants “”

Ce témoin clignote lorsque le contacteur des clignotants est poussé à gauche ou à droite.

FAU11080

### Témoin de feu de route “”

Ce témoin s'allume lorsque la position feu de route du phare est sélectionnée.

FAUM1061

## Témoin d'alerte du niveau d'huile

“”

Ce témoin d'alerte s'allume lorsque le niveau d'huile dans le réservoir d'huile pour moteur 2 temps est bas alors que le moteur tourne. Si le témoin d'alerte s'allume lorsque le moteur tourne, couper immédiatement le moteur et faire l'appoint d'huile avec de l'huile pour moteur 2 temps de classe JASO “FC” ou ISO “EG-C” ou “EG-D”. Le témoin d'alerte devrait s'éteindre une fois l'appoint d'huile 2 temps effectué.

### N.B.:

Contrôler le bon fonctionnement du circuit électrique du témoin d'alerte en tournant la clé sur “O”.

Si le témoin d'alerte ne s'allume pas pendant quelques secondes, ou ne s'éteint pas après que le plein d'huile 2 temps ait été effectué, faire contrôler le circuit électrique par un concessionnaire MBK.

FCA10010

## ATTENTION:

**Ne pas utiliser le véhicule avant de s'être assuré que le niveau d'huile est suffisant.**

FAU11350

## Témoin d'alerte du niveau de carburant “”

Ce témoin d'alerte s'allume lorsqu'il reste moins de 1,4L (0,37 US gal) (0,31 Imp gal) de carburant dans le réservoir. Quand ce témoin s'allume, il convient de refaire le plein dès que possible.

Contrôler le bon fonctionnement du circuit électrique du témoin d'alerte en tournant la clé sur “O”.

Si le témoin d'alerte ne s'allume pas pendant quelques secondes, faire contrôler le circuit électrique par un concessionnaire MBK.



## Écran multifonctionnel

FAUS1391

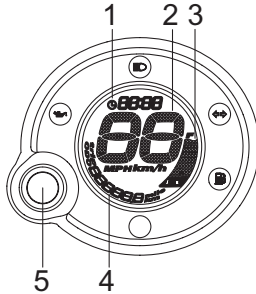

1. Montre numérique
2. Compteur de vitesse
3. Niveau de carburant
4. Compteur kilométrique/totalisateurs
5. Bouton

### N.B.:

L'écran multifonctionnel effectue un autotest du circuit électrique pendant trois secondes.

- Les nombres à l'écran du compteur de vitesse défilent de 0 à 99, puis de 99 à 0 kilomètres. Si le compteur de vitesse affiche la vitesse en milles, les nombres défilent de 0 à 65, puis de 65 à 0.
- Tous les segments d'affichage à cristaux liquides et tous les

témoins d'avertissement s'allument, puis s'éteignent.

FWA12311

### **AVERTISSEMENT**

**Veiller à effectuer tout réglage de l'écran multifonction alors que le véhicule est à l'arrêt.**

L'écran multifonctionnel affiche les éléments suivants :

- une montre numérique
- un compteur de vitesse numérique (affichant la vitesse de conduite)
- un compteur kilométrique (affichant la distance totale parcourue)
- un totalisateur journalier (affichant la distance parcourue depuis sa dernière remise à zéro)
- un totalisateur de la réserve (affichant la distance parcourue sur la réserve)
- une jauge de carburant
- un dispositif de détection de pannes

### N.B.:

- Veiller à tourner la clé à la position "0" avant d'utiliser le bouton.

- Pour le modèle vendu au R.-U. uniquement : Pour afficher les valeurs du compteur de vitesse et du compteur kilométrique/totalisateurs en milles plutôt qu'en kilomètres, il convient d'appuyer simultanément sur le bouton pendant au moins huit secondes alors que la clé de contact est à la position "0".

Pour régler la montre :

1. Sélectionner le compteur kilométrique, puis appuyer sur le bouton pendant au moins trois secondes.
2. Une fois que l'affichage des heures clignote, régler les heures en appuyant sur le bouton.

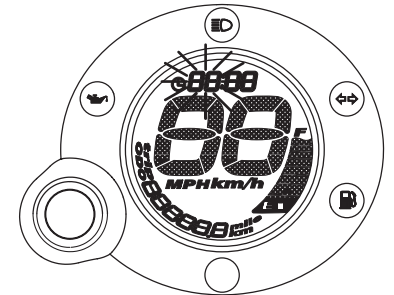

# COMMANDES ET INSTRUMENTS

3. Régler les minutes en appuyant sur le bouton pendant au moins trois secondes.
4. Une fois que l'affichage des minutes clignote, régler les minutes en appuyant sur le bouton.

3

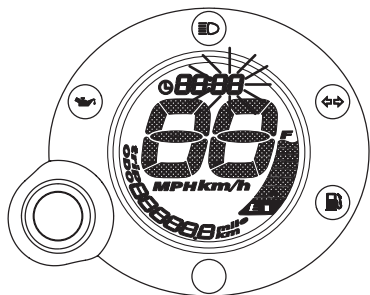

5. Appuyer sur le bouton pendant au moins trois secondes afin de mettre la montre en marche.

## N.B.:

Après avoir réglé l'heure, bien veiller à appuyer sur le bouton pendant au moins trois secondes avant de tourner la clé à la position "⌘", sinon le réglage de l'heure sera perdu.

## Compteur kilométrique et totalisateurs

Appuyer sur le bouton pour modifier l'affichage des compteurs (compteur kilométrique "ODO" et le totalisateur journalier "TRIP") dans l'ordre suivant : ODO → TRIP → ODO

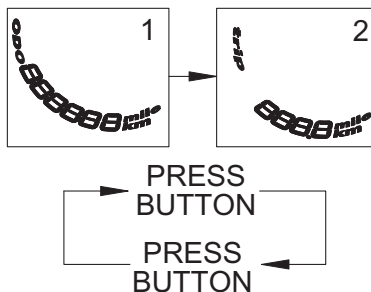

1. Compteur kilométrique
2. Totalisateur journalier

Quand l'indicateur d'avertissement du niveau de carburant s'allume (se reporter à la page 3-2), le compteur kilométrique passe immédiatement en mode d'affichage de la réserve "TRIP F" et affiche la distance parcourue à partir de cet instant. Dans ce cas, l'affichage des compteurs (compteur kilométrique et totalisateurs) se modifie comme suit à la

pression sur le bouton :  
TRIP F → ODO → TRIP → TRIP F

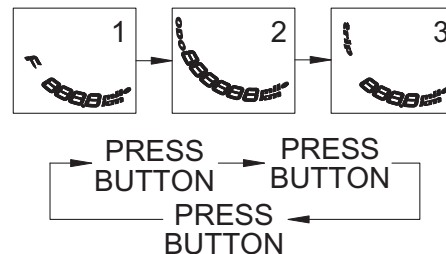

1. Totalisateur de la réserve
2. Compteur kilométrique
3. Totalisateur journalier

Pour remettre un totalisateur à zéro, le sélectionner en appuyant sur le bouton, puis appuyer une nouvelle fois sur le bouton pendant au moins trois secondes. Si, une fois le plein de carburant effectué, la remise à zéro du totalisateur de la réserve n'est pas effectuée manuellement, elle s'effectue automatiquement et l'affichage retourne au mode affiché précédemment après que le scooter a parcouru une distance d'environ 5 km (3 mi).

**N.B.:**

Une fois que l'on a appuyé sur le bouton, l'affichage ne peut plus retourner en mode de la réserve "Trip F".

**Jauge de niveau de carburant**

La jauge de niveau de carburant indique la quantité de carburant se trouvant dans le réservoir de carburant. Les segments de la jauge du niveau de carburant disparaissent dans la direction de "E" (vide) au fur et à mesure que le niveau diminue. Lorsque le niveau de carburant est bas et que seuls deux segments à proximité du "E" restent affichés, l'indicateur d'avertissement du niveau de carburant s'allume. Refaire le plein dès que possible.

**Dispositif de détection de pannes**

Ce modèle est équipé d'un dispositif de détection de pannes surveillant le circuit électrique du carburant.

Lorsque le circuit électrique du carburant est défaillant, tous les segments de l'affichage à cristaux liquides de la jauge de niveau de carburant et l'indicateur d'avertissement du niveau de carburant se mettent à clignoter. Le cas échéant, faire contrôler le véhicule par un concessionnaire MBK.

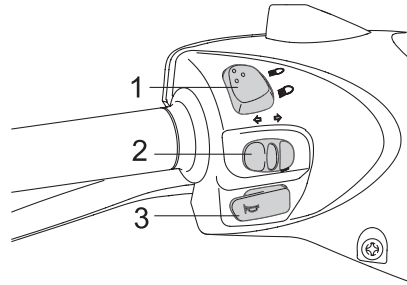
**Combinés de contacteurs**

1. Inverseur feu de route/feu de croisement "☰/☷"
2. Contacteur des clignotants "↕/↔"
3. Contacteur d'avertisseur "⚠"

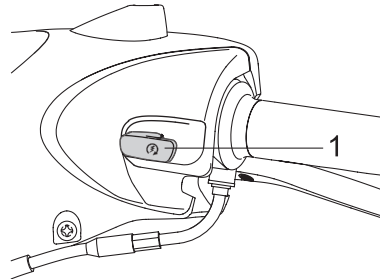

1. Contacteur du démarreur "Ⓜ"

**Inverseur feu de route/feu de croisement "☰/☷"**

Placer ce contacteur sur "☰" pour allumer le feu de route et sur "☷" pour allumer le feu de croisement.

FAU12460

**Contacteur des clignotants "↕/↔"**

Pour signaler un virage à droite, pousser ce contacteur vers la position "↕". Pour signaler un virage à gauche, pousser ce contacteur vers la position "↔". Une fois relâché, le contacteur retourne à sa position centrale. Pour éteindre les clignotants, appuyer sur le contacteur après que celui-ci est revenu à sa position centrale.

FAU12500

**Contacteur d'avertisseur "⚠"**

Appuyer sur ce contacteur afin de faire retentir l'avertisseur.

FAUM1131

**Contacteur du démarreur "Ⓜ"**

Afin de lancer le moteur à l'aide du démarreur, appuyer sur ce contacteur tout en actionnant le frein avant ou arrière.

# COMMANDES ET INSTRUMENTS

FCA10050

## ATTENTION:

Avant de mettre le moteur en marche, il convient de lire les instructions de mise en marche figurant à la page 5-1.

3

FAU12900

## Levier de frein avant

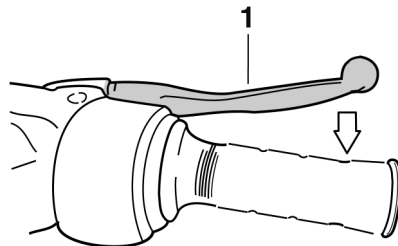

ZAU00084

### 1. Levier de frein avant

Le levier de frein avant est situé à la poignée droite. Pour actionner le frein avant, tirer le levier vers la poignée.

FAU12950

## Levier de frein arrière

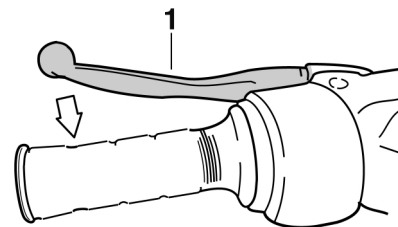

ZAU00085

### 1. Levier de frein arrière

Le levier de frein arrière figure à la poignée gauche. Pour actionner le frein arrière, tirer le levier vers la poignée.

FAU13201

## Bouchon des réservoirs de carburant et d'huile moteur 2 temps

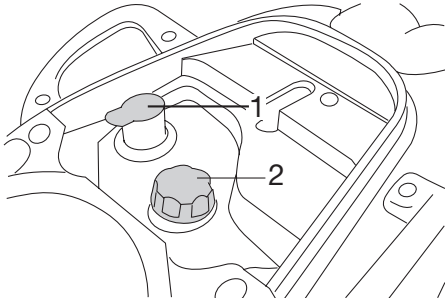

1. Bouchon du réservoir d'huile
2. Bouchon du réservoir de carburant

Le bouchon des réservoirs de carburant et d'huile 2 temps est situé sous le siège. (Voir page 3-10.)

### Bouchon de réservoir de carburant

Pour retirer le bouchon du réservoir de carburant, le tourner dans le sens inverse des aiguilles d'une montre, puis l'enlever.

Pour remettre le bouchon du réservoir de carburant en place, le tourner dans le sens des aiguilles d'une montre.

### Bouchon du réservoir d'huile moteur 2 temps

Pour retirer le bouchon du réservoir d'huile moteur 2 temps, il suffit de tirer sur celui-ci.

Pour remettre le bouchon du réservoir d'huile 2 temps en place, l'enfoncer dans l'orifice du réservoir.

FWA10140

### **⚠ AVERTISSEMENT**

**S'assurer que les bouchons de réservoir de carburant et d'huile 2 temps sont installés correctement avant de démarrer.**

FAU13211

## Carburant

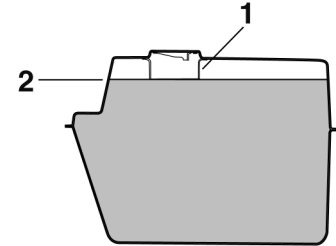

ZAUM000

1. Tube de remplissage du réservoir de carburant
2. Niveau de carburant

S'assurer que le niveau de carburant est suffisant. Remplir le réservoir de carburant jusqu'à l'extrémité inférieure du tube de remplissage, comme illustré.

FWA10880

### **⚠ AVERTISSEMENT**

- **Ne pas remplir le réservoir de carburant à l'excès, sinon le carburant risque de déborder lorsqu'il chauffe et se dilate.**
- **Éviter d'en renverser sur le moteur chaud.**

# COMMANDES ET INSTRUMENTS

3

FCA10070

## ATTENTION:

Essayer immédiatement toute coulure de carburant à l'aide d'un chiffon propre, sec et doux. En effet, le carburant risque d'abîmer les surfaces peintes ou les pièces en plastique.

FAU13270

### Carburant recommandé :

ESSENCE ORDINAIRE SANS  
PLOMB EXCLUSIVEMENT

### Capacité du réservoir de carburant :

6,1 L (1,61 US gal) (1,34 Imp.gal)

### Quantité de la réserve :

1,4 L (0,37 US gal) (0,31 Imp.gal)

Ce moteur MBK fonctionne à l'essence ordinaire sans plomb d'un indice d'octane recherche de 91 ou plus. Si un cognement ou un cliquetis survient, utiliser une marque d'essence différente ou une essence super sans plomb. L'essence sans plomb prolonge la durée de service des bougies et réduit les frais d'entretien.

FAUB1300

## Durit de mise à l'air/de trop-plein du réservoir de carburant

Avant d'utiliser le véhicule :

- S'assurer que la durit de mise à l'air/de trop-plein du réservoir de carburant est branchée correctement.
- S'assurer que la durit n'est ni craquelée ni autrement endommagée et la remplacer si nécessaire.
- S'assurer que l'extrémité de la durit n'est pas obstruée et, si nécessaire, nettoyer la durit.
- S'assurer que l'extrémité de la durit de mise à l'air/ de trop-plein soit bien disposée à l'intérieur du collier.

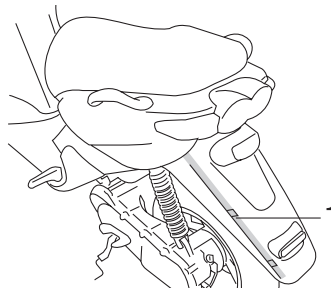

1. Durite de mise à l'air/de trop-plein du réservoir de carburant

FAU13431

## Pot catalytique

Le système d'échappement de ce véhicule est équipé d'un pot catalytique.

FWA10860

## ⚠ AVERTISSEMENT

**Le système d'échappement est chaud lorsque le moteur a tourné. S'assurer que le système d'échappement est refroidi avant d'effectuer tout travail sur le véhicule.**

FCA10700

## ATTENTION:

Prendre les précautions suivantes afin d'éviter tout risque d'incendie ou d'endommagement.

- Utiliser uniquement de l'essence sans plomb. L'utilisation d'essence avec plomb va endommager irrémédiablement le pot catalytique.
- Ne jamais garer le véhicule à proximité d'objets ou matériaux posant un risque d'incendie, tel que de l'herbe ou d'autres matières facilement inflammables.
- Ne pas laisser tourner le moteur trop longtemps au ralenti.

FAUM1150

## Huile moteur 2 temps

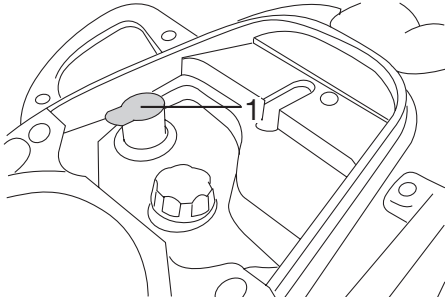

1. Bouchon réservoirs d'huile

S'assurer que le niveau d'huile dans le réservoir d'huile 2 temps est suffisant. Si nécessaire, faire l'appoint d'huile 2 temps du type spécifié.

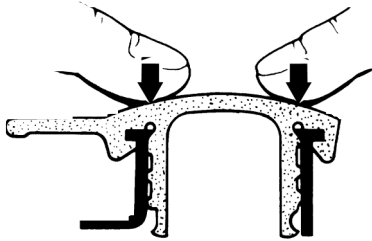

ZAMM0000

**N.B.:** \_\_\_\_\_  
S'assurer que le bouchon du réservoir d'huile 2 temps est reposé correctement.

### Huile recommandée :

Huile moteur 2 temps (JASO de grade "FC" ou ISO de grade "EG-C" ou "EG-D")

### Quantité d'huile :

1,5 L (1,59 US qt) (1,32 Imp.qt)

FAUS1050

## Kick

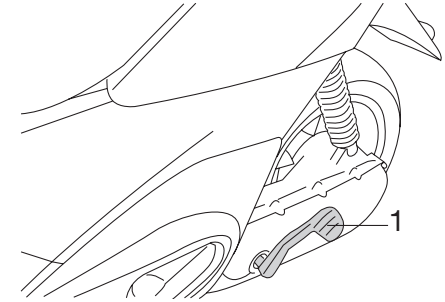

1. Kick

Mettre le moteur en marche en actionnant légèrement la pédale de kick jusqu'à ce que les pignons soient en prise, puis l'actionner vigoureusement mais en souplesse.

# COMMANDES ET INSTRUMENTS

FAU13932

## Selle

### Ouverture de la selle

1. Dresser le scooter sur sa béquille centrale.
2. Introduire la clé dans le contacteur à clé, puis la tourner dans le sens inverse des aiguilles d'une montre jusqu'à la position "OPEN".

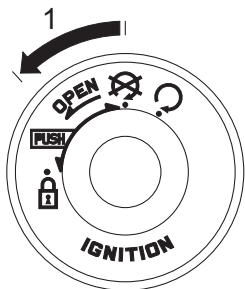

1. Ouvrir

**N.B.:** \_\_\_\_\_  
Ne pas enfoncer la clé en la tournant.

3. Relever la selle afin de l'ouvrir.

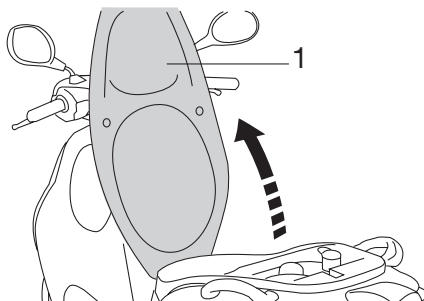

1. Selle

### Fermeture de la selle

1. Rabattre la selle, puis appuyer sur celle-ci afin de la refermer correctement.
2. Retirer la clé de contact avant de laisser le scooter sans surveillance.

**N.B.:** \_\_\_\_\_  
S'assurer que la selle est bien remise en place avant de démarrer.

FAUM1191

## Compartiment de rangement

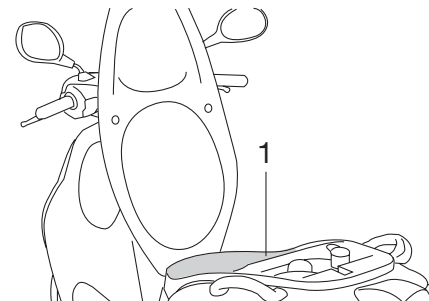

1. Compartiment de rangement

Le compartiment de rangement se trouve sous la selle. (Voir page 3-10.)

FWA10961

### **AVERTISSEMENT**

- Ne pas dépasser la limite de charge du compartiment de rangement, qui est de 5 kg (11,0 lb).
- Ne pas dépasser la charge maximale du véhicule, qui est de 163 kg (359 lb).



FCA10080

## ATTENTION:

Noter les points suivants avant d'utiliser le compartiment de rangement.

- Le compartiment de rangement s'échauffe lorsque le véhicule est exposé au soleil. Il convient donc de ne pas conserver d'objets sensibles à la chaleur dans le compartiment de rangement.
- Afin d'éviter d'humidifier le compartiment de rangement, emballer tout objet mouillé dans un sac en plastique avant de le ranger dans le compartiment.
- Comme il se peut que de l'eau pénètre dans le compartiment de rangement lors du lavage du scooter, il est préférable d'emballer tout objet se trouvant dans ce compartiment dans un sac en plastique.
- Ne pas ranger d'objets de valeur ou d'objets fragiles dans le compartiment de rangement.

Pour ranger un casque dans le compartiment de rangement, le retourner et placer le côté visière vers l'arrière.

## N.B.:

- Certains casques, en raison de leur taille ou de leur forme, ne peuvent trouver place dans le compartiment de rangement.
- Ne pas laisser le scooter sans surveillance lorsque la selle est ouverte.

FAUT1070

## Crochet de fixation des bagages

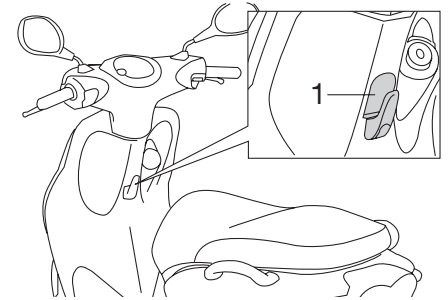

1. Crochet de fixation des bagages

FWAT1030

## ⚠ AVERTISSEMENT

- Ne pas dépasser la limite de charge du crochet de fixation des bagages, qui est de 3 kg (6,6 lb).
- Ne pas dépasser la charge maximale du véhicule, qui est de 163 kg (359 lb).

# CONTRÔLES AVANT UTILISATION

---

---

FAU15592

Le propriétaire est personnellement responsable de l'état de son véhicule. Certaines pièces essentielles peuvent présenter rapidement et de façon subite des signes de dégradation, et cela même lorsque le véhicule n'est pas utilisé (s'il est exposé aux intempéries, par exemple). Un endommagement ou une fuite quelconques ou encore une chute de la pression des pneus peuvent avoir de graves conséquences. En plus d'un simple contrôle visuel, il est donc extrêmement important de vérifier les points suivants avant chaque randonnée.

## **N.B.:**

Il convient d'effectuer les contrôles repris dans la liste avant chaque utilisation du véhicule. Ces contrôles ne requièrent que peu de temps et celui-ci sera largement compensé par le surcroît de sécurité et de fiabilité qu'ils procurent.

FWA11150

## **⚠ AVERTISSEMENT**

**Lorsqu'un élément repris sous "Points à contrôler avant chaque utilisation" ne fonctionne pas correctement, il convient de le faire contrôler et réparer avant d'utiliser le véhicule.**

---

---

# CONTRÔLES AVANT UTILISATION

FAU15605

## Points à contrôler avant chaque utilisation

ÉLÉMENTS	CONTRÔLES	PAGES
<b>Carburant</b>	<ul style="list-style-type: none"><li>• Contrôler le niveau de carburant dans le réservoir.</li><li>• Refaire le plein de carburant si nécessaire.</li><li>• S'assurer de l'absence de fuite au niveau des durites d'alimentation.</li></ul>	3-7, 3-8
<b>Huile moteur 2 temps</b>	<ul style="list-style-type: none"><li>• Contrôler le niveau d'huile dans le réservoir.</li><li>• Si nécessaire, ajouter l'huile du type recommandé jusqu'au niveau spécifié.</li><li>• S'assurer de l'absence de fuites d'huile.</li></ul>	3-7, 3-9
<b>Huile de transmission finale</b>	<ul style="list-style-type: none"><li>• S'assurer de l'absence de fuites d'huile.</li></ul>	6-7
<b>Frein avant</b>	<ul style="list-style-type: none"><li>• Contrôler le fonctionnement.</li><li>• Faire purger le circuit hydraulique par un concessionnaire MBK en cas de sensation de mollesse.</li><li>• Contrôler la garde au levier.</li><li>• Régler si nécessaire.</li><li>• Contrôler l'usure des plaquettes de frein.</li><li>• Remplacer si nécessaire.</li><li>• Contrôler le niveau du liquide dans le réservoir.</li><li>• Si nécessaire, ajouter du liquide de frein du type recommandé jusqu'au niveau spécifié.</li><li>• Contrôler le circuit hydraulique et s'assurer de l'absence de toute fuite.</li></ul>	3-6, 6-12-6-15
<b>Frein arrière</b>	<ul style="list-style-type: none"><li>• Contrôler le fonctionnement.</li><li>• Lubrifier le câble si nécessaire.</li><li>• Contrôler la garde au levier.</li><li>• Régler si nécessaire.</li></ul>	3-6, 6-12, 6-13
<b>Poignée des gaz</b>	<ul style="list-style-type: none"><li>• S'assurer du fonctionnement en douceur.</li><li>• Contrôler le jeu de câble des gaz.</li><li>• Si nécessaire, faire régler le jeu du câble et faire lubrifier le câble et le boîtier de la poignée des gaz chez un concessionnaire MBK.</li></ul>	6-8, 6-16
<b>Câbles de commande</b>	<ul style="list-style-type: none"><li>• S'assurer du fonctionnement en douceur.</li><li>• Lubrifier si nécessaire.</li></ul>	6-15
<b>Roues et pneus</b>	<ul style="list-style-type: none"><li>• S'assurer de l'absence d'endommagement.</li><li>• Contrôler l'état des pneus et la profondeur des sculptures.</li><li>• Contrôler la pression de gonflage.</li><li>• Corriger si nécessaire.</li></ul>	6-9, 6-11

# CONTRÔLES AVANT UTILISATION

ÉLÉMENTS	CONTRÔLES	PAGES
Leviers de frein	<ul style="list-style-type: none"><li>• S'assurer du fonctionnement en douceur.</li><li>• Si nécessaire, lubrifier les points pivots.</li></ul>	3-6, 6-16
Béquille centrale	<ul style="list-style-type: none"><li>• S'assurer du fonctionnement en douceur.</li><li>• Lubrifier le pivot si nécessaire.</li></ul>	6-17
Attaches du cadre	<ul style="list-style-type: none"><li>• S'assurer que tous les écrous et vis sont correctement serrés.</li><li>• Serrer si nécessaire.</li></ul>	—
Instruments, éclairage, signalisation et contacteurs	<ul style="list-style-type: none"><li>• Contrôler le fonctionnement.</li><li>• Corriger si nécessaire.</li></ul>	—
Batterie	<ul style="list-style-type: none"><li>• Contrôler le niveau du liquide.</li><li>• Remplir d'eau distillée si nécessaire.</li></ul>	6-19

# UTILISATION ET CONSEILS IMPORTANTS CONCERNANT LE PILOTAGE

FAU15980  
FWA10870

## ⚠ AVERTISSEMENT

- Il importe, avant d'utiliser le véhicule, de bien se familiariser avec toutes ses commandes et leurs fonctions. Au moindre doute concernant le fonctionnement de certaines commandes, consulter un concessionnaire MBK.
- Ne jamais mettre le moteur en marche ou utiliser le véhicule dans un local fermé, même pour une courte durée. Les gaz d'échappement sont toxiques et peuvent entraîner la perte de connaissance et même la mort en peu de temps. Toujours veiller à ce que l'endroit soit bien ventilé.
- Pour plus de sécurité, toujours veiller à ce que la béquille centrale soit déployée avant de mettre le moteur en marche.

FAUT1100

## Mise en marche d'un moteur froid

FCA10250

### ATTENTION:

Voir à la page 5-4 et consulter les instructions concernant le rodage du moteur avant d'utiliser le véhicule pour la première fois.

1. Tourner la clé de contact sur "0".
2. Refermer tout à fait les gaz.
3. Mettre le moteur en marche en appuyant sur le contacteur du démarreur ou en enfonçant le kick tout en actionnant le frein avant ou arrière.

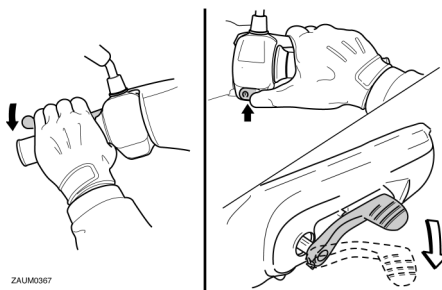

ZAUM0367

## N.B.:

Si le moteur ne se met pas en marche lorsqu'on appuie sur le contacteur du démarreur, relâcher celui-ci, attendre quelques secondes, puis essayer à nouveau. Chaque essai de mise en marche doit être aussi court que possible afin d'économiser l'énergie de la batterie. Ne pas actionner le démarreur pendant plus de 5 secondes d'affilée. Si le moteur ne se met pas en marche à l'aide du démarreur, utiliser le kick.

FCA11040

### ATTENTION:

En vue de prolonger la durée de service du moteur, ne jamais accélérer à l'excès tant que le moteur est froid !

# UTILISATION ET CONSEILS IMPORTANTS CONCERNANT LE PILOTAGE

FAU16760

## Démarrage

**N.B.:** \_\_\_\_\_  
Faire chauffer le moteur avant de démarrer.

1. Actionner le levier de frein arrière de la main gauche et saisir la poignée de manutention de la main droite. Pousser ensuite le scooter vers l'avant pour replier la béquille centrale.

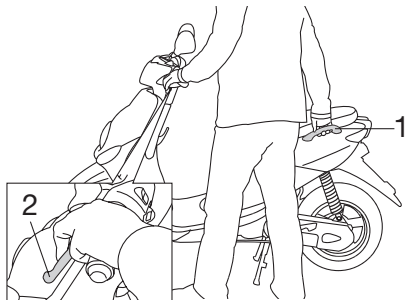

1. Poignée de manutention
2. Levier de frein arrière

2. S'asseoir à califourchon sur la selle et contrôler l'angle des rétroviseurs.

FAU16780

## Accélération et décélération

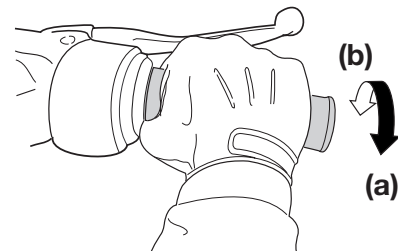

ZAU00199

La vitesse se règle en donnant plus ou moins des gaz. Pour augmenter la vitesse, tourner la poignée des gaz dans le sens (a). Pour réduire la vitesse, tourner la poignée des gaz dans le sens (b).

# UTILISATION ET CONSEILS IMPORTANTS CONCERNANT LE PILOTAGE

FAU16792

## Freinage

1. Refermer tout à fait les gaz.
2. Actionner simultanément les freins avant et arrière en augmentant progressivement la pression.

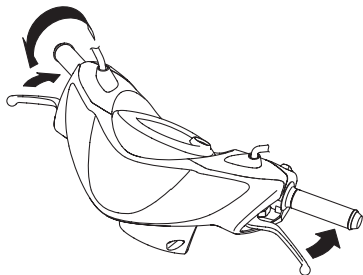

FWA10300

## **⚠ AVERTISSEMENT**

- Éviter de freiner brusquement, tout particulièrement lorsque le scooter penche d'un côté, car celui-ci risquerait de déraper et de se renverser.
- Les rails de chemin de fer ou de tramway, les plaques de fer des chantiers et les plaques d'égout deviennent extrêmement glissants lorsqu'ils sont

mouillés. Il convient donc de ralentir avant de rouler sur ce genre de surface et de redoubler de prudence en les traversant.

- Ne pas oublier qu'un freinage sur route mouillée est une manœuvre délicate.
- Rouler lentement dans les descentes, car les freinages en descente peuvent être très difficiles.

FAU16820

## Comment réduire sa consommation de carburant

La consommation de carburant du scooter dépend dans une grande mesure du style de conduite. Suivre les conseils suivants en vue d'économiser le carburant :

- Éviter les régimes très élevés lors des accélérations.
- Éviter d'emballer le moteur à vide.
- Couper le moteur au lieu de le laisser tourner longtemps au ralenti (ex. : embouteillages, feux rouges, passages à niveau).

# UTILISATION ET CONSEILS IMPORTANTS CONCERNANT LE PILOTAGE

5

## Rodage du moteur

Les premiers 1000 km (600 mi) constituent la période la plus importante de la vie du moteur. C'est pourquoi il est indispensable de lire attentivement ce qui suit.

Le moteur étant neuf, il faut éviter de le soumettre à un effort excessif pendant les premiers 1000 km (600 mi). Les pièces mobiles du moteur doivent s'user et se roder mutuellement pour obtenir les jeux de marche corrects. Pendant cette période, éviter de conduire à pleins gaz de façon prolongée et éviter tout excès susceptible de provoquer la surchauffe du moteur.

FAU16830

FAUM2090

## 0 à 150 km (0 à 90 mi)

Éviter l'utilisation prolongée à une ouverture des gaz de plus de 1/3. Varier la vitesse du scooter de temps à autre. Ne pas rouler continuellement à la même ouverture des gaz.

## 150 à 500 km (90 à 300 mi)

Éviter l'utilisation prolongée à une ouverture des gaz de plus de 1/2.

## 500 à 1000 km (300 à 600 mi)

Ne pas rouler de façon continue à 3/4 d'ouverture des gaz.

FCA1070

### ATTENTION:

**Changer l'huile de transmission finale après 1000 km (600 mi) d'utilisation.**

## 1000 km (600 mi) et au-delà

Éviter l'utilisation prolongée à pleine ouverture des gaz. Varier la vitesse de temps à autre.

FCA10270

### ATTENTION:

**Si un problème quelconque survient au moteur durant la période de rodage, consulter immédiatement un concessionnaire MBK.**

FAU17212

## Stationnement

Pour stationner le véhicule, couper le moteur, puis retirer la clé de contact.

FWA10310

### AVERTISSEMENT

- Comme le moteur et le système d'échappement peuvent devenir brûlants, il convient de se garer de façon à ce que les piétons ou les enfants ne risquent pas de toucher ces éléments.
- Ne pas garer le véhicule dans une descente ou sur un sol meuble, car il pourrait facilement se renverser.

FCA10380

### ATTENTION:

**Ne jamais se garer à proximité d'objets ou matériaux posant un risque d'incendie, tel que de l'herbe ou d'autres matières facilement inflammables.**



# ENTRETIENS PÉRIODIQUES ET PETITES RÉPARATIONS

FAU17280

La sécurité est l'impératif numéro un du bon motocycliste. La réalisation des contrôles et entretiens, réglages et lubrifications périodiques permet de garantir le meilleur rendement possible et contribue hautement à la sécurité de conduite. Les points de contrôle, réglage et lubrification principaux sont expliqués aux pages suivantes.

Les fréquences données dans le tableau des entretiens et graissages périodiques s'entendent pour la conduite dans des conditions normales. Le propriétaire devra donc ADAPTER LES FRÉQUENCES PRÉCONISÉES ET ÉVENTUELLEMENT LES RACCOURCIR en fonction du climat, du terrain, de la situation géographique et de l'usage qu'il fait de son véhicule.

FWA10320

## AVERTISSEMENT

**Si l'on ne maîtrise pas les techniques d'entretien, ce travail doit être confié à un concessionnaire MBK.**

FWA10330

## AVERTISSEMENT

**Ce scooter est conçu pour l'utilisation sur route revêtue uniquement. Si le scooter est utilisé dans des conditions anormales, dans la poussière, dans la boue ou par temps humide, nettoyer ou remplacer l'élément du filtre à air plus fréquemment. Consulter un concessionnaire MBK au sujet des fréquences adéquates d'entretien périodique.**

# ENTRETIENS PÉRIODIQUES ET PETITES RÉPARATIONS

FAU17711

## Tableau des entretiens et graissages périodiques

**N.B.:** \_\_\_\_\_

- Il n'est pas nécessaire d'effectuer le contrôle annuel lorsqu'on a effectué un contrôle périodique dans l'année.
- Pour 30000 km et plus, effectuer les entretiens en reprenant les fréquences à partir de 6000 km.
- L'entretien des éléments précédés d'un astérisque ne pouvant être mené à bien sans les données techniques, les connaissances et l'outillage adéquats, il doit être confié à un concessionnaire MBK.

N.°	ÉLÉMENTS	CONTRÔLES OU ENTRETIENS À EFFECTUER	DISTANCE AU COMPTEUR (x 1000 Km)					CONTRÔLE ANNUEL
			1	6	12	18	24	
1	* Canalisation de carburant	<ul style="list-style-type: none"> <li>• S'assurer que les durites d'alimentation et de dépression ne sont ni craquelées ni autrement endommagées.</li> </ul>		√	√	√	√	√
2	* Bougie	<ul style="list-style-type: none"> <li>• Remplacer.</li> </ul>		√	√	√	√	√
3	* Élément du filtre à air	<ul style="list-style-type: none"> <li>• Nettoyer.</li> </ul>		√		√		
		<ul style="list-style-type: none"> <li>• Remplacer.</li> </ul>			√		√	
4	* Batterie	<ul style="list-style-type: none"> <li>• Contrôler le niveau et la densité de l'électrolyte.</li> <li>• S'assurer de l'acheminement correct de la durite de mise à l'air.</li> </ul>		√	√	√	√	√
5	* Frein avant	<ul style="list-style-type: none"> <li>• Contrôler le fonctionnement, le niveau de liquide et s'assurer de l'absence de fuite.</li> </ul>	√	√	√	√	√	√
		<ul style="list-style-type: none"> <li>• Remplacer les plaquettes de frein.</li> </ul>	Quand la limite est atteinte.					
6	* Frein arrière	<ul style="list-style-type: none"> <li>• Contrôler le fonctionnement et régler la garde du levier de frein.</li> </ul>	√	√	√	√	√	√
		<ul style="list-style-type: none"> <li>• Remplacer les mâchoires de frein.</li> </ul>	Quand la limite est atteinte.					
7	* Durite de frein	<ul style="list-style-type: none"> <li>• S'assurer de l'absence de craquelures ou autre endommagement.</li> </ul>		√	√	√	√	√
		<ul style="list-style-type: none"> <li>• Remplacer.</li> </ul>	Tous les 4 ans					

# ENTRETIENS PÉRIODIQUES ET PETITES RÉPARATIONS

N.°	ÉLÉMENTS	CONTRÔLES OU ENTRETIENS À EFFECTUER	DISTANCE AU COMPTEUR (x 1000 Km)					CON- TRÔLE ANNUEL
			1	6	12	18	24	
8	* Roues	<ul style="list-style-type: none"> <li>• Contrôler le voile et l'état.</li> </ul>		√	√	√	√	
9	* Pneus	<ul style="list-style-type: none"> <li>• Contrôler la profondeur de sculpture et l'état des pneus.</li> <li>• Remplacer si nécessaire.</li> <li>• Contrôler la pression de gonflage.</li> <li>• Corriger si nécessaire.</li> </ul>		√	√	√	√	√
10	* Roulements de roue	<ul style="list-style-type: none"> <li>• S'assurer qu'ils n'ont pas de jeu et ne sont pas endommagés.</li> </ul>		√	√	√	√	
11	* Roulements de direction	<ul style="list-style-type: none"> <li>• S'assurer qu'ils n'ont pas de jeu et que la direction n'est pas dure.</li> </ul>	√	√	√	√	√	
		<ul style="list-style-type: none"> <li>• Lubrifier à la graisse à base de savon au lithium.</li> </ul>	Tous les 24000 km					
12	* Attaches du cadre	<ul style="list-style-type: none"> <li>• S'assurer que tous les écrous et vis sont correctement serrés.</li> </ul>		√	√	√	√	√
13	Béquille latérale, béquille centrale	<ul style="list-style-type: none"> <li>• Contrôler le fonctionnement.</li> <li>• Lubrifier.</li> </ul>		√	√	√	√	√
14	* Fourche avant	<ul style="list-style-type: none"> <li>• Contrôler le fonctionnement et s'assurer de l'absence de fuites d'huile.</li> </ul>		√	√	√	√	
15	* Combiné ressort-amortisseur	<ul style="list-style-type: none"> <li>• Contrôler le fonctionnement et s'assurer que l'amortisseur ne fuit pas.</li> </ul>		√	√	√	√	
16	* Carburateur	<ul style="list-style-type: none"> <li>• Régler le régime de ralenti du moteur.</li> </ul>	√	√	√	√	√	√
17	* Pompe à huile Autolube	<ul style="list-style-type: none"> <li>• Contrôler le fonctionnement.</li> <li>• Purger si nécessaire.</li> </ul>	√		√		√	√
18	Huile de transmission finale	<ul style="list-style-type: none"> <li>• S'assurer de l'absence de fuites d'huile.</li> <li>• Premiers 500 km</li> </ul>	√		√			
		<ul style="list-style-type: none"> <li>• Changer.</li> </ul>		√		√		
19	* Courroie trapézoïdale	<ul style="list-style-type: none"> <li>• Remplacer.</li> </ul>	Tous les 10000 km					
20	* Contacteur de feu stop sur frein avant et arrière	<ul style="list-style-type: none"> <li>• Contrôler le fonctionnement.</li> </ul>	√	√	√	√	√	√
21	• Pièces mobiles et câbles	<ul style="list-style-type: none"> <li>• Lubrifier.</li> </ul>		√	√	√	√	√

# ENTRETIENS PÉRIODIQUES ET PETITES RÉPARATIONS

N.°	ÉLÉMENTS	CONTRÔLES OU ENTRETIENS À EFFECTUER	DISTANCE AU COMPTEUR (x 1000 Km)					CONTRÔLE ANNUEL
			1	6	12	18	24	
22 *	<b>Boîtier de poignée et câble des gaz</b>	<ul style="list-style-type: none"> <li>• Contrôler le fonctionnement et le jeu.</li> <li>• Régler le jeu de câble des gaz si nécessaire.</li> <li>• Lubrifier le boîtier de poignée des gaz et le câble des gaz.</li> </ul>		√	√	√	√	√
23 *	<b>Éclairage, signalisation et contacteurs</b>	<ul style="list-style-type: none"> <li>• Contrôler le fonctionnement.</li> <li>• Régler le faisceau de phare.</li> </ul>	√	√	√	√	√	√

FAUM2070

**N.B.:** \_\_\_\_\_

- Augmenter la fréquence des nettoyages du filtre à air si le véhicule est utilisé dans des zones particulièrement poussiéreuses ou humides.
- Entretien des freins hydrauliques
  - Contrôler régulièrement le niveau du liquide de frein et, si nécessaire, faire l'appoint de liquide.
  - Changer le liquide de frein tous les deux ans.
  - Remplacer les durites de frein tous les quatre ans et lorsqu'elles sont craquelées ou endommagées.

# ENTRETIENS PÉRIODIQUES ET PETITES RÉPARATIONS

FAU18740

## Dépose et repose du cache et du carénage

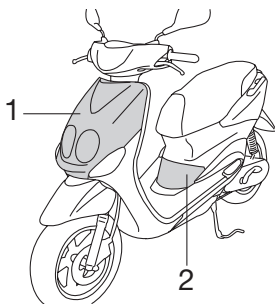

- 1. Carénage A
- 2. Cache A

Afin de pouvoir effectuer certains entretiens décrits dans ce chapitre, il est nécessaire de déposer le cache et le carénage illustrés ci-dessus. Se référer à cette section à chaque fois qu'il faut déposer ou reposer un cache ou un carénage.

FAU18850

## Carénage A

### Dépose du carénage

Retirer les vis du carénage, puis retirer ce dernier comme illustré.

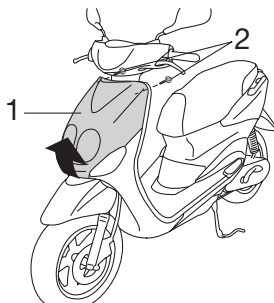

- 1. Carénage A
- 2. Vis

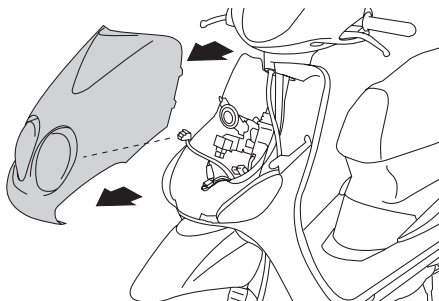

FAU19280

## Repose du carénage

Remettre le carénage en place, puis reposer les vis.

## Cache A

### Dépose du cache

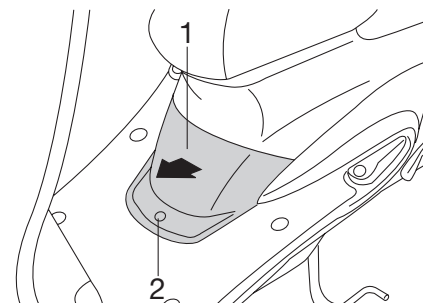

- 1. Cache A
- 2. Vis

Déposer la vis, puis retirer le cache comme illustré.

### Repose du cache

Remettre le cache à sa place, puis reposer la vis.

# ENTRETIENS PÉRIODIQUES ET PETITES RÉPARATIONS

## Contrôle de la bougie

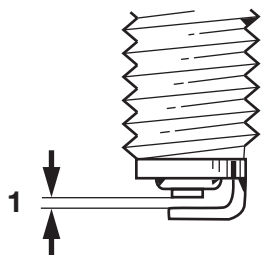

ZAUM0037

### 1. Écartement des électrodes

La bougie est une pièce importante du moteur et elle doit être contrôlée régulièrement, de préférence par un concessionnaire MBK. La bougie doit être démontée et contrôlée aux fréquences indiquées dans le tableau des entretiens et graissages périodiques, car la chaleur et les dépôts finissent par l'user. L'état de la bougie peut en outre révéler l'état du moteur. S'assurer que la porcelaine autour de l'électrode centrale de la bougie est de couleur café au lait clair ou légèrement foncé, couleur idéale pour un véhicule utilisé dans des conditions

FAU19621

normales. Si la couleur de la bougie est nettement différente, le moteur pourrait présenter une anomalie. Ne jamais essayer de diagnostiquer soi-même de tels problèmes. Il est préférable de confier le véhicule à un concessionnaire MBK.

Si l'usure des électrodes est excessive ou les dépôts de calamine ou autres sont trop importants, il convient de remplacer la bougie.

### Bougie spécifiée :

Version standard: NGK / BR8HS  
Version Mofa: NGK / BPR4HS

Avant de monter une bougie, il faut mesurer l'écartement de ses électrodes à l'aide d'un jeu de cales d'épaisseur et le régler si nécessaire.

### Écartement des électrodes :

Version standard: 0,6 à 0,7 mm  
(0,024 à 0,028 in)  
Version Mofa: 0,6 à 0,7 mm (0,024 à 0,028 in)

Nettoyer la surface du joint de la bougie et ses plans de joint, puis nettoyer soigneusement les filets de bougie.

### Couple de serrage :

Bougie :  
20 Nm (2,0 m•kgf, 14,5 ft•lbf)

### N.B.:

Si une clé dynamométrique n'est pas disponible lors du montage d'une bougie, une bonne approximation consiste à serrer de 1/4 à 1/2 tour supplémentaire après le serrage à la main. Il faudra toutefois serrer la bougie au couple spécifié le plus rapidement possible.

# ENTRETIENS PÉRIODIQUES ET PETITES RÉPARATIONS

FAU20061

## Huile de transmission finale

Il faut s'assurer avant chaque départ qu'il n'y a pas de fuite d'huile au niveau du carter de transmission finale. Si une fuite est détectée, faire contrôler et réparer le scooter par un concessionnaire MBK. Il faut en outre changer l'huile de transmission finale aux fréquences spécifiées dans le tableau des entretiens et graissages périodiques.

1. Mettre le moteur en marche et amener l'huile de transmission finale à température en conduisant le scooter pendant quelques minutes, puis couper le moteur.
2. Dresser le scooter sur sa béquille centrale.
3. Placer un bac à vidange sous le carter de transmission finale afin d'y recueillir l'huile usagée.
4. Retirer le bouchon de remplissage et la vis de vidange afin de vidanger l'huile du carter de transmission finale.

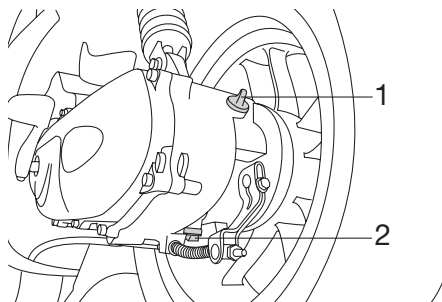

1. Bouchon de remplissage de l'huile de transmission finale
2. Vis de vidange de l'huile de transmission finale

5. Remonter la vis de vidange, puis la serrer au couple spécifié.

### Couple de serrage :

Vis de vidange de l'huile de transmission finale :  
18 Nm (1,8 m•kgf, 13,0 ft•lbf)

6. Verser la quantité spécifiée d'huile de transmission finale recommandée, puis remonter et serrer le bouchon de remplissage d'huile.

**Huile de transmission finale recommandée :**

Voir page 8-1.

**Quantité d'huile :**

0,11 L (0,12 US qt) (0,10 Imp.qt)

FWA11310

## ⚠ AVERTISSEMENT

- S'assurer qu'aucune crasse ou objet ne pénètre dans le carter de transmission finale.
  - Veiller à ne pas mettre d'huile sur le pneu ou la roue.
7. S'assurer que le carter de transmission finale ne fuit pas. Si une fuite d'huile est détectée, il faut en rechercher la cause.

# ENTRETIENS PÉRIODIQUES ET PETITES RÉPARATIONS

FAU40370

## Élément du filtre à air

Il convient de nettoyer et remplacer l'élément du filtre à air aux fréquences spécifiées dans le tableau des entretiens et graissages périodiques. Confier le nettoyage et le remplacement de l'élément du filtre à air à un concessionnaire MBK.

FAU21300

## Réglage du carburateur

Le carburateur est un organe vital du moteur et il nécessite des réglages très précis. Pour cette raison, tout réglage du carburateur doit être confié à un concessionnaire MBK, en raison de ses connaissances et de son expérience en la matière.

FAU21370

## Réglage du jeu de câble des gaz

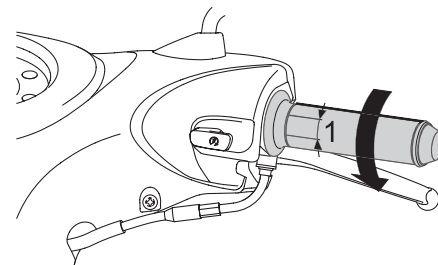

1. Jeu de câble des gaz

Le jeu de câble des gaz doit être de 4 à 6 mm (0,16 à 0,24 in) à la poignée des gaz. Contrôler régulièrement le jeu de câble des gaz et le régler comme suit si nécessaire.

### **N.B.:** \_\_\_\_\_

Il faut s'assurer que le régime de ralenti du moteur soit réglé correctement avant de procéder au contrôle et au réglage du jeu de câble des gaz.



# ENTRETIENS PÉRIODIQUES ET PETITES RÉPARATIONS

FAU33600

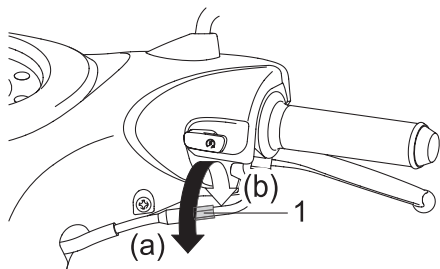

1. Écrou de réglage

1. Pour augmenter le jeu de câble des gaz, tourner l'écrou de réglage dans le sens (a). Pour diminuer le jeu de câble des gaz, tourner l'écrou de réglage dans le sens (b).

## Pneus

Pour assurer un fonctionnement optimal, une longue durée de service et une bonne sécurité de conduite, prendre note des points suivants concernant les pneus.

### Pression de gonflage

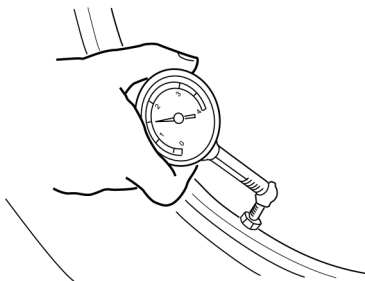

ZAUM0053

Il faut contrôler et, le cas échéant, régler la pression de gonflage des pneus avant chaque utilisation du véhicule.

FWA10500

### **⚠ AVERTISSEMENT**

- **Contrôler et régler la pression de gonflage des pneus lorsque ceux-ci sont à la température ambiante.**

- **Adapter la pression de gonflage des pneus à la vitesse de conduite et au poids total du pilote, du passager, des bagages et des accessoires approuvés pour ce modèle.**

### Pression de gonflage (contrôlée les pneus froids) :

Jusqu'à 90 kg (198 lb):

Avant :

175 kPa (25 psi) (1,75 kgf/cm<sup>2</sup>)

Arrière :

200 kPa (28 psi) (2,00 kgf/cm<sup>2</sup>)

90–163 kg (198–359 lb)

Avant :

175 kPa (25 psi) (1,75 kgf/cm<sup>2</sup>)

Arrière :

225 kPa (32psi) (2,25kgf/cm<sup>2</sup>)

### Charge\* maximale :

163 kg (359 lb)

- \* Poids total du pilote, du passager, du chargement et des accessoires

# ENTRETIENS PÉRIODIQUES ET PETITES RÉPARATIONS

## ⚠ AVERTISSEMENT

FWA11200

Toute charge influe énormément sur la maniabilité, la puissance de freinage, le rendement ainsi que la sécurité de conduite du véhicule. Il importe donc de respecter les consignes de sécurité qui suivent.

- **NE JAMAIS SURCHARGER LE VÉHICULE.** Une surcharge risque d'abîmer les pneus, de faire perdre le contrôle et d'être à l'origine d'un accident grave. S'assurer que le poids total du pilote, passager, des bagages et accessoires ne dépasse pas la limite de charge de ce véhicule.
- **Ne pas transporter d'objet mal fixé qui pourrait se détacher.**
- **Attacher soigneusement les bagages les plus lourds près du centre du véhicule et répartir le poids également de chaque côté.**
- **Adapter la pression de gonflage des pneus à la charge du véhicule.**

- **Contrôler l'état des pneus et la pression de gonflage avant chaque départ.**

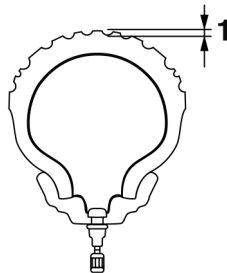

ZAJUM0054

1. Profondeur de sculpture de pneu

### Contrôle des pneus

Contrôler les pneus avant chaque départ. Si la bande de roulement centrale a atteint la limite spécifiée, si un clou ou des éclats de verre sont incrustés dans le pneu ou si son flanc est craquelé, faire remplacer immédiatement le pneu par un concessionnaire MBK.

**Profondeur de sculpture de pneu minimale (avant et arrière) :**  
1,6 mm (0,06 in)

### N.B.:

La limite de profondeur des sculptures peut varier selon les législations nationales. Il faut toujours se conformer à la législation du pays dans lequel on utilise le véhicule.

### Renseignements sur les pneus

Ce modèle est équipé de pneus sans chambre à air.

#### Pneu avant :

Taille :  
120/70 - 12 51L  
Fabricant/modèle :  
Vee Rubber  
Continental / Zippy 1  
Pirelli / SL26

#### Pneu arrière :

Taille :  
130/70 - 12 56L  
Fabricant/modèle :  
Vee Rubber  
Continental / Zippy 1  
Pirelli / SL26

ait acquis toutes ses caractéristiques.

## AVERTISSEMENT

- **Faire remplacer par un concessionnaire MBK tout pneu usé à l'excès. La conduite avec des pneus usés compromet la stabilité du véhicule et est en outre illégale.**
- **Le remplacement des pièces se rapportant aux freins et aux roues doit être confié à un concessionnaire MBK, car celui-ci possède les connaissances et l'expérience nécessaires à ces travaux.**

## Roues coulées

Pour assurer un fonctionnement optimal, une longue durée de service et une bonne sécurité de conduite, prendre note des points suivants concernant les roues.

- Avant chaque démarrage, il faut s'assurer que les jantes de roue ne sont pas craquelées, qu'elles n'ont pas de saut et ne sont pas voilées. Si une roue est endommagée de quelque façon, la faire remplacer par un concessionnaire MBK. Ne jamais tenter une quelconque réparation sur une roue. Il faut remplacer toute roue déformée ou craquelée.
- Il faut équilibrer une roue à chaque fois que le pneu ou la roue sont remplacés ou remis en place après démontage. Une roue mal équilibrée se traduit par un mauvais rendement, une mauvaise tenue de route et réduit la durée de service du pneu.
- Après avoir remplacé un pneu, éviter de faire de la vitesse jusqu'à ce que le pneu soit "rodé" et

# ENTRETIENS PÉRIODIQUES ET PETITES RÉPARATIONS

FAUT1220

## Contrôle de la garde du levier de frein avant

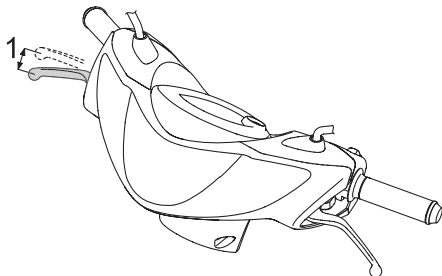

1. Garde du levier de frein avant

6

La garde du levier de frein doit être de 2 à 5 mm (0,08 à 0,20 in), comme illustré. Contrôler régulièrement la garde du levier de frein et, si nécessaire, faire contrôler le circuit des freins par un concessionnaire MBK.

FWA10640

## **⚠ AVERTISSEMENT**

Une garde du levier de frein incorrecte signale un problème au niveau du système de freinage qui pourrait rendre la conduite dangereuse. Ne pas utiliser le scooter avant d'avoir fait vérifier et réparer le système de freinage par un concessionnaire MBK.

FAU22170

## Réglage de la garde du levier de frein de frein arrière

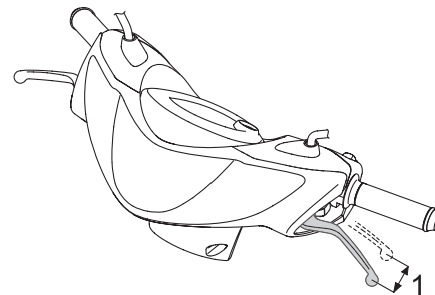

1. Garde du levier de frein arrière

La garde du levier de frein doit être de 5 à 10 mm (0,20 à 0,39 in), comme illustré. Contrôler régulièrement la garde du levier de frein et, si nécessaire, la régler comme suit.

# ENTRETIENS PÉRIODIQUES ET PETITES RÉPARATIONS

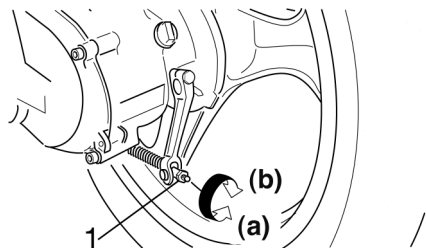

ZAU0320

1. Écrou de réglage de la garde du levier de frein

Pour augmenter la garde du levier de frein, tourner l'écrou de réglage au flasque de frein dans le sens (a). Pour la réduire, tourner l'écrou de réglage dans le sens (b).

FWA10650

## **AVERTISSEMENT**

**Si on ne parvient pas à obtenir le réglage spécifié, confier ce travail à un concessionnaire MBK.**

FAU22380

## Contrôle des plaquettes de frein avant et des mâchoires de frein arrière

Contrôler l'usure des plaquettes de frein avant et des mâchoires de frein arrière aux fréquences spécifiées dans le tableau des entretiens et graissages périodiques.

FAU22400

## Plaquettes de frein avant

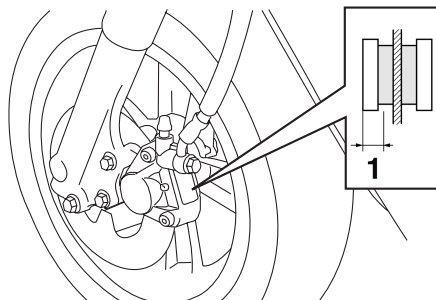

1. Épaisseur de la garniture

S'assurer du bon état des plaquettes de frein avant et mesurer l'épaisseur des garnitures. Si une plaquette de frein est endommagée ou si l'épaisseur d'une garniture est inférieure à 3,1 mm (0,12 in), faire remplacer la paire de plaquettes par un concessionnaire MBK.

FAU43170

## Mâchoires de frein arrière

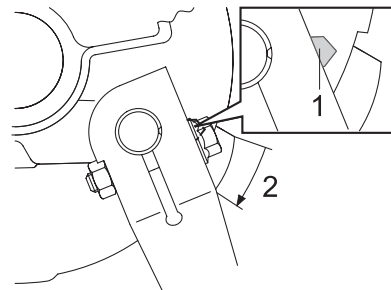

1. Indicateur d'usure
2. Limite d'usure

Le frein arrière est muni d'un indicateur d'usure. Cet indicateur permet de contrôler l'usure des mâchoires sans devoir démonter le frein. Contrôler l'usure des mâchoires en vérifiant la position de l'indicateur d'usure tout en actionnant le frein. Si une mâchoi-

# ENTRETIENS PÉRIODIQUES ET PETITES RÉPARATIONS

re de frein est usée au point que le indicateur touche le repère d'indication de limite d'usure, faire remplacer la paire de mâchoires par un concessionnaire MBK.

## Contrôle du niveau du liquide du frein avant

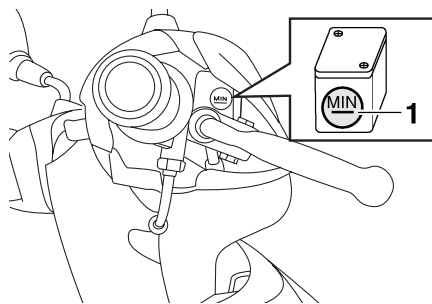

1. Repère de niveau minimum

Si le niveau du liquide de frein est insuffisant, des bulles d'air peuvent se former dans le circuit de freinage, ce qui risque de réduire l'efficacité des freins.

Avant de démarrer, s'assurer que le niveau du liquide de frein dépasse le repère de niveau minimum et faire l'appoint, si nécessaire. Un niveau de liquide bas peut signaler la présence d'une fuite ou l'usure des plaquettes. Si le niveau du liquide est bas, il faut contrôler l'usure des plaquettes et l'étanchéité du circuit de freinage.

FAU32343

Prendre les précautions suivantes :

- Avant de vérifier le niveau du liquide, s'assurer, en tournant le guidon, que le haut du maître-cylindre est à l'horizontale.
- Utiliser uniquement le liquide de frein recommandé. Tout autre liquide risque d'abîmer les joints en caoutchouc, ce qui pourrait causer des fuites et nuire au bon fonctionnement du frein.

**Liquide de frein recommandé :**  
DOT 4

- Toujours faire l'appoint avec un liquide de frein du même type que celui qui se trouve dans le circuit. Le mélange de liquides différents risque de provoquer une réaction chimique nuisible au fonctionnement du frein.
- Veiller à ce que, lors du remplissage, de l'eau ne pénètre pas dans le maître cylindre. En effet, l'eau abaisserait nettement le point d'ébullition du liquide et pourrait provoquer un bouchon de vapeur ou "vapor lock".

# ENTRETIENS PÉRIODIQUES ET PETITES RÉPARATIONS

- Le liquide de frein risque d'attaquer les surfaces peintes et le plastique. Toujours essuyer soigneusement toute trace de liquide renversé.
- L'usure des plaquettes de frein entraîne une baisse progressive du niveau du liquide de frein. Cependant, si le niveau du liquide de frein diminue soudainement, il faut faire contrôler le véhicule par un concessionnaire MBK.

FAUM1360

## Changement du liquide de frein

Faire changer le liquide de frein par un concessionnaire MBK aux fréquences spécifiées dans le tableau des entretiens et graissages périodiques. De plus, faire remplacer la durite de frein tous les quatre ans ou à chaque fois qu'elle est endommagée ou qu'elle fuit.

FAU23100

## Contrôle et lubrification des câbles

Il faut contrôler le fonctionnement et l'état de tous les câbles de commande avant chaque départ. Il faut en outre lubrifier les câbles et leurs extrémités quand nécessaire. Si un câble est endommagé ou si son fonctionnement est dur, le faire contrôler et remplacer, si nécessaire, par un concessionnaire MBK.

**Lubrifiant recommandé :**  
Huile moteur

6

FWA10720

### **AVERTISSEMENT**

**Une gaine endommagée va empêcher le bon fonctionnement du câble et entraînera sa rouille. Remplacer dès que possible tout câble endommagé afin d'éviter de créer un état de conduite dangereux.**

# ENTRETIENS PÉRIODIQUES ET PETITES RÉPARATIONS

FAU23111

## Contrôle et lubrification de la poignée des gaz et du câble des gaz

Contrôler le fonctionnement de la poignée des gaz avant chaque départ. Il convient en outre de lubrifier le câble aux fréquences spécifiées dans le tableau des entretiens et graissages périodiques.

## Réglage de la pompe à huile "Autolube"

La pompe à huile "Autolube" est un organe vital du moteur. Celle-ci requiert un réglage très précis qui doit être effectué par un concessionnaire MBK aux fréquences spécifiées dans le tableau des entretiens et graissages périodiques.

FAU23120

## Lubrification des leviers de frein avant et arrière

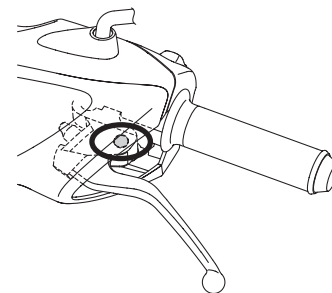
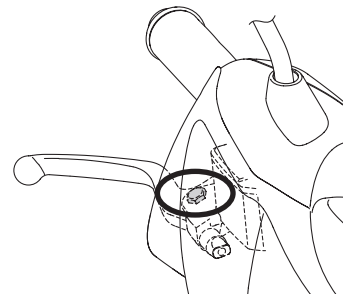

Lubrifier l'articulation des leviers de frein avant et arrière aux fréquences spécifiées dans le tableau des entretiens et graissages périodiques.

**Lubrifiant recommandé :**  
Graisse silicone



FAU23191

## Contrôle et lubrification de la béquille centrale

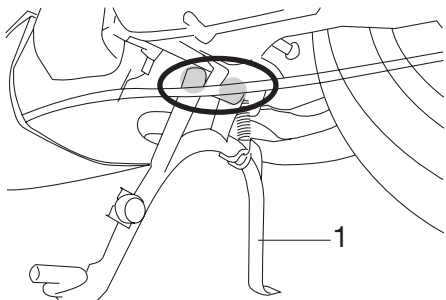

1. Béquille centrale

Contrôler le fonctionnement de la béquille centrale avant chaque départ et lubrifier les articulations et les points de contact des surfaces métalliques quand nécessaire.

FWA11300

### **⚠ AVERTISSEMENT**

**Si la béquille centrale ne se déploie et ne se replie pas en douceur, la faire contrôler et, si nécessaire, réparer par un concessionnaire MBK.**

### **Lubrifiant recommandé :**

Graisse à base de savon au lithium  
(graisse universelle)

FAU23271

## Contrôle de la fourche

Il faut contrôler l'état et le fonctionnement de la fourche en procédant comme suit aux fréquences spécifiées dans le tableau des entretiens et graissages périodiques.

### **Contrôle de l'état général**

FWA10750

### **⚠ AVERTISSEMENT**

**Caler solidement le scooter pour qu'elle ne puisse se renverser.**

S'assurer que les tubes plongeurs ne sont ni griffés ni endommagés et que les fuites d'huile ne sont pas importantes.

### **Contrôle du fonctionnement**

1. Placer le véhicule sur un plan horizontal et veiller à ce qu'il soit dressé à la verticale.
2. Tout en actionnant le frein avant, appuyer fermement à plusieurs reprises sur le guidon afin de contrôler si la fourche se comprime et se détend en douceur.

# ENTRETIENS PÉRIODIQUES ET PETITES RÉPARATIONS

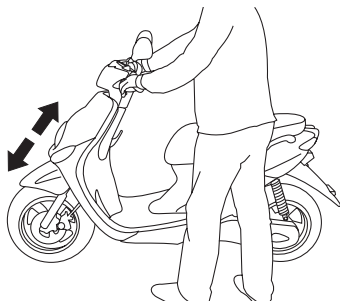

FCA10590

## ATTENTION:

Si la fourche est endommagée ou si elle ne fonctionne pas en douceur, la faire contrôler et, si nécessaire, réparer par un concessionnaire MBK.

## Contrôle de la direction

Des roulements de direction usés ou desserrés peuvent représenter un danger. Il convient dès lors de vérifier le fonctionnement de la direction en procédant comme suit aux fréquences spécifiées dans le tableau des entretiens et graissages périodiques.

1. Placer une cale sous le moteur afin de surélever la roue avant.

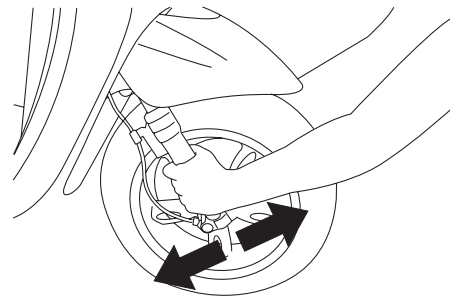

FAU23280

FWA10750

## **⚠** AVERTISSEMENT

**Caler solidement le scooter pour qu'elle ne puisse se renverser.**

2. Maintenir la base des bras de fourche et essayer de les déplacer vers l'avant et l'arrière. Si un jeu quelconque est ressenti, faire contrôler et, si nécessaire, réparer la direction par un concessionnaire MBK.

# ENTRETIENS PÉRIODIQUES ET PETITES RÉPARATIONS

FAU23290

## Contrôle des roulements de roue

Contrôler les roulements de roue avant et arrière aux fréquences spécifiées dans le tableau des entretiens et graissages périodiques. Si le moyeu de roue a du jeu ou si la roue ne tourne pas régulièrement, faire contrôler les roulements de roue par un concessionnaire MBK.

FAU23321

## Batterie

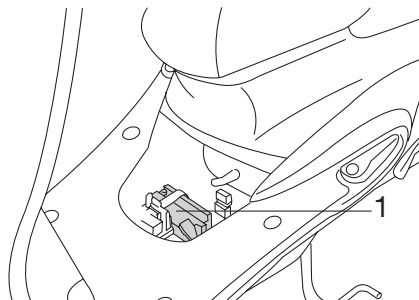

1. Batterie

Une batterie mal entretenue se corrodéra et se déchargera rapidement. Il faut contrôler le niveau d'électrolyte, la connexion des câbles de batterie et le cheminement de la durite de mise à l'air avant chaque départ et aux fréquences spécifiées dans le tableau des entretiens et graissages périodiques.

### Contrôle du niveau d'électrolyte

1. Placer le véhicule sur un plan horizontal et veiller à ce qu'il soit dressé à la verticale.

**N.B.:**

S'assurer que le véhicule est bien à la verticale avant de contrôler le niveau d'électrolyte.

2. Déposer le cache A. (Voir page 6-5.)
3. Contrôler le niveau d'électrolyte de la batterie.

**N.B.:**

Le niveau d'électrolyte doit se situer entre les repères de niveau minimum et maximum.

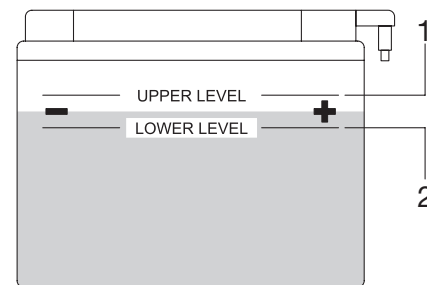

1. Repère de niveau maximum
2. Repère de niveau minimum

4. Si le niveau d'électrolyte est égal ou inférieur au repère de niveau minimum, ajouter de l'eau distillée jusqu'au repère de niveau maximum.

# ENTRETIENS PÉRIODIQUES ET PETITES RÉPARATIONS

FWA10770

## **⚠ AVERTISSEMENT**

- L'électrolyte de batterie est extrêmement toxique, car l'acide sulfurique qu'il contient peut causer de graves brûlures. Éviter tout contact d'électrolyte avec la peau, les yeux ou les vêtements et toujours se protéger les yeux lors de travaux à proximité d'une batterie. En cas de contact avec de l'électrolyte, effectuer les **PREMIERS SOINS** suivants.
- **EXTERNE** : rincer abondamment à l'eau courante.
- **INTERNE** : boire beaucoup d'eau ou de lait et consulter immédiatement un médecin.
- **YEUX** : rincer à l'eau courante pendant 15 minutes et consulter rapidement un médecin.
- Les batteries produisent de l'hydrogène, un gaz inflammable. Éloigner la batterie des étincelles, flammes, cigarettes, etc., et toujours veiller à bien ventiler la pièce où l'on recharge

une batterie, si la charge est effectuée dans un endroit clos.

- Veiller à ne pas renverser d'électrolyte de batterie sur la chaîne de transmission, car cela pourrait l'affaiblir et réduire sa durée de service, ce qui pourrait également se traduire par un accident.
- **TENIR TOUTE BATTERIE HORS DE PORTÉE DES ENFANTS.**

FCA10610

## **ATTENTION:**

Utiliser exclusivement de l'eau distillée, car l'eau du robinet contient des minéraux nuisibles à la batterie.

5. Contrôler et, si nécessaire, serrer la connexion des câbles de batterie et corriger l'acheminement de la durite de mise à l'air.
6. Reposer le cache.

### **Conservation de la batterie**

1. Quand le véhicule est remis pendant un mois ou plus, déposer la batterie, la recharger complètement et la ranger dans

un endroit frais et sec.

2. Quand la batterie est remise pour plus de deux mois, il convient de vérifier la densité de l'électrolyte au moins une fois par mois et de recharger la batterie quand nécessaire.
3. Charger la batterie au maximum avant de la remonter sur le véhicule.
4. Après avoir remonté la batterie, toujours veiller à connecter correctement ses câbles aux bornes et à cheminer correctement sa durite de mise à l'air, qui ne peut être ni endommagée ni bouchée.

FCA10600

## **ATTENTION:**

**Si la position de la durite de mise à l'air entraîne l'écoulement d'électrolyte ou de vapeurs de batterie sur le cadre, la structure et la finition du scooter risquent d'en souffrir.**

FAU23502

## Remplacement du fusible

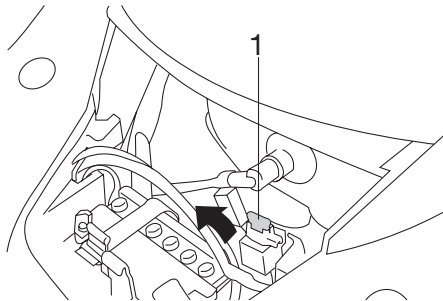

1. Fusible principal

Le support du fusible se situe derrière le cache A. (Voir page 6-5.)

Si le fusible est grillé, le remplacer comme suit.

1. Tourner la clé de contact sur “ $\otimes$ ” et éteindre tous les circuits électriques.
2. Retirer le fusible grillé et le remplacer par un fusible neuf de l'intensité spécifié.

**Fusible spécifié :**  
7,5 A

FCA10640

### ATTENTION:

**Ne pas utiliser de fusible de calibre supérieur à celui recommandé afin d'éviter de gravement endommager l'équipement électrique, voire de provoquer un incendie.**

3. Tourner la clé de contact sur “ $\circ$ ” et allumer tous les circuits électriques afin de vérifier si l'équipement électrique fonctionne.
4. Si le fusible neuf grille immédiatement, faire contrôler l'équipement électrique par un concessionnaire MBK.

FAU51400

## Remplacement de l'ampoule de phare

Si l'ampoule de phare grille, la remplacer comme suit.

FCA10670

### ATTENTION:

**Il est préférable de confier ce travail à un concessionnaire MBK.**

1. Dresser le scooter sur sa béquille centrale.
2. Déposer le carénage A. (Voir page 6-5.)
3. Débrancher la fiche rapide du phare.

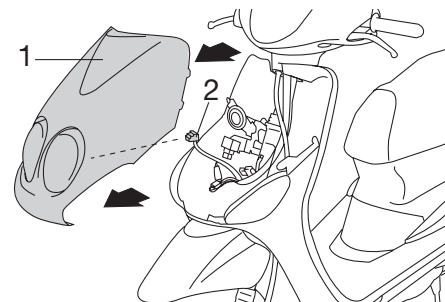

1. Carénage A
2. Fiche rapide de phare

# ENTRETIENS PÉRIODIQUES ET PETITES RÉPARATIONS

4. Retirer la protection de l'ampoule du phare.

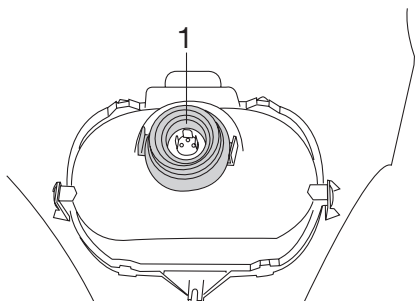

1. Protection de l'ampoule de phare

5. Décrocher le porte-ampoule du phare, puis retirer l'ampoule défectueuse.

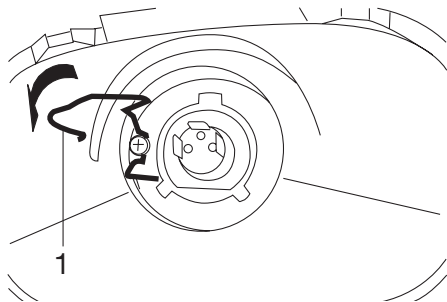

1. Porte-ampoule du phare

## **AVERTISSEMENT**

FWA10790

Une ampoule de phare devient brûlante rapidement après avoir été allumée. Il faut donc tenir tout produit inflammable à distance et attendre qu'elle ait refroidi avant de la toucher.

6. Monter une ampoule de phare neuve et la fixer à l'aide du porte-ampoule.

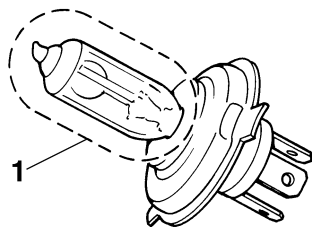

1. Ne pas toucher le verre de l'ampoule.

## **ATTENTION:**

FCA10650

Veiller à ne pas endommager les pièces suivantes :

- Ampoule de phare  
Ne jamais toucher le verre d'u-

ne ampoule de phare afin de ne pas laisser de résidus gras-seux. La graisse réduit la transparence du verre mais aussi la luminosité de l'ampoule, ainsi que sa durée de service. Nettoyer soigneusement toute crasse ou trace de doigts sur l'ampoule avec un chiffon imbibé d'alcool ou de diluant pour peinture.

- Lentille de phare
  - Ne pas coller de pellicules colorées ni autres adhésifs sur la lentille du phare.
  - Ne pas monter une ampoule de phare d'un wattage supérieur à celui spécifié.

7. Remettre la protection de l'ampoule de phare en place.
8. Brancher la fiche rapide du phare.
9. Reposer le carénage.
10. Si nécessaire, faire régler le faisceau de phare par un concessionnaire MBK.

# ENTRETIENS PÉRIODIQUES ET PETITES RÉPARATIONS

FAUT1260

## Remplacement d'une ampoule de clignotant avant

FCA10670

### ATTENTION:

Il est préférable de confier ce travail à un concessionnaire MBK.

1. Dresser le scooter sur sa béquille centrale.
2. Déposer le carénage A. (Voir page 6-5.)
3. Retirer la douille, attachée à l'ampoule, en la tournant dans le sens inverse des aiguilles d'une montre.

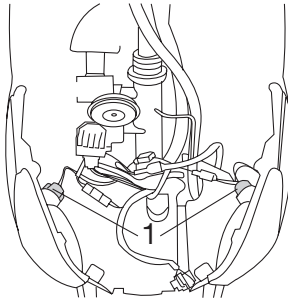

1. Douille d'ampoule de clignotant

4. Retirer l'ampoule défectueuse en l'enfonçant et en la tournant dans le sens inverse des aiguilles d'une montre.

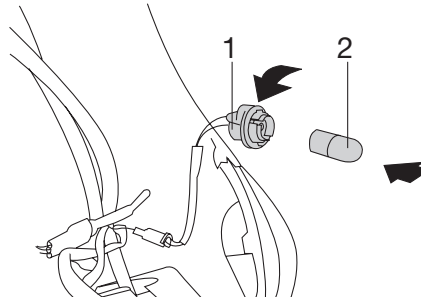

1. Douille d'ampoule de clignotant
2. Ampoule de clignotant avant

5. Monter une ampoule neuve dans la douille, l'enfoncer et la tourner à fond dans le sens des aiguilles d'une montre.

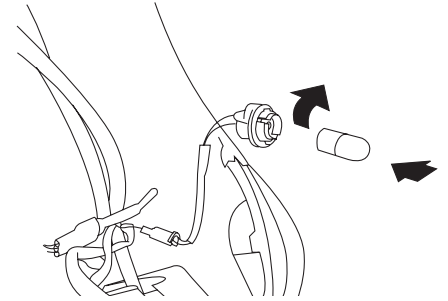

6. Reposer la douille, attachée à l'ampoule, en la tournant dans le sens des aiguilles d'une montre.
7. Reposer le carénage.

# ENTRETIENS PÉRIODIQUES ET PETITES RÉPARATIONS

FAU24281

## Remplacement d'une ampoule de clignotant ou de feu arrière/stop

1. Déposer la lentille après avoir retiré les vis.

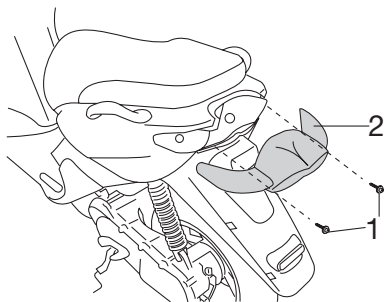

1. Vis
2. Lentille

2. Retirer l'ampoule défectueuse en l'enfonçant et en la tournant dans le sens inverse des aiguilles d'une montre.

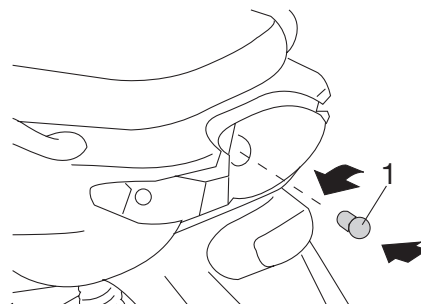

1. Ampoule de feu arrière/stop



1. Ampoule de clignotant arrière

3. Monter une ampoule neuve dans la douille, l'enfoncer et la tourner à fond dans le sens des aiguilles d'une montre.

4. Remettre la lentille en place et la fixer à l'aide de ses vis.

FCA10680

### ATTENTION:

Ne pas serrer les vis à l'excès afin de ne pas risquer de casser la lentille.



## Diagnostic de pannes

Bien que les véhicules MBK subissent une inspection rigoureuse à la sortie d'usine, une panne peut toujours survenir. Toute défaillance des systèmes d'alimentation, de compression ou d'allumage, par exemple, peut entraîner des problèmes de démarrage et une perte de puissance.

Le schéma de diagnostic de pannes ci-après permet d'effectuer rapidement et en toute facilité le contrôle de ces pièces essentielles. Si une réparation quelconque est requise, confier le véhicule à un concessionnaire MBK, car ses techniciens qualifiés disposent des connaissances, du savoir-faire et des outils nécessaires à un entretien adéquat.

Pour tout remplacement, utiliser exclusivement des pièces MBK d'origine. En effet, les pièces d'autres marques peuvent sembler identiques, mais elles sont souvent de moindre qualité. Ces pièces s'useront donc plus rapidement et leur utilisation pourrait entraîner des réparations onéreuses.

# ENTRETIENS PÉRIODIQUES ET PETITES RÉPARATIONS

FAU25962

## Schéma de diagnostic de pannes

FWA10840

### **⚠ AVERTISSEMENT**

**Ne jamais contrôler le circuit de carburant en fumant, ou à proximité d'une flamme.**

#### 1. Carburant

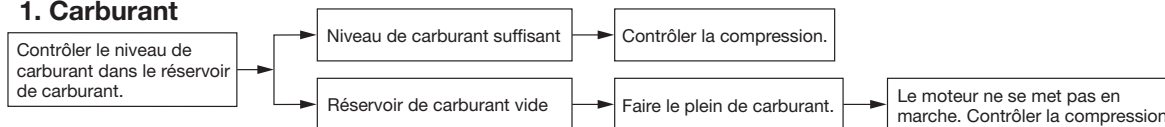

#### 2. Compression

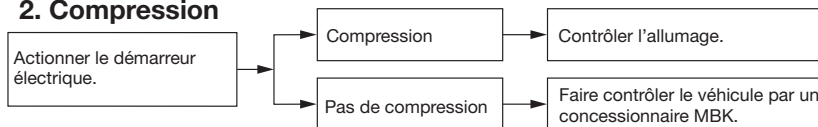

#### 3. Allumage

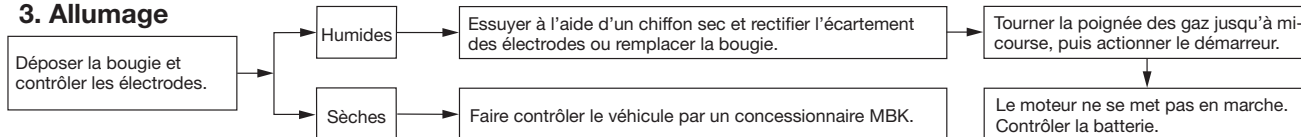

#### 4. Batterie

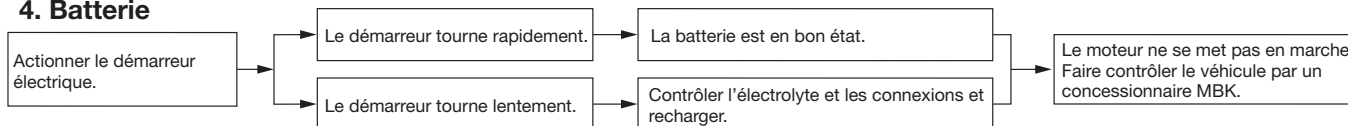

FAU37833

FAU26091

## Remarque concernant les pièces de couleur mate

FCA15192

### ATTENTION:

Certains modèles sont équipés de pièces à finition mate. Demander conseil à un concessionnaire MBK au sujet des produits d'entretien à utiliser avant de procéder au nettoyage du véhicule. L'emploi de brosses, de produits chimiques mordants ou de détachants griffera ou endommagera la surface de ces pièces. Il convient également de ne pas enduire les pièces à finition mate de cire.

## Soins

Un des attraits incontestés du scooter réside dans la mise à nu de son anatomie, mais cette exposition est toutefois source de vulnérabilité. Rouille et corrosion peuvent apparaître, même sur des pièces de très bonne qualité. Si un tube d'échappement rouillé peut passer inaperçu sur une voiture, l'effet sur un scooter est plutôt disgracieux. Un entretien adéquat régulier lui permettra non seulement de conserver son allure et ses performances et de prolonger sa durée de service, mais est également indispensable afin de conserver les droits de la garantie.

### Avant le nettoyage

1. Une fois le moteur refroidi, recouvrir la sortie du pot d'échappement à l'aide d'un sachet en plastique.
2. S'assurer que tous les capuchons et couvercles, le capuchon de bougie ainsi que les fiches rapides et connecteurs électriques sont fermement et correctement installés.

3. Éliminer les taches tenaces, telles que de l'huile carbonisée sur le carter moteur, à l'aide d'un dégraissant et d'une brosse en veillant à ne jamais en appliquer sur les joints et les axes de roue. Toujours rincer la crasse et le dégraissant à l'eau.

### Nettoyage

FCA10781

### ATTENTION:

- Éviter de nettoyer les roues, surtout celles à rayons, avec des produits nettoyants trop acides. S'il s'avère nécessaire d'utiliser ce type de produit afin d'éliminer des taches tenaces, veiller à ne pas l'appliquer plus longtemps que prescrit. Rincer ensuite abondamment à l'eau, sécher immédiatement, puis vaporiser un produit anticorrosion.
- Un nettoyage incorrect risque d'endommager les pièces en plastique, telles que caches et carénages, pare-brise, les lentilles de phare ou d'instrument, etc. Nettoyer les pièces en

# SOIN ET REMISAGE DU SCOOTER

plastique exclusivement avec des chiffons ou éponges et de l'eau et des détergents doux.

- Éviter tout contact de produits chimiques mordants sur les pièces en plastique. Ne pas utiliser des éponges ou chiffons imbibés de produits nettoyants abrasifs, de dissolvant ou diluant, d'essence, de dérouilleur, d'antirouille, d'antigel ou d'électrolyte.
- Ne pas utiliser des portiques de lavage à haute pression ou au jet de vapeur. Cela provoquerait des infiltrations d'eau qui endommageraient les pièces suivantes : joints (de roulements de roue, de roulement de bras oscillant, de fourche et de freins), composants électriques (fiches rapides, connecteurs, instruments, contacteurs et feux) et les mises à l'air.
- Scooters équipés d'un pare-brise : ne pas utiliser de produits de nettoyage abrasifs ni des éponges dures afin d'éviter

de griffer ou de ternir. Certains produits de nettoyage pour plastique risquent de griffer le pare-brise. Faire un essai sur une zone en dehors du champ de vision afin de s'assurer que le produit ne laisse pas de trace. Si le pare-brise est griffé, utiliser un bon agent de polissage pour plastiques après le nettoyage.

## Après utilisation dans des conditions normales

Nettoyer la crasse à l'aide d'eau chaude, d'un détergent doux et d'une éponge douce et propre, puis rincer abondamment à l'eau claire. Recourir à une brosse à dents ou à un goupillon pour nettoyer les pièces d'accès difficile. Pour faciliter l'élimination des taches plus tenaces et des insectes, déposer un chiffon humide sur ceux-ci quelques minutes avant de procéder au nettoyage.

## Après utilisation sous la pluie, à proximité de la mer ou sur des routes salées

L'eau accentue l'effet corrosif du sel

marin et du sel répandu sur les routes en hiver. Il convient dès lors d'effectuer les travaux suivants après chaque randonnée sous la pluie, à proximité de la mer ou sur des routes salées.

## **N.B.:** \_\_\_\_\_

Il peut rester des traces du sel répandu sur les routes bien après la venue du printemps.

1. Nettoyer le scooter à l'eau froide savonneuse en veillant à ce que le moteur soit froid.

FCA10790

## **ATTENTION:** \_\_\_\_\_

**Ne pas utiliser d'eau chaude, car celle-ci augmenterait l'action corrosive du sel.**

2. Protéger le véhicule de la corrosion en vaporisant un produit anticorrosion sur toutes les surfaces métalliques, y compris les surfaces chromées ou nickelées.

## **Après le nettoyage**

1. Sécher le scooter à l'aide d'une peau de chamois ou d'un essuyeur absorbant.

2. Frotter les pièces en chrome, en aluminium ou en acier inoxydable, y compris le système d'échappement, à l'aide d'un produit d'entretien pour chrome. Cela permettra même d'éliminer des pièces en acier inoxydable les décolorations dues à la chaleur.
3. Une bonne mesure de prévention contre la corrosion consiste à vaporiser un produit anticorrosion sur toutes les surfaces métalliques, y compris les surfaces chromées ou nickelées.
4. Les taches qui subsistent peuvent être éliminées en pulvérisant de l'huile.
5. Retoucher les griffes et légers coups occasionnés par les gravillons, etc.
6. Appliquer de la cire sur toutes les surfaces peintes.
7. Veiller à ce que le scooter soit parfaitement sec avant de le remiser ou de le couvrir.

FWA10940

## AVERTISSEMENT

- **S'assurer de ne pas avoir appliqué d'huile ou de cire sur les**

**freins et les pneus. Si nécessaire, nettoyer les disques et les garnitures de frein à l'aide d'un produit spécial pour disque de frein ou d'acétone, et nettoyer les pneus à l'eau chaude et au détergent doux.**

- **Effectuer ensuite un test de conduite afin de vérifier le freinage et la prise de virages.**

FCA10800

## ATTENTION:

- **Pulvériser modérément huile et cire et bien essuyer tout excès.**
- **Ne jamais enduire les pièces en plastique ou en caoutchouc d'huile ou de cire. Recourir à un produit spécial.**
- **Éviter l'emploi de produits de polissage mordants, car ceux-ci attaquent la peinture.**

## N.B.:

Pour toute question relative au choix et à l'emploi des produits d'entretien, consulter un concessionnaire MBK.

## Remisage

### Remisage de courte durée

Veiller à remiser le scooter dans un endroit frais et sec. Si les conditions de remisage l'exigent (poussière excessive, etc.), couvrir le scooter d'une housse poreuse.

FCA10820

## ATTENTION:

- **Entreposer le scooter dans un endroit mal aéré ou le recouvrir d'une bâche alors qu'il est mouillé provoqueront des infiltrations et de la rouille.**
- **Afin de prévenir la rouille, éviter l'entreposage dans des caves humides, des étables (en raison de la présence d'ammoniaque) et à proximité de produits chimiques.**

### Remisage de longue durée

Avant de remiser le scooter pour plusieurs mois :

1. Suivre toutes les instructions de la section "Soin" de ce chapitre.
2. Vidanger la cuve du carburateur en dévissant la vis de vidange afin de prévenir toute accumula-

# SOIN ET REMISAGE DU SCOOTER

---

tion de dépôts. Verser le carburant ainsi vidangé dans le réservoir de carburant.

3. Faire le plein de carburant et, si disponible, ajouter un stabilisateur de carburant afin d'éviter que le réservoir ne rouille et que le carburant ne se dégrade.
4. Effectuer les étapes ci-dessous afin de protéger le cylindre, les segments, etc., de la corrosion.
  - a. Retirer le capuchon de bougie et déposer la bougie.
  - b. Verser une cuillerée à café d'huile moteur dans l'orifice de bougie.
  - c. Remonter le capuchon de bougie sur la bougie et placer cette dernière sur la culasse de sorte que ses électrodes soient mises à la masse. (Cette technique permettra de limiter la production d'étincelles à l'étape suivante.)
  - d. Faire tourner le moteur à plusieurs reprises à l'aide du démarreur. (Ceci permet de répartir l'huile sur la paroi du cylindre.)
  - e. Retirer le capuchon de la bougie, installer cette dernière et monter ensuite le capuchon.

FWA10950

## AVERTISSEMENT

**Avant de faire tourner le moteur, veiller à mettre les électrodes de bougie à la masse afin d'éviter la production d'étincelles, car celles-ci pourraient être à l'origine de dégâts et de brûlures.**

---

5. Lubrifier tous les câbles de commande ainsi que les articulations de tous les leviers, pédales, et de la béquille latérale et/ou centrale.
6. Vérifier et, si nécessaire, régler la pression de gonflage des pneus, puis élever le scooter de sorte que ses deux roues ne reposent pas sur le sol. S'il n'est pas possible d'élever les roues, les tourner quelque peu chaque mois de sorte que l'humidité ne se concentre pas en un point précis des pneus.
7. Recouvrir la sortie du pot d'échappement à l'aide d'un sachet en plastique afin d'éviter toute infiltration d'eau.
8. Déposer la batterie et la recharger complètement. La conserver

dans un endroit à l'abri de l'humidité et la recharger une fois par mois. Ne pas conserver la batterie dans un endroit excessivement chaud ou froid [moins de 0 °C (30 °F) ou plus de 30 °C (90 °F)]. Pour plus d'informations au sujet de l'entreposage de la batterie, se reporter à la page 6-19.

## **N.B.:**

Effectuer toutes les réparations nécessaires avant de remiser le scooter.

---

# CARACTÉRISTIQUES

## Dimensions:

- Longueur hors tout:  
1.840 mm (72,4 in)
- Largeur hors tout:  
770 mm (30,3 in)
- Hauteur hors tout:  
1.245 mm (49,0 in)
- Hauteur de la selle:  
793 mm (31,22 in)
- Empattement:  
1.275 mm (50,2 in)
- Garde au sol:  
153 mm (6,02 in)
- Rayon de braquage minimum:  
3.880 mm (152,7 in)

## Poids:

- Avec huile et carburant:  
88 kg (194 lb)

## Moteur:

- Type de moteur:  
Refroidissement par air, 2 temps
- Disposition du ou des cylindres:  
Monocylindre incliné vers l'avant
- Cylindrée:  
49,0 cm<sup>2</sup> (2,99 cu.in)
- Alésage x course:  
40,0 x 39,2 mm (1,57 x 1,54 in)
- Taux de compression:  
Version standard 11,0 :1  
Version Mofa 10,0 :1
- Système de démarrage:  
Démarreur électrique et kick
- Système de graissage:  
Lubrification séparée (MBK Autolube)

## Huile moteur:

- Type:  
YAMALUBE 2 cycles ou huile moteur 2 temps (grade JASO FC ou ISO EG-C ou EG-D)

## Quantité d'huile moteur:

- Quantité:  
1,5 L (1,59 US qt) (1,32 Imp.qt)

## Huile de transmission finale:

- Type:  
Yamalube 4 or SAE10W30 TYPE SE motor oil
- Quantité:  
0,11 L (0,12 US qt) (0,10 Imp.qt)

## Filtre à air:

- Élément du filtre à air:  
Élément de type humide

## Carburant:

- Carburant recommandé:  
Essence ordinaire sans plomb exclusive-ment
- Capacité du réservoir de carburant  
6,1 L (1,61 US gal) (1,34 Imp.gal)
- Quantité de la réserve :  
1,4 L (0,37 US gal) (0,31 Imp.gal)

## Carburateur:

- Fabricant:  
GURTNER
- Modèle x quantité:  
Version standard PY 12 x 1  
Version Mofa PY 12 x 1

## Bougie(s):

- Fabricant/modèle:  
Version standard NGK/BR8HS  
Version Mofa BPR4HS/NGK

## Écartement des électrodes:

- Version standard 0,6–0,7 mm  
(0,024–0,028 in)
- Version Mofa 0,6–0,7 mm (0,024–0,028 in)

## Embrayage:

- Type:  
Sec, centrifuge automatique

## Transmission:

- Système de réduction primaire:  
Engrenage hélicoïdal
- Taux de réduction primaire:  
Version standard 52/13 (4,000)  
Version Mofa 52/12 (4,333)
- Système de réduction secondaire:  
Engrenage droit
- Taux de réduction secondaire:  
Version standard 42/13 (3,230)  
Version Mofa 45/13 (3,461)
- Type de boîte de vitesses:  
Automatique, courroie trapézoïdale

## Commande:

- Type centrifuge automatique
- Partie cycle:  
Type de cadre:  
Cadre ouvert tubulaire
- Angle de chasse:  
26,5 °
- Chasse:  
92,6 mm (3,65 in)

## Pneu avant:

- Type:  
Sans chambre (Tubeless)
- Taille:  
120/70 - 12 51L

# CARACTÉRISTIQUES

Fabricant/modèle:

Vee Rubber

Fabricant/modèle:

Continental / Zippy 1

Fabricant/modèle:

Pirelli / SL26

## Pneu arrière:

Type:

Sans chambre (Tubeless)

Taille:

130/70 - 12 56L

Fabricant/modèle:

Vee Rubber

Fabricant/modèle:

Continental / Zippy 1

Fabricant/modèle:

Pirelli / SL26

## Charge:

Charge maximale:

163 kg (359 lb)

(Poids total du pilote, du passager, du chargement et des accessoires)

## Pression de gonflage (contrôlée les pneus froids):

Conditions de charge:

0–90 kg (0–198 lb)

Avant:

175 kPa (25 psi) (1,75 kgf/cm<sup>2</sup>)

Arrière:

200 kPa (28 psi) (2,00 kgf/cm<sup>2</sup>)

Conditions de charge:

90–163 kg (198–359 lb)

Avant:

175 kPa (25 psi) (1,75 kgf/cm<sup>2</sup>)

Arrière:

225 kPa (32 psi) (2,25 kgf/cm<sup>2</sup>)

## Roue avant:

Type de roue:

Roue coulée

Taille de jante:

12xMT3,5

## Roue arrière:

Type de roue:

Roue coulée

Taille de jante:

12xMT3,5

## Frein avant:

Type:

Frein monodisque

Commande:

À la main droite

Liquide recommandé:

DOT 4

## Frein arrière:

Type:

Frein à tambour

Commande:

À la main gauche

Suspension avant:

Type:

## Fourche télescopique

Type de ressort/amortisseur:

Ressort hélicoïdal / amortisseur hydraulique

Débattement des roues:

70,0 mm (2,75 in)

## Suspension arrière:

Type:

Ensemble oscillant

Type de ressort/amortisseur:

Ressort hélicoïdal / amortisseur hydraulique

Débattement des roues:

60,0 mm (2,36 in)

## Partie électrique:

Système d'allumage:

C.D.I.

Système de charge:

Volant magnétique

## Batterie:

Modèle:

YB 4L-B

Voltage, capacité:

12 V, 4,0 Ah

## Phare:

Type d'ampoule:

Ampoule halogène

## Voltage et wattage d'ampoule x quantité:

Phare:

12 V, 35/35 W x 1

Feu arrière/stop:

12 V, 21/5 W x 1

Clignotant avant:

12 V, 10 W x 2

Clignotant arrière:

12 V, 10 W x 2

Éclairage des instruments:

LED



Témoin d'avertissement du niveau d'huile:

LED

Témoin de feu de route:

LED

Témoin des clignotants:

LED

Témoin d'alerte du niveau de carburant:

LED

## **Fusibles:**

Fusible principal:

7,5 A

Fusible de sauvegarde:

7,5 A

# RENSEIGNEMENTS COMPLÉMENTAIRES

FAU26351

## Numéros d'identification

Inscrire le numéro d'identification de la clé, le numéro d'identification du véhicule et les codes figurant sur l'étiquette du modèle aux emplacements prévus, pour référence lors de la commande de pièces de rechange auprès d'un concessionnaire MBK ou en cas de vol du véhicule.

NUMÉRO D'IDENTIFICATION DE LA CLÉ :

NUMÉRO D'IDENTIFICATION DU VÉHICULE :

9

RENSEIGNEMENTS FOURNIS SUR L'ÉTIQUETTE DU MODÈLE :

FAU26381

## Numéro d'identification de la clé

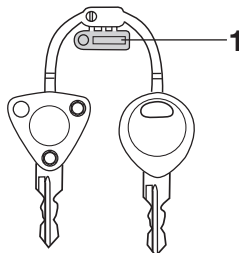

ZAJM0070

1. Numéro d'identification de la clé

Le numéro d'identification de la clé est poinçonné sur l'onglet de la clé. Inscribe ce numéro à l'endroit prévu et s'y référer lors de la commande d'une nouvelle clé.

FAU26410

## Numéro d'identification du véhicule

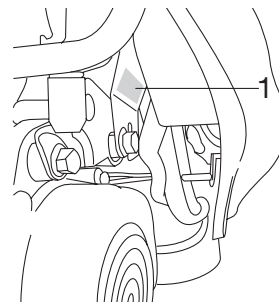

1. Numéro d'identification du véhicule

Le numéro d'identification du véhicule est poinçonné sur le cadre.

**N.B.:** \_\_\_\_\_

Le numéro d'identification du véhicule sert à identifier le scooter et, selon les pays, est requis lors de son immatriculation.

\_\_\_\_\_

FAU26490

## Étiquette des codes du modèle

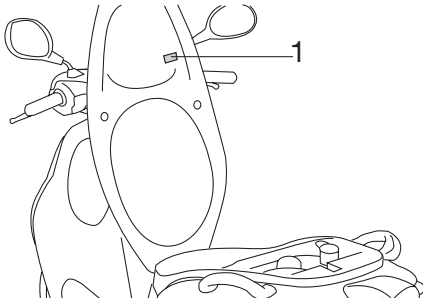

### 1. Étiquette des codes du modèle

L'étiquette des codes du modèle est collée au dos de la selle. (Voir page 3-10.) Incrire les renseignements repris sur cette étiquette dans l'espace prévu à cet effet. Ces renseignements seront nécessaires lors de la commande de pièces de rechange auprès d'un concessionnaire MBK.

# TABLE DES MATIÈRES

---

## A

Accélération et décélération .....	5-2
Ampoule de phare, remplacement .....	6-21
Avertisseur, contacteur .....	3-5

## B

Bagages, crochet de fixation .....	3-11
Batterie .....	6-19
Béquille centrale, contrôle et lubrification .....	6-17
Bougie, contrôle .....	6-6

## C

Câble des gaz, réglage du jeu .....	6-8
Câbles, contrôle et lubrification .....	6-15
Cache et carénage, dépose et repose .....	6-5
Caractéristiques .....	8-1
Carburant .....	3-7
Carburant, économies .....	5-3
Carburant, témoin du niveau .....	3-2
Carburateur, réglage .....	6-8
Clé de contact, numéro d'identification .....	9-1
Clignotant avant, remplacement d'une ampoule .....	6-23
Clignotant ou feu arrière/stop, remplacement d'une ampoule .....	6-24
Clignotants, contacteur .....	3-5
Combinés de contacteurs .....	3-5
Compartiment de rangement .....	3-10
Contacteur à clé/antivol .....	3-1

## D

Démarrage .....	5-2
Démarrage, moteur froid .....	5-1
Démarreur, contacteur .....	3-5
Direction, contrôle .....	6-18

## E

Écran multifonctionnel .....	3-3
Emplacement des éléments .....	2-1
Entretien et graissages périodiques, tableau .....	6-2
Étiquette des codes du modèle .....	9-2

## F

Filtre à air, élément .....	6-8
Fourche, contrôle .....	6-17
Frein arrière, levier .....	3-6
Frein avant, contrôle de la garde du levier .....	6-12
Frein avant, levier .....	3-6
Freinage .....	5-3
Freins, réglage de la garde de levier .....	6-12
Fusible, remplacement .....	6-21

## H

Huile de transmission finale .....	6-7
Huile moteur 2 temps .....	3-9
Huile moteur, témoin du niveau .....	3-2

## I

Inverseur feu de route/feu de croisement .....	3-5
---	-----

## K

Kick .....	3-9
------------	-----

## L

Leviers de frein, lubrification .....	6-16
Liquide de frein, changement .....	6-15
Liquide de frein, contrôle du niveau .....	6-14

## N

Numéros d'identification .....	9-1
--------------------------------	-----

## P

Pannes, diagnostic .....	6-25
Pièces de couleur mate .....	7-1

Plaquettes et mâchoires de frein, contrôle .....	6-13
Pneus .....	6-9
Poignée et câble des gaz, contrôle et lubrification .....	6-16
Points à contrôler avant chaque utilisation .....	4-2
Pompe à huile "Autolube", réglage .....	6-16
Pot catalytique .....	3-8

## R

Remisage .....	7-3
Réservoir de carburant, durit de mise à l'air/trop-plein .....	3-8
Réservoirs de carburant et d'huile 2 temps, bouchon .....	3-7
Rodage du moteur .....	5-4
Roues .....	6-11
Roulements de roue, contrôle .....	6-19

## S

Schéma de diagnostic de pannes .....	6-26
Sécurité .....	1-1
Sécurité routière .....	1-5
Selle .....	3-10
Soins .....	7-1
Stationnement .....	5-4

## T

Témoin de feu de route .....	3-2
Témoin des clignotants .....	3-2
Témoins et témoins d'alerte .....	3-2

## V

Véhicule, numéro d'identification .....	9-1
---	-----



**YAMAHA MOTOR ESPAÑA**  
Aiguaders, 10-16 • Pol. Ind. Riera de Caldes  
08184 Palau-Solità i Plegamans • Barcelona • Spain

**MBK** 

PRINTED IN SPAIN  
2007.03-NOVOPRINT, S.A.  
(F)